



取扱説明書

ワイヤレスPTTイヤホンマイク
CSEM-200BT

イヤホン（カナル）
CSE-C01

目次

目次	2
はじめに	3
製品の概要	3
本機について	3
各部の名称	4
LED表示	5
基本操作	7
充電する	7
電源をオン/オフにする	7
音量を調節する	7
準備	8
本機と機器を接続する (Bluetooth)	8
本機と機器を接続する (USBオーディオ)	8
本機を使う	10
インカムアプリCallsignで使う	10
インカムアプリCallsignで使える機能	11
電話機能で通話する	11
主な仕様	13
使用上のご注意	14
Bluetooth通信について	14
充電について	14
本機の動作がおかしいときは	14
その他	15
安全に関するお知らせ	15
商標について	16
保証とアフターサービス	17

はじめに

本機をお買い上げいただき、誠にありがとうございます。本機をお使いになる前に取扱説明書を必ずお読みください。

製品の概要

本機について

スマートフォンとBluetoothで接続し、ソニーマーケティング株式会社が提供するインカム/トランシーバーアプリ「Callsign」と連携し、通話ができるワイヤレスPTTイヤホンマイクCSEM-200BT（以下、本機）および本機に接続するイヤホン（カナル）CSE-C01です。

※イヤホンCSE-C01はオプション品です。

各部の名称

CSEM-200BT

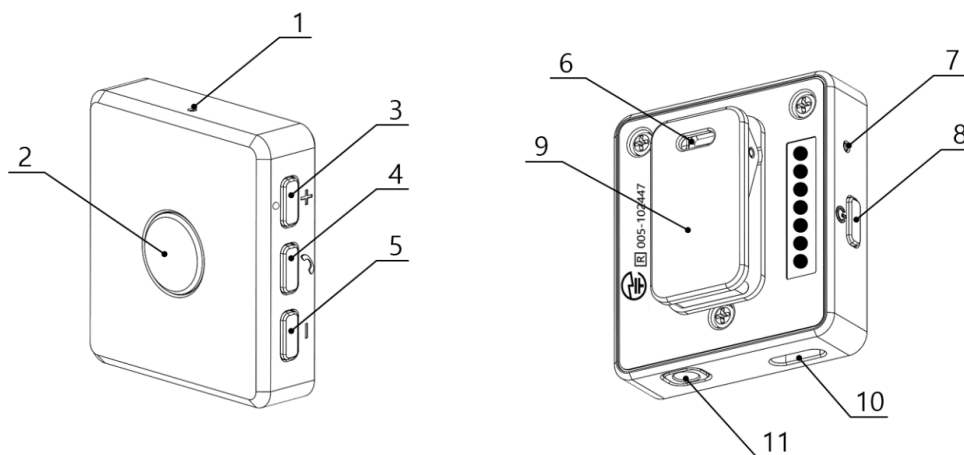

- | | | |
|----|----------------|--|
| 1 | マイクロホン | 通話を行います |
| 2 | PTTボタン | Callsignアプリ接続時は、通信中のPTTオン/オフの操作ができます
Callsignアプリ未接続時は、長押し（約1秒）でBLE（Bluetooth Low Energy）のペアリングモードに入ります |
| 3 | ボリュームボタン+ | このボタンを押すと音量が上げられます |
| 4 | マルチボタン | このボタンを短く押すことで次の作業が可能になります
・ 受信電話を受けるまたは通話中の電話の終了
長押し（約1秒）で次の作業が可能になります
・ 受信電話の拒否
・ 電話中のマイク音消去
長押し（約7秒）で下記の作業が可能になります
・ Bluetoothのペアリングモードに入ります |
| 5 | ボリュームボタン- | このボタンを押すと音量が下げられます |
| 6 | ストラップホール | 首かけ用のストラップなどを取り付けできます |
| 7 | LED | 本機の状態をLEDで確認できます |
| 8 | 電源ボタン | 長押し（約1.5秒）で電源がオンになります
長押し（約2秒）で電源がオフになります |
| 9 | クリップ | 衣服などに本機を取り付けて使用できます |
| 10 | USB Type-C接続端子 | 付属のUSB Type-Cケーブルを接続して本機を充電します
USBオーディオにも対応しています |
| 11 | イヤホン接続端子 | イヤホンを接続します（3極3.5mmステレオミニプラグ）
※2極3.5mmモノミニプラグのイヤホンは使用できません |

LED表示

本機の状態をLEDで確認できます。(●：点灯、-：消灯 を示しています。)

電源オン/オフ

電源オン

●-●-●----- (LEDが緑色で3回点滅します)

電源オフ

●-●-●----- (LEDが赤色で3回点滅します)

Bluetooth機能

Bluetooth未接続状態

●-●-----●-●----- (約9秒間隔で2回点滅を繰り返します、色はバッテリー残量次第)

Bluetooth接続状態

●-----●----- (約9秒間隔で点滅を繰り返します、色はバッテリー残量次第)

電話の着信中

●-●-●-●-●-●-●-●-●-●-● (電話の着信中に点滅を繰り返します、色はバッテリー残量次第)

※未接続状態、接続状態、電話の着信中の際に光るLEDの色でバッテリーの残量を確認できます。

● (緑色：バッテリー残量 60%以上)

● (黄色：バッテリー残量 15% 以上 ~ 60%未満)

● (赤色：バッテリー残量 15% 未満)

Bluetoothペアリングモード

●-●-●-●-●-●-●-●-●-● (Bluetoothのペアリングモード中に紫色の点滅を繰り返します)

充電時

充電中

●●●●●●●● (バッテリー残量が85%未満の場合に赤色で点灯します)

●●●●●●●● (バッテリー残量が85%以上の場合に緑色で点灯します)

----- (バッテリーの充電が完了すると消灯します)

<ご注意>

- 電池の残量が10%以下になると、全てのLED表示が●（赤色）で点灯します。
- 充電中、供給する電圧が低いなど正しく充電されていない場合は、LEDが点滅します。

基本操作

充電する

はじめてお使いになるときは、充電してからお使いください。

※電池が空の場合、充電には最大1.5時間かかります。使用条件により変わる場合があります。

充電のしかた

1. 付属のUSB Type-CケーブルをACアダプターまたはパソコンに接続する。
 - ACアダプターはコンセントに差し込みます。
 - ACアダプターは付属されていません。
2. 付属のUSB Type-Cケーブルを本機のUSB（Type-C）接続端子に接続する。

本機の電源が入った状態で、充電を開始すると、本機の電源は自動的にオフになります。充電しながら利用したい場合は、充電開始後に本機の電源をオンにし、利用してください。充電が完了したら、ケーブルを取り外し、充電を終了してください。

電源をオン／オフにする

電源をオンにする

- 電源ボタンを長押し（約1.5秒）します。電源がオンすると、LEDが緑色で速く3回点滅します。

電源をオフにする

- 電源ボタンを長押し（約2秒）します。電源がオフになると、LEDが赤色で速く3回点滅します。

接続機器とのペアリングが無い状態が5分間継続した場合、もしくは、Bluetoothのペアリングモードに入った後、5分間つながらない場合は、本機の電源が自動的にオフになります。

音量を調節する

通話音量を調節する

- 通話中 + または - を押してボリューム（音量）を調整することができます。

<ご注意>

- 大きすぎる音で使用しないでください。耳を傷めたり、音漏れの原因になります。
- Callsign利用中、接続する機器によっては音量を調整できないことがあります。

準備

本機と機器を接続する (Bluetooth)

1. 本機の電源をオンにする。LEDが点滅し、本機が起動します。
2. 接続する機器の「位置情報」および「Bluetooth」機能をオンにする。

※位置情報は、PTTボタンの操作（BLE：Bluetooth Low Energy）を行う際に必要となります。

3. 本機のマルチボタンを長押し（約7秒）し、Bluetoothペアリングモードにする。

※ペアリングモード中は、LEDが紫色で点滅します。ペアリング待受時間は5分間です。
※Bluetooth機器間のペアリングをはじめてから5分間Bluetoothの接続が無い場合、電源を自動的に切ります。ペアリング実施済みで、送信側機器の電源を切るなど、Bluetoothでの接続が切断された場合も、切断されてから5分後に電源が自動的にオフになります。

4. 接続する機器から使用可能なBluetooth機器を検索し、機器リストに表示された「CSEM-200BT ●●●●●●●●」を選択する。

※●●●●●●●●は、本機のシリアルNoが表示されます。
本体の裏側に記載されているシリアルNoをご確認ください。

<ご注意>

- 近くに前回接続したBluetooth機器があるときは、本機の電源をオンにただけで、自動的に本機と接続されることがあります。その場合は、接続機器側のBluetooth機能をオフにするか電源を切ってください。
- お使いの機器と接続できなくなった場合は、お使いの機器で本機の登録情報をいったん削除してから機器登録（ペアリング）をしておいてください。スマートフォンの操作については、スマートフォンの取扱説明書をご確認ください。

本機と機器を接続する (USBオーディオ)

USB OTG (USB On-The-Go) に対応したスマートフォンであれば、本機とスマートフォンをUSBオーディオ対応のケーブルで接続することにより、音声の入出力が可能になります。

1. 本機の電源をオフにする。
2. 本機と接続する機器をUSBオーディオ対応のケーブルで接続する。
3. 本機の電源をオンにする。（LEDが点灯）
※本機の電源がオフ状態だと、充電のみを行います。
※PTTボタンの接続は、手動で行ってください。

<ご注意>

- 利用できるスマートフォンは、USB OTGに対応したスマートフォンかつAndroidのみとなります。iOSでは利用できません。
- 本機は、USB OTGに対応のすべてのスマートフォン・タブレットで動作を保証するものではありません。
- 接続する機器によっては、設定変更が必要な場合があります。その際は、接続する機器の取扱説明書をご確認ください。

本機を使う

インカムアプリCallsignで使う

インカムアプリCallsignと連携し、音声通話およびPTT操作をする事が出来ます。音声通話はBluetoothもしくはUSBオーディオで接続し、PTT操作はBLE（Bluetooth Low Energy）の接続が必要です。PTTボタンのペアリングは、アプリ起動時に自動でペアリングを行います（一部の機器およびアプリのバージョンによっては、手動で接続する必要があります）。

1. インカムアプリCallsignをApp Store（iOS機器）またはGoogle Play（Android機器）からダウンロードします。

- インカムアプリCallsign製品webサイト

<https://www.sony.jp/professional/solution/callsign/>



- アプリダウンロードサイト



上記のQRコードを読み込むか、各ダウンロードサイトにて「Sony Callsign」で検索してください。

2. 本機と機器を接続します（Bluetooth）。
※「準備」→「本機と機器を接続する」項を参照ください。
3. Callsignアプリを起動すると、自動でPTTボタン（BLE：Bluetooth Low Energy）が接続します。正しく接続された場合は、アプリのBLEボタンインジケータが点灯します。

<ご注意>

- PTTボタンを使用する際には、接続する機器の「Bluetooth機能」と「位置情報の機能」をオンにしてご使用ください。機能がオフのままだと接続できません。
 - 接続ができない場合は、2～3の手順を繰り返してください。それでも接続ができない場合およびUSBオーディオとして利用する場合は、次の4～8の手順を行ってください。
4. 設定メニューから” Bluetoothヘッドセット” を選択します。
 5. Bluetoothヘッドセット 下位メニューの” PTTボタン” の設定を” 接続中” に変更します。
 6. 本機のPTTボタンを長押し（約1秒）し、PTTボタンをペアリングモードにします。

※ペアリングモードになった際、本機から電子音が流れます。本機およびアプリのペアリング待受時間は30秒間です。ペアリングがうまくできなかった場合は、再度4～5の手順を実施してください。

<ご注意>

- PTTボタンの操作は、Android Ver 6.0以上のスマートフォンに対応しています。Ver 6.0未満の端末では、PTTボタンのメニューは表示されません。
 - 接続する機器のBluetooth は、Ver 4.2以上をお勧めします。Ver 4.2未満の場合は、正しく接続ができないことがあります。
 - PTTボタンのペアリングは1台ずつ行って下さい。同時に複数台のペアリングを行うと意図しない機器と接続する可能性があります。ペアリング完了後に、BluetoothとBLEのペアリングしている機器が同一であることをご確認ください。
7. 本機とCallsignアプリのペアリングが完了すると、各種情報が表示され、PTTボタンの操作ができるようになります。

※ペアリング後は機器に従ってペア設定の要請を受け入れて下さい。
要請を受け入れないと使用できません。

8. インカムアプリCallsignの電源をオンし、PTTボタンを操作します。ボタンの操作により、CallsignのPTTオン/オフの操作を行うことができます。

<ご注意>

- PTTボタン使用中に、接続機器との距離が離れるなどPTTボタンのペアリングが解除された場合、PTTボタンの接続が解除されたタイミングで電子音（ピロ）が流れます。
- ペアリング解除後30秒間は自動で再ペアリングを実施しますが、ペアリングできなかった場合は、ペアリング待受け時間が終了となります。その際は、ペアリング終了の電子音（ピロ）が流れます。

インカムアプリCallsignで使える機能

電話の応答や音量調整やなどの操作以外に、Callsignと連携した時は以下の機能が使えます。

- PTTボタンの操作（押しながら会話する方式、もしくは、押すたびに会話のオン/オフを切り替える方式を選べます。）
- サイドトーン（自分の発話した音声を自分のイヤホンに戻して聞くことができます。）

※設定方法の詳細については、インカムアプリCallsignのヘルプガイド（Callsign製品web サイト内に掲載）をご確認ください。

電話機能で通話する

本機を使用して着信に応答したり、着信を拒否したりすることができます。スマートフォンに標準搭載している電話機能に対応しており、他の通話アプリは検証していないため動作保証外となります。

着信に応答する

- 着信音が聞こえたらマルチボタンを短く押します。

通話を終了する

- 通話中にマルチボタンを短く押します。

着信を拒否する

- 着信音が聞こえている間に、マルチボタンを長押し（約1秒）します。

割り込み通話に対応する

- 通話中に2度の通知音が聞こえてくると、他の電話がかかってきています。
- マルチボタンを短く押して進行中の通話を保留し、他の電話に出られます。
※マルチボタンを素早く2度押すと、2つの通話を切り替えることができます。

通話中の受信電話を拒否するためには

- 通話中に2度の通知音が聞こえてくると、他の電話がかかってきています。
- 他の電話を拒否するには、マルチボタンを長押し（約1秒）します。

通話中にマイクをミュートする

- マルチボタンを長押し（約1秒）すると、警告音が聞こえ、マイクがミュートされます。
- ミュートを解除するには、警告音が聞こえてくるまで、マルチボタンを長押し（約1秒）します。

<ご注意>

- 本機はスマートフォン・タブレットの動作を保証するものではありません。機種によっては、ご利用頂けない機能もあります。

主な仕様

CSEM-200BT

本体部	
マイク特性	指向性
接続端子	3.5mm 3極ミニプラグ（イヤホン用） USB Type-C（充電、USBオーディオ用）
防水仕様	JIS IPX4相当
電源	リチウムイオンポリマー電池
充電時間	約 1.5時間
充電方法	USB Type-C 充電
連続通話時間	最大 8時間
待受時間	最大 200時間
サイズ L×W×D (mm)	40.8×38.3×18.4
質量	18.2g ± 10%
Bluetooth	
通話方法	Bluetooth標準規格 Version 5
出力	Bluetooth標準規格 Power Class 2
最大通話距離	通信距離 約10m
使用周波数帯域	2.4GHz帯域 (2.4000GHz-2.4835GHz)
変調方式	FHSS
対応 Bluetooth Profile	HSP、HFP、GATT
その他	
付属品	USB Type-Cケーブル、クイックスタートガイド

CSE-C01（オプション品）

本体部およびその他	
イヤホン形状	カナル型
ケーブル長	約 500mm
端子形状	3.5mm 3極ミニプラグ
質量	4.9g ± 10%
付属品	イヤピース（S/M/L 各1、Mはイヤホンに装着）

使用上のご注意

Bluetooth通信について

- Bluetooth無線技術はおよそ10m程度までの距離で通信ができますが、障害物（人体、金属など）や電波状況によって通信有効範囲が変動します。
- 使用環境によっては、雑音が入ったり、音が途切れたりすることがあります。
- Bluetooth機器が発生する電波は、電子医療機器などの動作に影響を与える可能性があります。場合によっては、事故発生の原因になりますので、使用できる環境にご注意ください。
- 本機はすべてのBluetooth機器とのBluetooth接続を保証するものではありません。
- 接続する機器によっては、通信ができるようになるまで時間がかかることがあります。

充電について

- 本機はUSB充電専用です。本機の充電を行うには、USB端子のあるパソコンまたはUSB ACアダプターが必要です。
- 必ず付属のUSB Type-Cケーブルをご使用下さい。
- 長期にわたって保存する場合は、過放電防止のため、半年に1回程度の充電を行ってください。
- 長い間使わなかったときは、充電式電池の持続時間が短くなる場合があります。
- 電池の持続時間が極端に短くなった場合は、充電式電池の寿命となります。電池交換はできないため、新たに製品をご購入ください。

本機の動作がおかしいときは

- 本機が予期しない動作をした場合は、本機を初期化してください。初期化すると工場出荷時の状態に戻ります。

初期化を行うには

1. 本機の電源をオフにします。
 2. 付属のUSB Type-Cケーブルを接続し、充電をしている状態にします。
 3. ボリュームボタン+、ボリュームボタン-、PTTボタンの3つを同時に長押し（5秒間）します。LED表示灯が2度点滅し、初期化が完了します。
- 本機を初期化した場合には、接続するBluetooth機器に接続できなくなりますので、接続する

Bluetooth機器側の本機の登録をいったん削除して、接続をしなおしてください。

その他

- イヤーピースは消耗品です。イヤープースが破損し交換する場合は、お買い上げ店にご相談ください。
- 機器に内蔵されている充電式電池はリサイクルできます。回収場所などは各自治体からのご案内をご確認ください。
- 「Callsign」はソニーマーケティング株式会社が提供するサービスです。サービスを利用する場合は、下記をご確認ください。
 - 別途の利用条件が適用される場合があります。
 - サービスやソフトウェア更新の提供が予告なく中断・終了する場合があります。
 - サービスやソフトウェアの内容が予告なく変更される場合があります。
 - 別途の登録や料金の支払いが必要になる場合があります。

安全に関するお知らせ

電気製品は安全のための注意事項を守らないと、火災や人身事故になることがあります。この取扱説明書には、事故を防ぐための重要な注意事項と製品の取り扱いかたを示しています。この取扱説明書をよくお読みのうえ、製品を安全にお使いください。

- 接続先の取扱説明書も必ずお読みください。
- 安全のために注意事項を守る。
- 故障したら使わない。
- 万一異常が起きたら、お買い上げ店にご相談ください。

<その他のご注意>

- 耳を刺激するような大きな音量で長時間続けて聞くと、聴力に悪い影響を与えることがあります。耳を守るため音量を上げすぎないようにご注意ください。
- 大きな音量により耳をいためることがあります。使用時は、はじめから音量を上げず、徐々に音量を上げてください。
- 音量を上げすぎると音が外に漏れます。まわりの人の迷惑にならないように気をつけましょう。

雑音の多いところでも呼びかけられて返事ができるくらいの音量を目安にしてください。

- 本機が肌に合わないと感じたときは早めに使用を中止して、医師またはお買い上げ店にご相談ください。
- 本機を使用中に気分が悪くなった場合はすぐに本機の使用を中止してください。
- イヤーピースはしっかり取り付けてください。イヤピースがはずれて耳に残るとけがや病気の原因となることがあります。
- スマートフォンとつないだ本機をかばんなどに一緒に入れる場合は、誤ってリモコンのボタンを押してしまわないようご注意ください。
- 本機を布団など覆った状態で使わないでください。熱がこもって変形することや、火災の原因となることがあります。
- 本機は国内専用です。海外では国によって電波使用制限があるため、本機を使用した場合、罰せられることがあります。
- 充電式電池の液が漏れたときは素手で液をさわらないでください。液が本体内部に残ることもあります。万が一、液が身体についたときは、やけどやけがの原因になるので、すぐにきれいな水で洗い流し、皮膚に炎症やけがの症状があるときには医師に相談してください。
- イヤホンや小さな部品は乳幼児が飲み込むおそれがあります。乳幼児の手の届くところに置かないでください。
- イヤホンには小型の磁石が含まれているため、ペースメーカー、水頭症治療用圧可変式シャントなどの医療機器に影響を与える恐れがあります。本製品をこれらの医療機器をご使用の方に近づけないでください。これらの医療機器を使用されている場合、本製品のご使用前に担当医師にご相談ください。
- イヤホンには小型の磁石が含まれています。磁石を飲み込むと、窒息の危険性や腸などを傷つけ深刻な症状を引き起こす恐れがあります。磁石を飲み込んだ場合は直ちに医師にご相談ください。誤飲防止のため、お子さまや監督を必要とする方などの手の届くところに置かないでください。

商標について

- Bluetooth®ワードマークおよびロゴは、Bluetooth SIG, Incが所有する登録商標です。
- USB Type-C™は、USB Implementers Forumの商標です。
- Apple、Apple logo、iPhone、iPod、iPod TouchおよびSiriは米国および他の国々で登録されたApple Inc.の商標です。
- iOSは、米国Ciscoの商標もしくは登録商標です。
- Google、Android、Google PlayおよびGoogle Playロゴは、Google LLCの商標です。

- その他、本書に記載されているシステム名、製品名は、一般に各開発メーカーの登録商標あるいは商標です。なお、本文中ではTM、®マークは明記していません。

保証とアフターサービス

- 本製品には保証期間はありません。
- 初めて使用した際におこる動作不良に関しては、お買い上げ店にお問い合わせください。
- 修理は行っておりません。

<製造元> エステックジャパン株式会社

〒181-0013 東京都三鷹市下連雀3-27-13正栄ビル4階

お問い合わせ/ご相談について

ソニーマーケティング株式会社

〒108-0075 東京都港区港南1-7-1

https://www.sony.jp/professional/support/inquiry_mail.html