

システム例

[DVテープ保存システム]

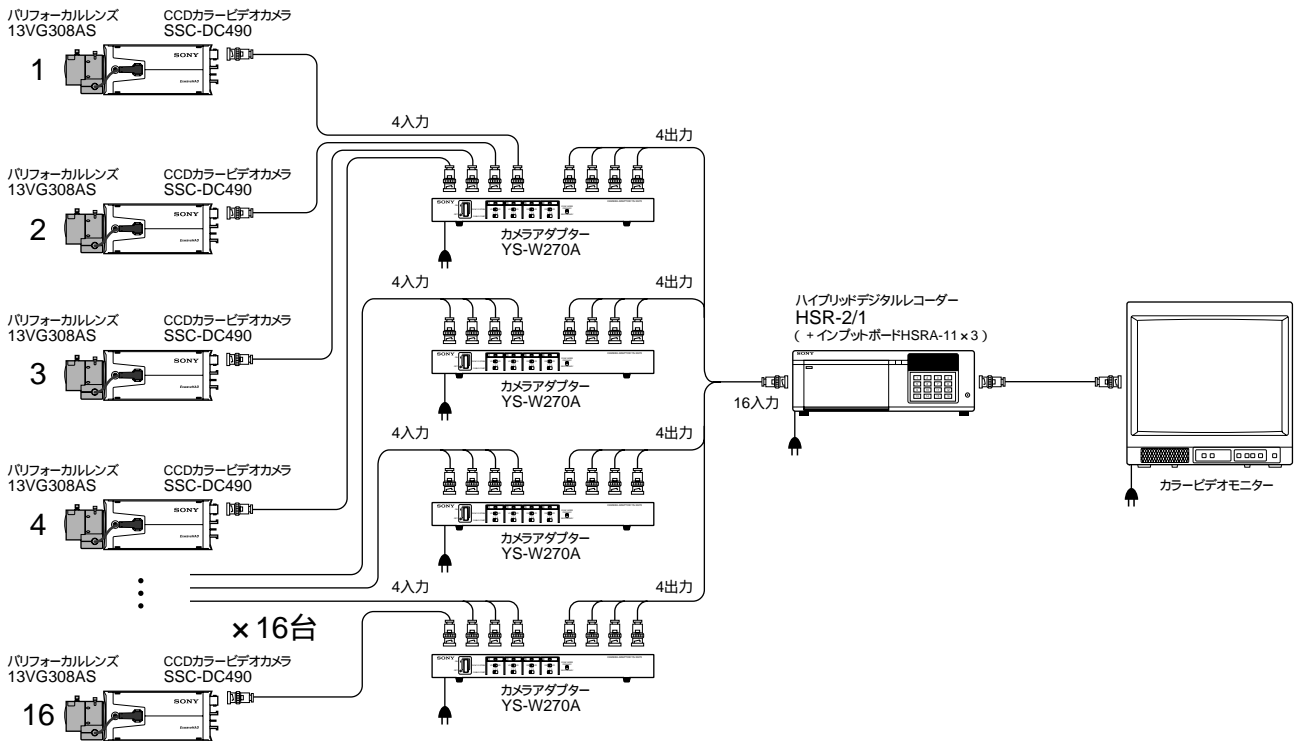

希望小売価格

CCDカラービデオカメラ	SSC-DC490 × 16	1,344,000円 (税抜価格 80,000円 × 16 = 1,280,000円)
パリアフォーカルレンズ	13VG308AS × 16	487,200円 (税抜価格 29,000円 × 16 = 464,000円)
カメラアダプター	YS-W270A × 4	336,000円 (税抜価格 80,000円 × 4 = 320,000円)
ハイブリッドデジタルレコーダー	HSR-2/1	997,500円 (税抜価格950,000円)
入力ボード	HSRA-11 × 3	189,000円 (税抜価格 60,000円 × 3 = 180,000円)

システム合計希望小売価格 **3,353,700円** (合計税抜価格3,194,000円)

システム合計希望小売価格には、ビデオモニター、取付金具、機器収納ラック、工事費、調整費、ケーブルおよび配線代などは含まれておりません。

システム例

[1入力]

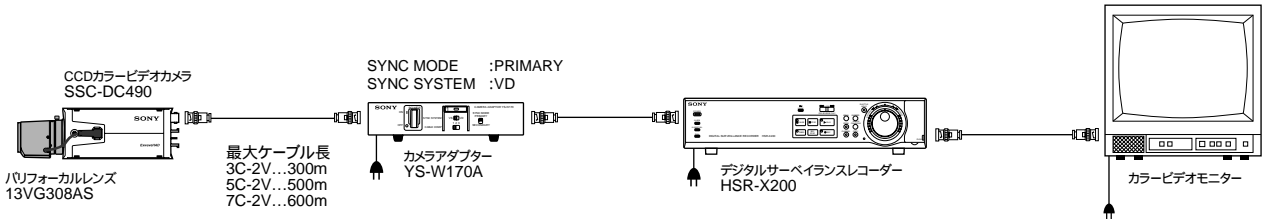

CCDカラービデオカメラ	SSC-DC490	希望小売価格	84,000円(税抜価格 80,000円)
パリアフォーカルレンズ	13VG308AS		30,450円(税抜価格 29,000円)
カメラアダプター	YS-W170A		40,950円(税抜価格 39,000円)
デジタルサーベイランスレコーダー	HSR-X200	オープン価格	
システム合計希望小売価格			155,400円(合計税抜価格148,000円)+ HSR-X200

システム合計希望小売価格には、ビデオモニター、取付金具、機器収納ラック、工事費、調整費、ケーブルおよび配線代などは含まれておりません。

システム例

[4入力]

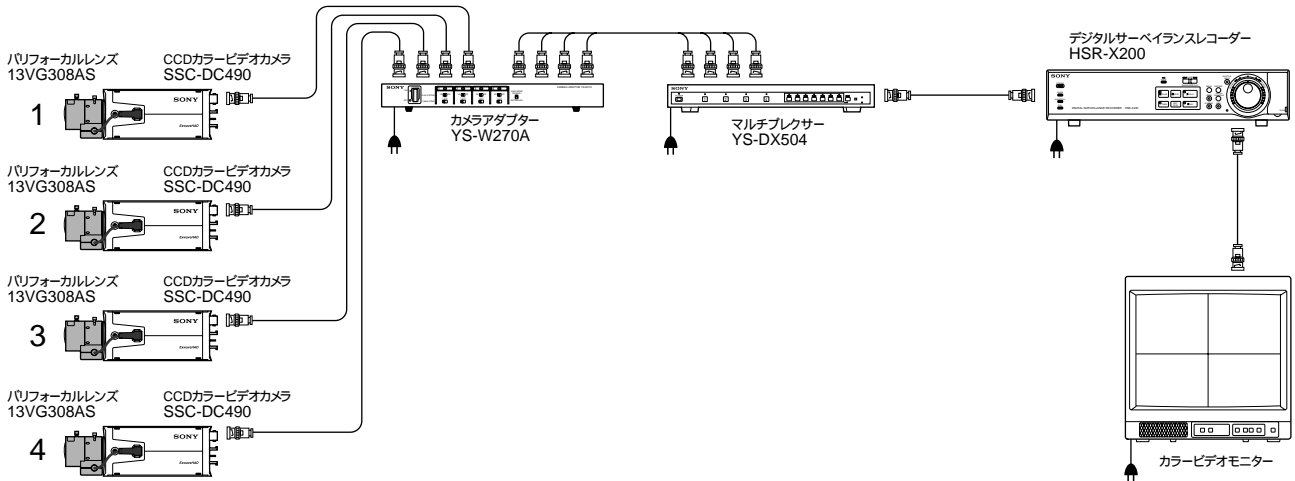

		希望小売価格
CCDカラービデオカメラ	SSC-DC490 × 4	336,000円(税抜価格 80,000円 × 4 = 320,000円)
パリアフォーカルレンズ	13VG308AS × 4	121,800円(税抜価格 29,000円 × 4 = 116,000円)
カメラアダプター	YS-W270A	84,000円(税抜価格 80,000円)
マルチプレクサー	YS-DX504	231,000円(税抜価格220,000円)
デジタルサーベイランスレコーダー	HSR-X200	オープン価格
システム合計希望小売価格		772,800円(合計税抜価格736,000円)+ HSR-X200

システム合計希望小売価格には、ビデオモニター、取付金具、機器収納ラック、工事費、調整費、ケーブルおよび配線代などは含まれておりません。

[4入力]

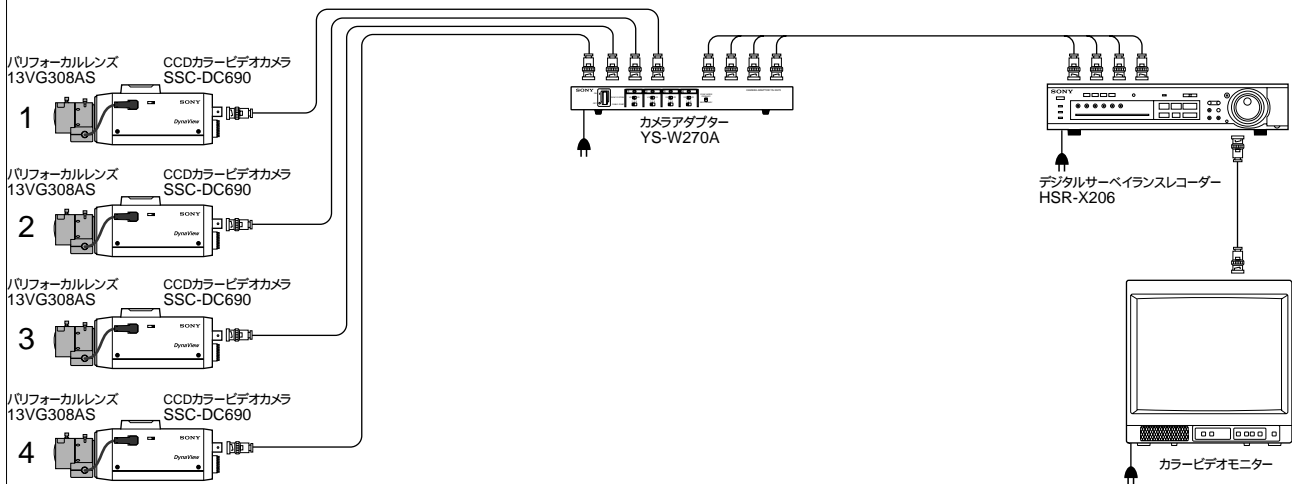

		希望小売価格
CCDカラービデオカメラ	SSC-DC690 × 4	663,600円(税抜価格158,000円 × 4 = 632,000円)
パリアフォーカルレンズ	13VG308AS × 4	121,800円(税抜価格 29,000円 × 4 = 116,000円)
カメラアダプター	YS-W270A	84,000円(税抜価格 80,000円)
デジタルサーベイランスレコーダー	HSR-X206	598,500円(税抜価格570,000円)
システム合計希望小売価格		1,467,900円(合計税抜価格1,398,000円)

システム合計希望小売価格には、ビデオモニター、取付金具、機器収納ラック、工事費、調整費、ケーブルおよび配線代などは含まれておりません。

システム例

[9入力]

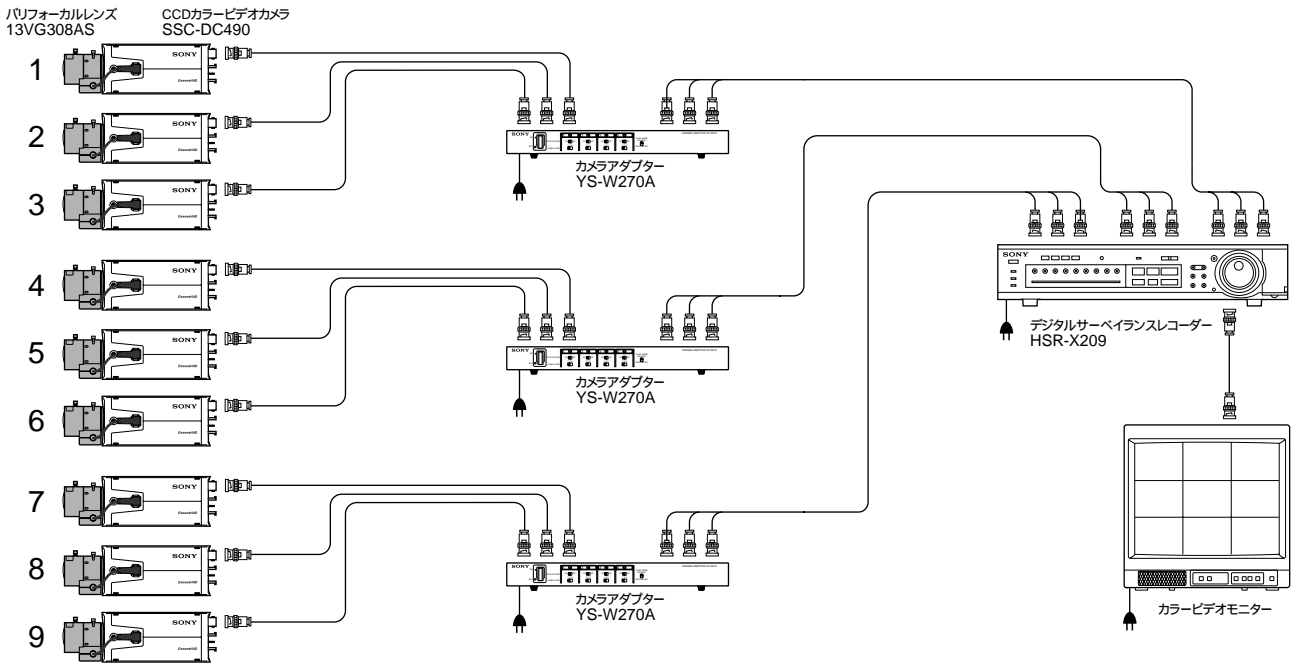

希望小売価格

CCDカラービデオカメラ	SSC-DC490	×9	756,000円(税抜価格 80,000円×9 = 720,000円)
パリフォーカルレンズ	13VG308AS	×9	274,050円(税抜価格 29,000円×9 = 261,000円)
カメラアダプター	YS-W270A	×3	252,000円(税抜価格 80,000円×3 = 240,000円)
デジタルサーベイランスレコーダー	HSR-X209		オープン価格

システム合計希望小売価格 **1,282,050円(合計税抜価格1,221,000円)+ HSR-X209**

システム合計希望小売価格には、ビデオモニター、取付金具、機器収納ラック、工事費、調整費、ケーブルおよび配線代などは含まれておりません。

システム例

[16入力]

パルフォーカルレンズ 13VG308AS CCDカラービデオカメラ SSC-DC490

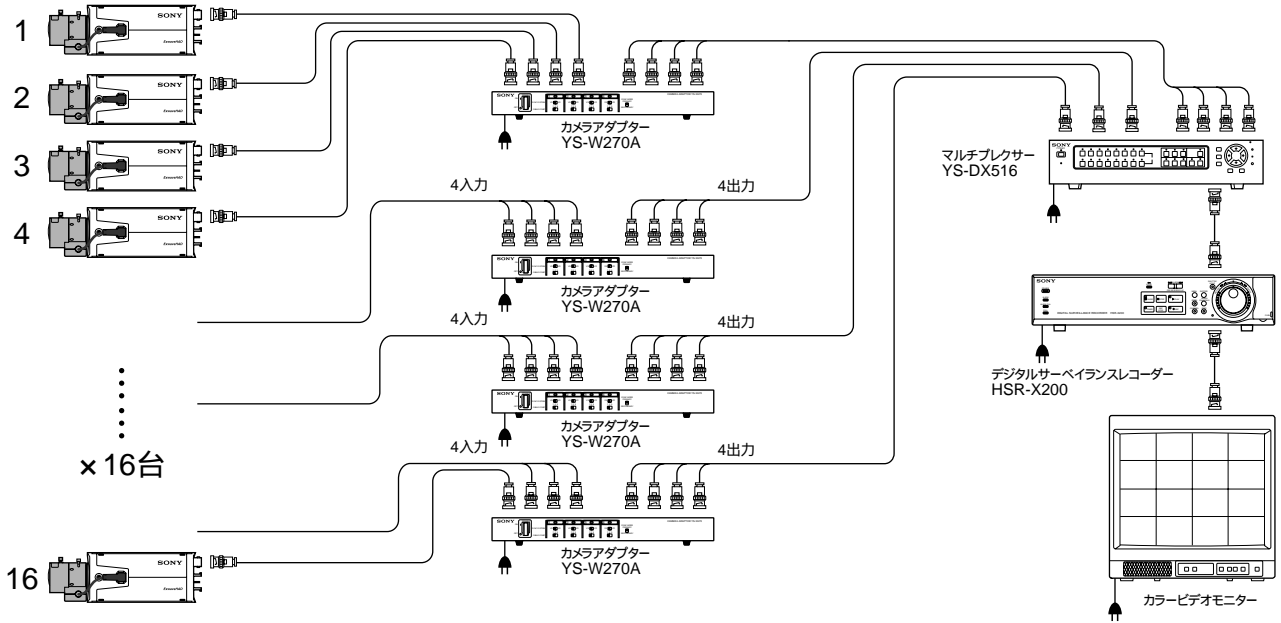

		希望小売価格
CCDカラービデオカメラ	SSC-DC490 × 16	1,344,000円(税抜価格 80,000円 × 16 = 1,280,000円)
パルフォーカルレンズ	13VG308AS × 16	487,200円(税抜価格 29,000円 × 16 = 464,000円)
カメラアダプター	YS-W270A × 4	336,000円(税抜価格 80,000円 × 4 = 320,000円)
マルチプレクサー	YS-DX516	446,250円(税抜価格425,000円)
デジタルサーベイランスレコーダー	HSR-X200	オープン価格
システム合計希望小売価格		2,613,450円(合計税抜価格2,489,000円)+ HSR-X200

システム合計希望小売価格には、ビデオモニター、取付金具、機器収納ラック、工事費、調整費、ケーブルおよび配線代などは含まれておりません。

システム例

[16入力]

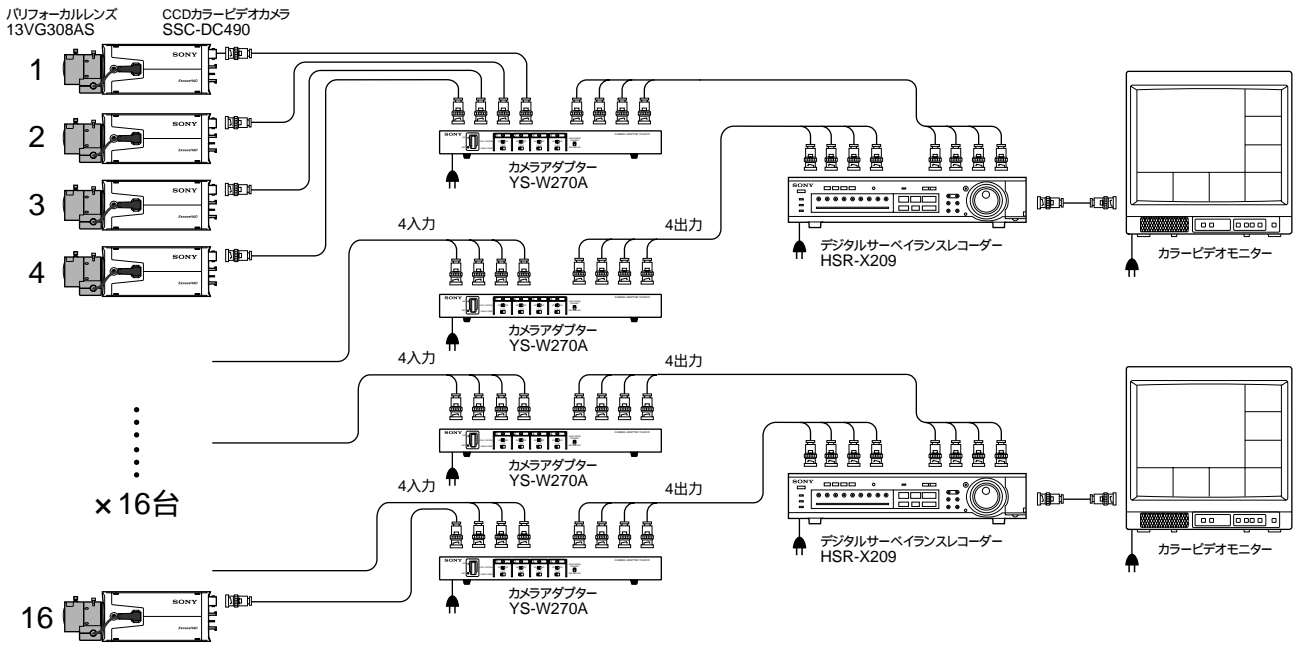

希望小売価格

CCDカラービデオカメラ	SSC-DC490	× 16	1,344,000円(税抜価格 80,000円 × 16 = 1,280,000円)
パルフォーカルレンズ	13VG308AS	× 16	487,200円(税抜価格 29,000円 × 16 = 464,000円)
カメラアダプター	YS-W270A	× 4	336,000円(税抜価格 80,000円 × 4 = 320,000円)
デジタルサーベイランスレコーダー	HSR-X209	× 2	オープン価格

システム合計希望小売価格 **2,167,200円(合計税抜価格2,064,000円)+ HSR-X209 × 2**

システム合計希望小売価格には、ビデオモニター、取付金具、機器収納ラック、工事費、調整費、ケーブルおよび配線代などは含まれておりません。

システム例

[巡回]

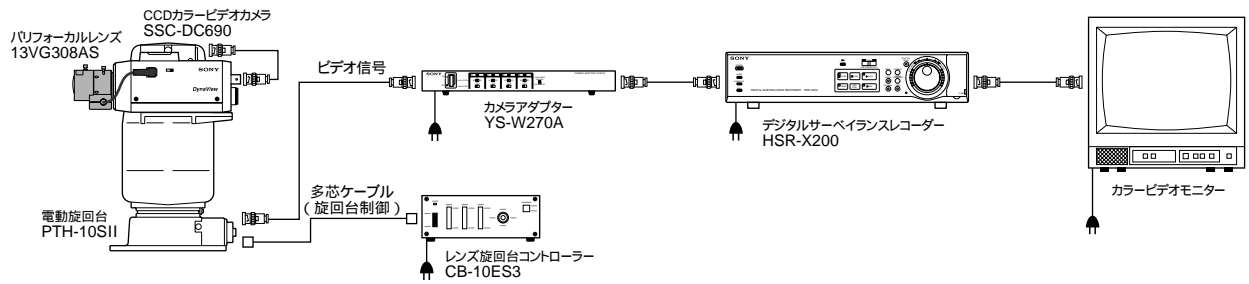

		希望小売価格
CCDカラービデオカメラ	SSC-DC690	165,900円(税抜価格158,000円)
パリアフォーカルレンズ	13VG308AS	30,450円(税抜価格 29,000円)
カメラアダプター	YS-W270A	84,000円(税抜価格 80,000円)
電動旋回台	PTH-10S	157,500円(税抜価格150,000円)
レンズ旋回台コントローラー	CB-10ES3	117,600円(税抜価格112,000円)
デジタルサーベイランスレコーダー	HSR-X200	オープン価格
システム合計希望小売価格		555,450円(合計税抜価格529,000円)+ HSR-X200

システム合計希望小売価格には、ビデオモニター、取付金具、機器収納ラック、工事費、調整費、ケーブルおよび配線代などは含まれておりません。

[音声記録]

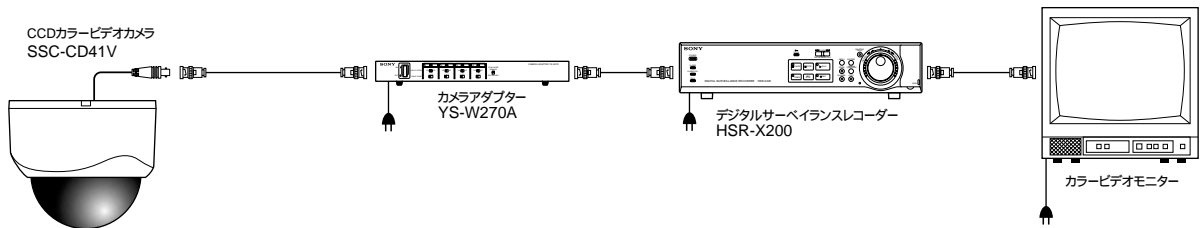

		希望小売価格
CCDカラービデオカメラ	SSC-CD41V	147,000円(税抜価格140,000円)
カメラアダプター	YS-W270A	84,000円(税抜価格 80,000円)
デジタルサーベイランスレコーダー	HSR-X200	オープン価格
システム合計希望小売価格		231,000円(合計税抜価格220,000円)+ HSR-X200

システム合計希望小売価格には、ビデオモニター、取付金具、機器収納ラック、工事費、調整費、ケーブルおよび配線代などは含まれておりません。

システム例

[ネットワーク]

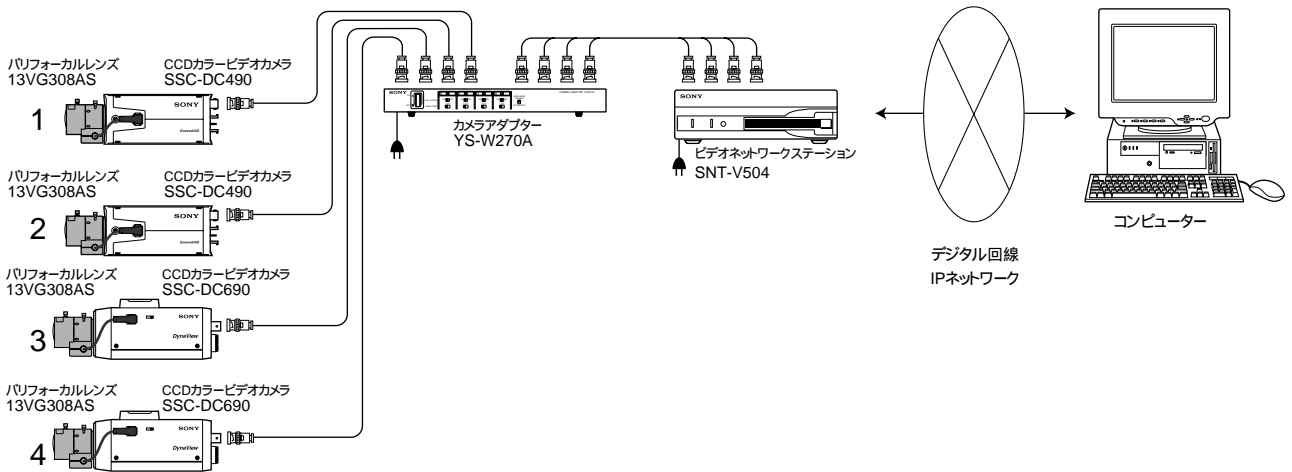

希望小売価格		
CCDカラービデオカメラ	SSC-DC490	×2 168,000円(税抜価格 80,000円×2 = 160,000円)
CCDカラービデオカメラ	SSC-DC690	×2 331,800円(税抜価格158,000円×2 = 316,000円)
パリアフォーカルレンズ	13VG308AS	×4 121,800円(税抜価格 29,000円×4 = 116,000円)
カメラアダプター	YS-W270A	84,000円(税抜価格 80,000円)
ビデオネットワークステーション	SNT-V504	157,500円(税抜価格150,000円)

システム合計希望小売価格 **863,100円**(合計税抜価格822,000円)

システム合計希望小売価格には、ビデオモニター、取付金具、機器収納ラック、工事費、調整費、ケーブルおよび配線代などは含まれておりません。

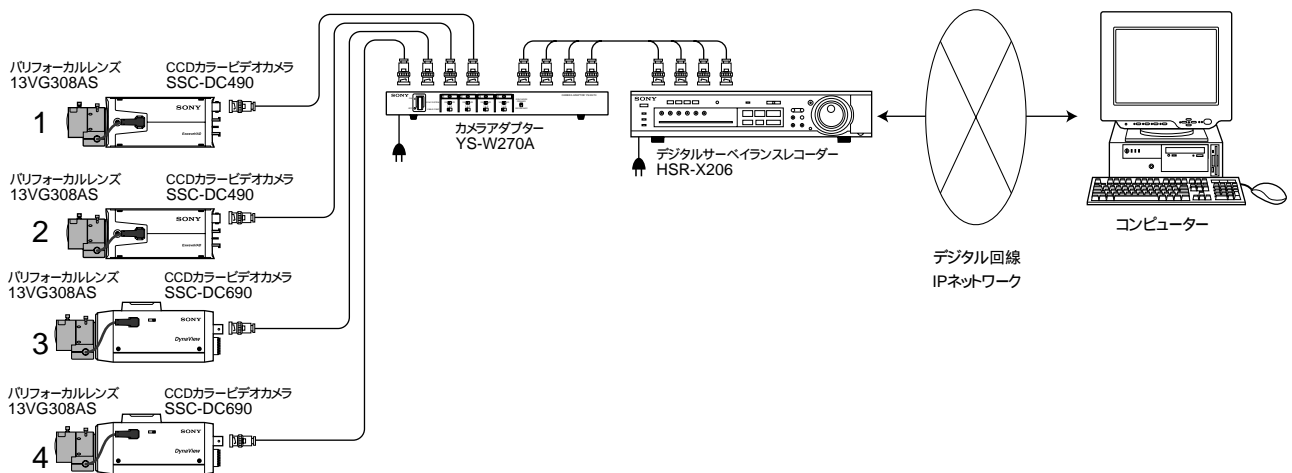

希望小売価格		
CCDカラービデオカメラ	SSC-DC490	×2 168,000円(税抜価格 80,000円×2 = 160,000円)
CCDカラービデオカメラ	SSC-DC690	×2 331,800円(税抜価格158,000円×2 = 316,000円)
パリアフォーカルレンズ	13VG308AS	×4 121,800円(税抜価格 29,000円×4 = 116,000円)
カメラアダプター	YS-W270A	84,000円(税抜価格 80,000円)
デジタルサーベイランスレコーダー	HSR-X206	598,500円(税抜価格570,000円)

システム合計希望小売価格 **1,304,100円**(合計税抜価格1,242,000円)

システム合計希望小売価格には、ビデオモニター、取付金具、機器収納ラック、工事費、調整費、ケーブルおよび配線代などは含まれておりません。