

SNCA-AN1は、ワイヤレスLANカードSNCA-CFW1専用別売りアンテナです。SNCA-CFW1のアンテナジャックに本機を接続することにより、ワイヤレスでの通信距離を延ばすことができます。

対応機器：SNC-RZ25N / P5 / RZ50N / CS50N / RX550Nシリーズ

主な仕様

適用周波数	: 2.4 ~ 2.5GHz
VSWR	: 1.5以下(適用周波数範囲内にて)
インピーダンス	: 50
最大利得	: 6.4dB(2.8dBのケーブル損失含む)
ビーム幅	: ±30度以下
設置方法	: ボールに設置して使用
対応ボール	: パイプ径20 ~ 36mm
使用温度	: -20 ~ +60
保存温度	: -30 ~ +70
外形寸法(幅×高さ×奥行)	: 約103×85×20mm(最大突起部含まず)
質量	: 約270g
付属品	ワイヤレス用RFケーブル(ケーブル長1m)〔1〕、設置説明書〔1〕、保証書(冊子)〔1〕

外形寸法図

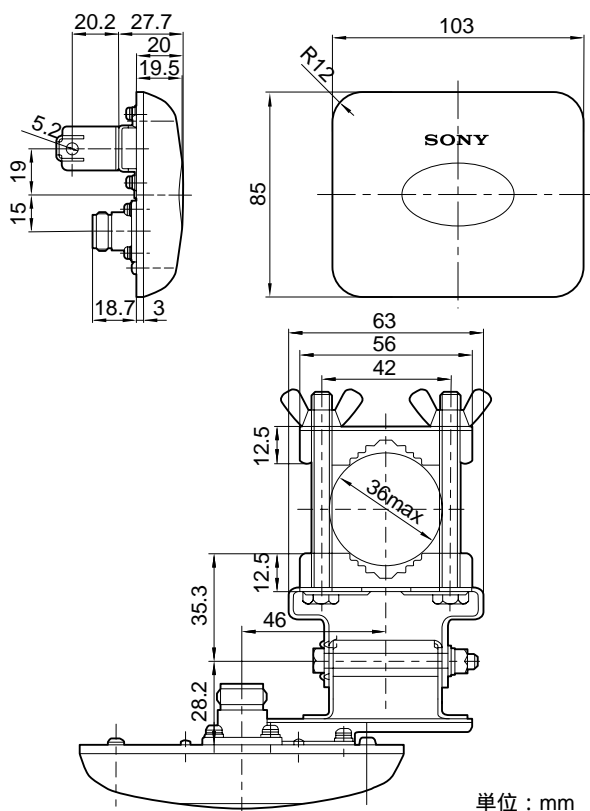

仕様および外観は、改良のため予告なく変更されることがありますのであらかじめご了承ください。