

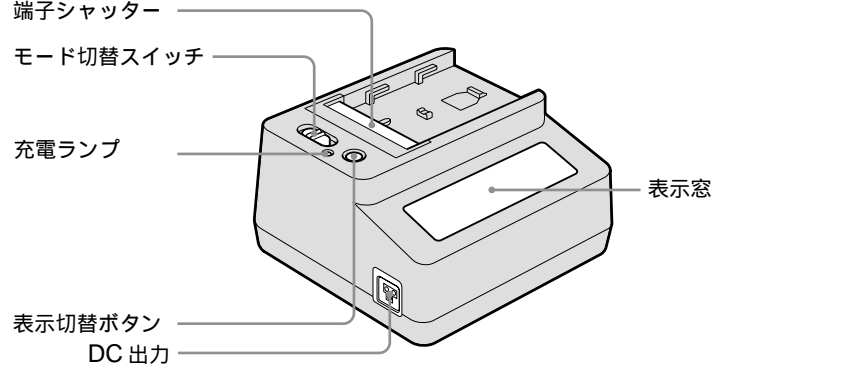

## ▶ACアダプター / チャージャー（AC-VQ50）

## 各部のなまえ



### 表示窓の表示

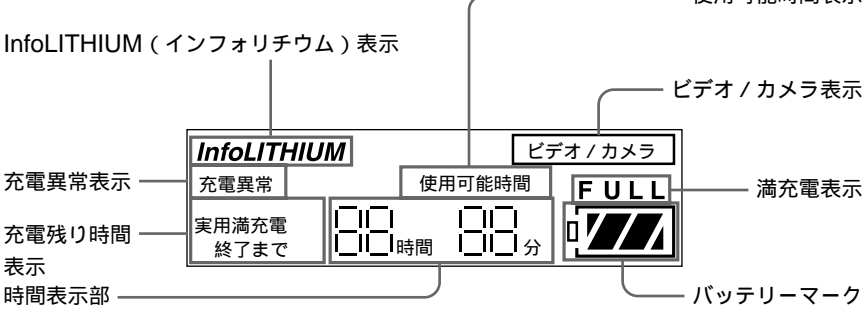

## バッテリーを充電する

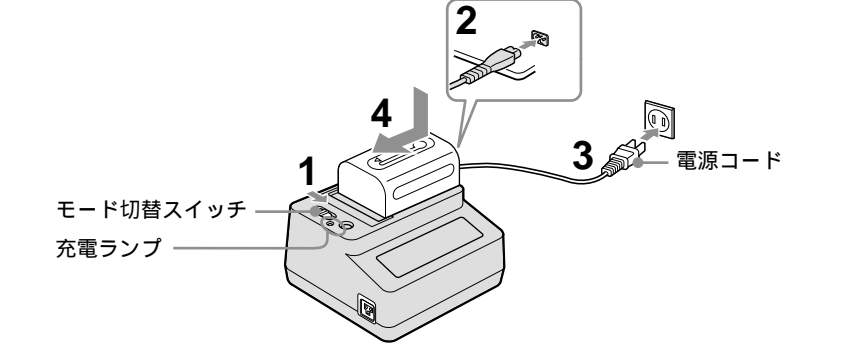

### 1 モード切替スイッチを「充電」にする。

### 2 電源コードを本体につなぐ。

### 3 コンセントにつなぐ。

「ピーツ」という音がして、表示窓が点灯します。

### 4 バッテリーを取り付ける。

充電が始まると、表示窓のバッテリーマークが順番に点滅し、充電されるとバッテリーマークがすべて点灯します( 実用充電)。さらに充電ランプが消え、バッテリーマークに「FULL」が表示されるまで充電を続けると、若干長く使えます( 満充電)。

バッテリーマークの点灯	
実用充電の終了	満充電の終了

### 5 充電終了後、バッテリーを取りはずす。

#### バッテリーの取り付けかた

- ① 本機の上にバッテリーを置く。
- ② 矢印の方向にバッテリーをスライドさせる。

端子シャッターが完全に隠れるまでスライドしてください。取りはずすときバッテリーを取り付けたときと反対の方向にスライドさせ、真上に持ち上げる。

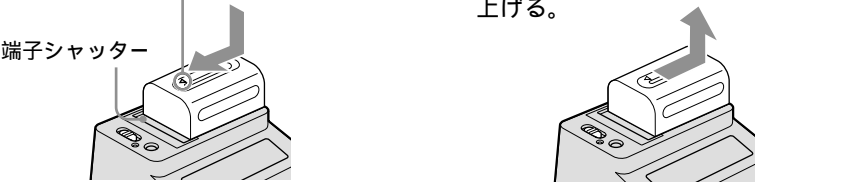

ご注意

- バッテリーをつかんで、本機を持ち上げないでください。
- 端子シャッターには衝撃を与えないでください。バッテリーを取り付けるときのなどは、ぶつけないよう、特にご注意ください。
- バッテリーを取り付けるときや、取りはずすときに指をはさまないようご注意ください。

主なバッテリーの充電時間

急速充電						
バッテリーパック	NP-FM30	NP-FM50	NP-FM70/QM70	NP-QM71/QM71D	NP-FM90	NP-FM91/QM91/QM91D
満充電時間	約100分	約105分	約150分	約175分	約195分	約205分
〔実用充電時間〕	〔約40分〕	〔約45分〕	〔約90分〕	〔約115分〕	〔約135分〕	〔約145分〕

\* 本機を使用し、使いきったバッテリーを室温が25℃で充電したときの時間。

周囲の温度やバッテリーの状態によっては、上記の充電時間と異なる場合があります。

急いで使いたいとき

バッテリーは、充電が完了する前でも必要なときに取りはずして使えます。ただし、充電時間によってお使いになれる時間が異なります。

ご注意

- 充電中にモード切替スイッチを「ビデオ / カメラ」にすると、充電は中断されます。
- 充電ランプが点灯しなかつたり点滅したときは、バッテリーがしっかり取り付けられているか確認してください。しっかり取り付けられていないと、充電されないことがあります。

充電中に何か異常があると、充電ランプが点滅し、表示窓に“ 充電異常 ”と表示されます。

詳しくは「故障かな?と思ったら」をお読みください。

## 充電の状況を確認する

充電を開始してから約1分すると、表示窓に使用可能時間が表示されます。使用可能時間はビューファインダーを使って撮影した場合の使用可能時間の目安です。液晶画面を使うと、使用可能時間は短くなります。ご使用のビデオカメラによっては、「使用可能時間」が表示されないことがあります。詳しくは、ACアダプター / チャージャーの「使用可能時間表示についてのご注意」をお読みください。

充電中に表示切替ボタンを押す。

ボタンを押すたびに表示は次のように変わります。

	<ul style="list-style-type: none"><li>充電中のバッテリーをお使いのインフォリチウム対応のビデオカメラに取り付けたときの使用可能時間(5分未満は表示されません。)</li></ul>
	<ul style="list-style-type: none"><li>充電中のバッテリーの実用充電が終了するまでの残り時間</li> <li>実用充電終了後は表示されません。</li></ul>
	<ul style="list-style-type: none"><li>充電中のバッテリーの満充電が終了するまでの残り時間</li> <li>満充電終了後は表示されません。</li></ul>

ご注意

- 新品のバッテリーで使用可能時間を表示するには、お使いのビデオカメラなどにバッテリーを取り付け、20秒程度ご使用ください。その後、本機に取り付け、充電を開始すると使用可能時間が表示されます。
- 表示時間は室温が25℃で充電したときの目安です。使用環境によって実際の時間と異なる場合があります。
- 以下のときは表示時間が「 - - - 」になることがありますが、故障ではありません。
  - 使用可能時間が5分以下のとき
  - 表示時間と実際の充電時間にずれが生じたとき(そのまま充電を続けてください。)
- 実用充電終了から満充電終了までは約1時間です。この間に本機からバッテリーを取りはずすと、次回充電するときの表示時間が実際とずれることがあります。
- 長時間使用していないバッテリーを充電する場合は、使用可能時間、充電終了時間の表示にずれの生じることがありますが、故障ではありません。この場合は一度満充電まで充電してください。正しい時間を表示できます。
- 満充電済みのバッテリーを取り付けると「満充電まで1時間」の表示が出ることがありますが、故障ではありません。
- 表示切換ボタンを押してから時間を表示するまでしばらく時間がかかることがあります。

## コンセントにつないで使う

ご使用の機器(ビデオカメラなど)の取扱説明書もあわせてご覧ください。ACアダプター / チャージャー (AC-VQ50)を使って屋内のコンセントから電源をとります。

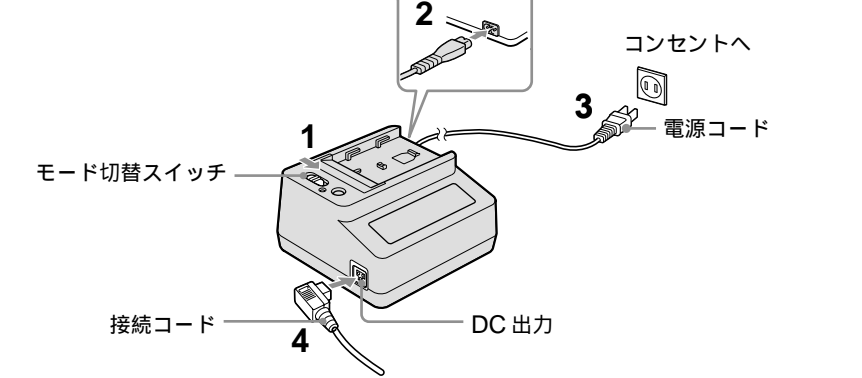

### 1 モード切替スイッチを「ビデオ / カメラ」にする。

### 2 電源コードを本体につなぐ。

### 3 コンセントへつなぐ。

### 4 接続コードをDC出力へつなぐ。

### 5 ビデオカメラのDC IN端子カバーを開け、接続コードをDC IN端子につなぐ。

接続コードの向きについてはビデオカメラなどの取扱説明書をご覧ください。

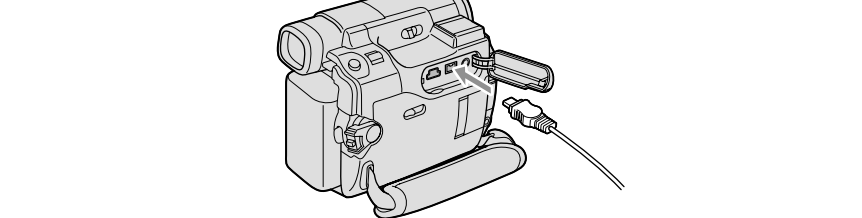

ご注意

- ビデオカメラを使用中に、モード切替スイッチを「充電」にすると、ビデオカメラへの電源の供給は中断されます。
- ビデオカメラの使用中は、ACアダプター / チャージャーにバッテリーを取り付けても充電することはできません。
- ビデオカメラの映像が乱れるときは、ACアダプター / チャージャーをビデオカメラから離してください。

## 海外へお持ちになる方へ

ACアダプター / チャージャーAC-VQ50は、AC100-240V、50/60 Hzの範囲でお使いいただけますので、世界中のほとんどのホテルおよび家庭用電源で使用できます。ただし、電源コンセントの形状は各国、各地さまざまですので、お出かけ前には旅行代理店などで確かめください。

変換プラグアダプターがなくとも使える主な国 / 地域

- 日本
- アメリカ
- カナダ
- ジャマイカ
- パナマ
- プエルトリコ
- ベネズエラ
- ホンジュラス
- メキシコ
- リベリア など

そのほかの国 / 地域については、旅行代理店でお確かめください。

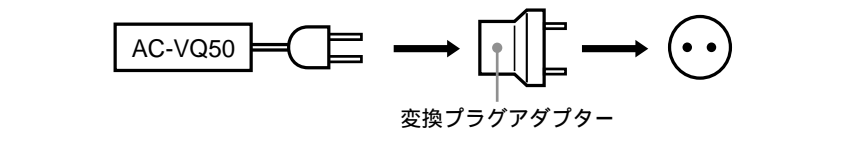

**本機を海外旅行者用の電子式変圧器(トラベルコンバーター)に接続しないでください。 発熱や故障の原因となります。**

## ▶リチャージャブルバッテリーパック（NP-FM50）

## バッテリーの上手な使いかた

充電について

使う前に充電してください。

充電後は使わずに保存しておいても、自然に放電しますので、使う前に充電することをおすすめします。

使用可能時間について

撮影予定時間の2～3倍分のバッテリーを用意すると安心です。次のようなときにもバッテリーは消耗するため、余裕を持って用意しておくとう安心です。

- カセットを入れたり、取り出したりするとき
- スタンバイ状態にしているとき
- ビューファインダーから被写体を見て、構図やアングルを考えているとき
- 電源スイッチを「ビデオ」にしているとき

スタンバイスイッチをこまめに「切」にすると(スタンバイスイッチがない場合は電源スイッチを「切」にすると)バッテリーは長持ちします。これによって画像が乱れることはありません。きれいなつなぎ撮りができます。

寒冷地では、バッテリーの使用時間が短くなります。

周囲の温度が低いと、バッテリーの性能が低下するためです。より長い時間お使いになるために、次のことをおすすめします。

- バッテリーをポケットなどに入れて暖かくしておき、撮影の直前にビデオカメラに取り付ける。カイロをお使いの場合は、直接バッテリーに触れないように、ご注意ください。
- 室温(10℃～30℃)で充電する。

交換時期について

バッテリー残量がわずかになるとファインダー内や液晶画面に☹マークが出て、遅い点滅から速い点滅に変わります。このときが上手な交換時期です。電源スイッチを「切」にしてから交換してください。

保管方法について

- バッテリーを長期間使用しない場合でも、機能を維持するために、1年に1回程度満充電にして、使い切ってから保管してください。
- バッテリーは湿度の低い、涼しい場所で保管してください。

お手入れについて

端子部はいつもきれいにしておいてください。

端子部に異物が入ってしまった場合は、先の細い柔らかい棒で完全に取り除いたあと、バッテリーの取り付け、取りはずしを数回繰り返してください。端子部の接触状態がよくなります。

知っていただきたいバッテリーの知識

バッテリーの寿命は？

使用回数を重ねたり使用時間が経過したりするにつれて、バッテリーの容量は少しずつ低下していきます。十分に充電したバッテリーを使っても、☹マークがすぐに点滅をはじめるような場合は寿命です。新しいものをお買い求めください。