

## 電源を選ぶ

### 家庭用電源で使う

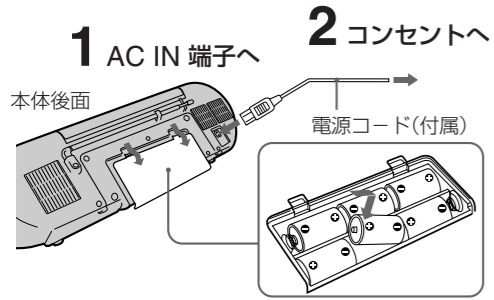

### 乾電池で使う

別売りの単1形乾電池6個を入れます。

### ご注意

- 乾電池で使うときは、電源コードを本機から抜いてあることを確かめてください。電源コードをつないでいると、乾電池では使えません。
- 乾電池が消耗してくると、電源／電池ランプが暗くなってきます。乾電池をすべて新しいものと交換してください。

## 使用上のご注意

### 取り扱いについて

- 本機のスピーカーには強力な磁力を使っていますので、次のようなものは本機のそばに置かないでください。
  - 時計
  - クレジットカードなどの磁気カード
  - カセットテープ、ビデオテープなどの磁気テープ
- カセットデッキを長い間使わなかったときは、はじめに数分間再生状態にして、ならし運転をしてください。よい状態でお使いいただけます。

### 大切な録音を守る－誤消去防止

ツメを折ると録音ができなくなるので、誤って録音内容を消してしまうミスが防げます。穴をゼロハンテープなどでふさげば、再び録音できます。

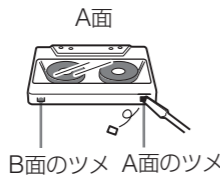

### 長時間テープをお使いのときは

90分を越えるテープは長時間使用には便利ですが、薄く伸びやすいテープです。こきざみな走行、停止、早送り、巻き戻しなどを繰り返すと、テープが機械に巻き込まれる場合がありますので、ご注意ください。

## 故障かな？と思ったら

修理に出す前に、もう一度次の点検をしてください。

### 音が出ない

- 電源コードをしっかりと差し込む。
- 乾電池を正しく入れる。
- 乾電池が消耗していたら、すべて新しいものと交換する。
- ヘッドホンをヘッドホン端子から抜く。
- 音量を調節する。
- ファンクションスイッチを正しい位置にする。

### 雑音が入る

- 近くで携帯電話などの電波を発する機器を使用している。→携帯電話などを本機から離して使用する。

### テレビ放送が聞こえない。

- 地上アナログテレビ放送は2011年7月までに終了することが、国の法令によって定められています。地上アナログテレビ放送終了後は、本機ではテレビの音声を聞くことはできません。

### カセットが入らない

- カセットを正しく入れる。

### ●録音ボタンが押せない

- デッキBにカセットを入れる。
- 入れたカセットのツメが折れていたら、穴をゼロハンテープなどでふさぐ。

### 再生、録音、消去の質がひどい

- ヘッドが汚れている。市販の綿棒や柔らかい布にクリーニング液を軽く含ませて、下図に示されているテープが触れる面を軽くふく。
- ヘッドが磁化されている。別売りのヘッドイレーサー・クリーナーを使ってヘッドを消磁する。
- TYPE II(ハイポジション)、TYPE IV(メタル)テープを使っている →録音できるテープはTYPE I(ノーマル)のみです。

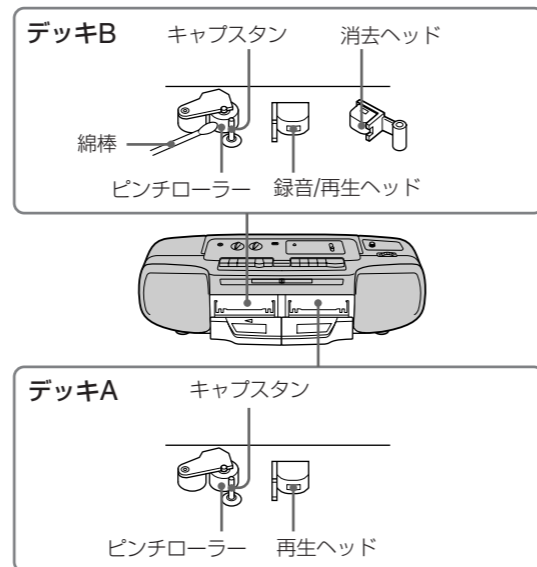

ソニー株式会社 〒108-0075 東京都港区港南1-7-1	
お問い合わせはお客様ご相談センターへ	
● ナビダイヤル……………	0570-00-3311
(全国どこからでも市内通話料金でご利用いただけます)	
● 携帯電話・PHSでのご利用は……………	03-5448-3311
● Fax ………………	0466-31-2595
受付時間：	月～金 9:00～20:00
	土・日・祝日 9:00～17:00

http://www.sony.co.jp

# SONY®

## ラジオカセットコーダー

## 取扱説明書

お買い上げいただきありがとうございます。



電気製品は安全のための注意事項を守らないと、火災や人身事故になることがあります。

この取扱説明書には、事故を防ぐための重要な注意事項と製品の取り扱いかたを示しています。  
この取扱説明書と別冊の「安全のために」をよくお読みのうえ、製品を安全にお使いください。  
お読みになったあとは、いつでも見られるところに必ず保管してください。

## CFS-W338

© 1996 Sony Corporation Printed in China

## 主な仕様

受信周波数	FM/TV : 76~108 MHz (1~3CH) AM: 530~1,629 kHz
アンテナ	FM/TV: ロッドアンテナ AM: フェラライトバーアンテナ内蔵

地上アナログテレビ放送は2011年7月までに終了することが、国の法令によって定められています。地上アナログテレビ放送終了後は、本機ではテレビの音声を聞くことはできません。

トラック方式	4トラック2チャンネル ステレオ
周波数範囲	80~10,000 Hz (JEITA*)
早巻き時間	約2分(ソニーカセットテープ C-60使用)
スピーカー	フルレンジ: 10 cm コーン型 3.2 Ω
出力端子	ヘッドホン(ステレオミニジャック)、負荷インピーダンス 16~32 Ω
実用最大出力	2.3 W + 2.3W (JEITA)
電池持続時間	(JEITA)

使用乾電池	FM録音時	テープ再生時**
ソニーR20P	約12時間	約7時間
ソニーアルカリLR20	約24時間	約12時間

電源	家庭用電源(AC 100 V、50/60Hz) 単1形乾電池6個使用(DC 9 V)
消費電力	AC 11 W
最大外形寸法	約540 x 159 x 163 mm (幅/高さ/奥行き)(最大突起部含む)(JEITA)
質量	本体 約2.8 kg ご使用時 約3.4 kg(乾電池、テープ含む)
付属品	電源コード(1)、取扱説明書(1)、ソニーご相談窓口のご案内(1)、保証書(1)

別売アクセサリ	ヘッドイレーサー・クリーナー HE-6C クリーニングキット KK-41
---------	---

本機の仕様および外観は、改良のため予告なく変更することがありますが、ご了承ください。

\* JEITA(電子情報技術産業協会)規格による測定値です。

\*\* 音量5分目程度

## 保証書とアフターサービス

### 保証書

●この製品には保証書が添付されていますので、お買い上げの際お買い上げ店でお受け取りください。●所定事項の記入および記載内容をお確かめのうえ、大切に保存してください。●保証期間は、お買い上げ日より1年間です。

### アフターサービス

調子が悪いときはまずチェックを この説明書をもう一度ご覧になってお調べください。

それでも具合の悪いときはサービスへ お買い上げ店、または添付の「ソニーご相談窓口のご案内」にあるお近くのソニーサービス窓口にご相談ください。

保証期間中の修理は 保証書の記載内容に基づいて修理させていただきます。詳しくは保証書をご覧ください。

保証期間経過後の修理は 修理によって機能が維持できる場合は、ご希望により有料修理させていただきます。

### 部品の保有期間について

当社ではラジオカセットコーダーの補修用性能部品(製品の機能を維持するために必要な部品)を、製造打ち切り後最低6年間保有しています。この部品保有期間を修理可能の期間とさせていただきます。保有期間が経過した後も、故障箇所によっては修理可能な場合がありますので、お買い上げ店か、サービス窓口にご相談ください。

## 各部のなまえ

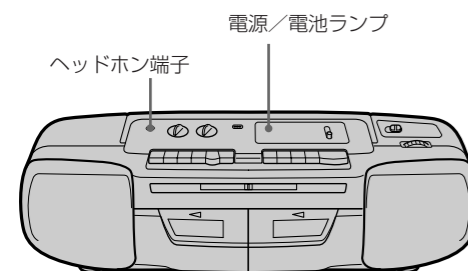
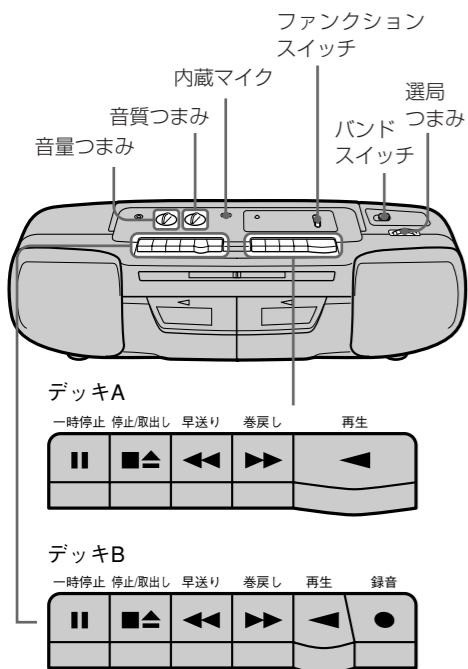

## ラジオを聞く

- 1 ラジオにする  
ラジオ  
ファンクション
- 2 FMかAMを選ぶ  
バンド  
FM AM
- 3 聞きたい局に合わせる  
選局

ラジオを消すには  
ファンクションスイッチをテープ/ラジオ切にする。

受信状態を良くするには  
アンテナを調節する。

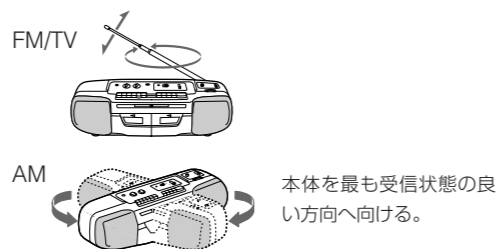

### ちょっと一言

ヘッドホンで聞くには、ヘッドホンをヘッドホン端子に差し込みます。

### テレビ放送の受信についてのご注意

地上アナログテレビ放送は2011年7月までに終了することが、国の法令によって定められています。地上アナログテレビ放送終了後は、本機ではテレビの音声を聞くことはできません。

### ご注意

- テレビの近くでAM放送を聞くと、AM放送に雑音が入ることがあります。また、室内アンテナを使用しているテレビの近くで、FM放送を聞くと、テレビの画像が乱れることがあります。このようなときは、本機をテレビから離してください。
- 本機のテレビ音声受信回路は、FM放送の受信回路と兼用になっています。このため一部の地域ではテレビの2または3チャンネルの音声を受信し、FM放送が混じって聞こえることがあります。その場合には、お近くのソニーサービス窓口にご相談ください。

### 録音についてのご注意

- 録り直しのきかない録音の場合は、必ず事前にためし録りをしてください。
- ラジオカセットコーダーの不具合により録音されなかった場合の録音内容の補償については、ご容赦ください。

あなたが録音したものは、個人として楽しむなどのほかは、著作権法上、権利者に無断では使用できません。

TYPE I (ノーマル)テープをお使いください。

## テープを聞く

- 1 テープ/ラジオ切にする  
テープ/ラジオ切  
ファンクション
- 2 デッキA、またはデッキBにカセットを入れる  
聞きたい面を手前側に  
一時停止 停止/取出し 早送り
- 3 ◀再生ボタンを押す  
一時停止 停止/取出し 早送り 巻戻し 再生

操作	押すボタン
再生を止める	■▲停止/取出し テープを最後まで巻き取ると自動的に止まります。
早送りや巻戻しをする	◀◀早送り、または▶▶巻戻し
再生を一時停止する	一時停止 もう一度押すと再生が始まります。
カセットを取り出す	■▲停止/取出し

### ちょっと一言

両デッキを同時に再生すると、デッキBの音が出ます。

### ご注意

再生中にもう片方のデッキの◀◀早送り、▶▶巻戻し、◀再生ボタンを押さないでください。再生速度が変わることがあります。

TYPE I (ノーマル)テープをお使いください。

## 録音する(デッキB)

- 1 ラジオを録音するとき録音したい局を受信する。  
内蔵マイクから録音するときファンクションスイッチをテープ/ラジオ切にする。
- 2 デッキBにカセットを入れる  
録音したい面を手前側に  
一時停止 停止/取出し 早送り
- 3 ●録音ボタンを押す  
一時停止 停止/取出し 早送り 巻戻し 再生 録音

操作	押すボタン
録音を止める	■▲停止/取出し テープを最後まで巻き取ると自動的に止まります。
録音を一時停止する	一時停止 もう一度押すと録音が始まります。

### ちょっと一言

- 録音するときは、乾電池ではなく電源コードの使用をおすすめします。
- 音量や音質を変えても、録音される音は変わりません。

### ご注意

- マイクから録音しているときは、ヘッドホンで聞くことはできません。
- 録音中はデッキAの◀◀早送り、▶▶巻戻し、◀再生ボタンを押さないでください。

TYPE I (ノーマル)テープをお使いください。

## ダビングする(デッキAからB)

- 1 高速ダビングするときダビング高速にする。  
通常ダビングするときダビング定速にする。  
ダビング  
ファンクション
- 2 デッキAに再生用、デッキBに録音用カセットを入れる
- 3 デッキBの●録音ボタンを押す  
一時停止 停止/取出し 早送り 巻戻し 再生 録音
- 4 デッキAの◀再生ボタンを押す  
一時停止 停止/取出し 早送り 巻戻し 再生

ダビングを止めるには

デッキAとBの■▲停止/取出しボタンを押す。

### ちょっと一言

- 録音するときは、乾電池ではなく電源コードの使用をおすすめします。
- ダビングの途中でダビング速度を変えないでください。音が乱れて録音されてしまいます。
- 音量や音質を変えても、録音される音は変わりません。