

# トリニトロン® カラービデオテレビ

## 取扱説明書

お買い上げいただきありがとうございます。

**警告** 電気製品は安全のための注意事項を守らないと、火災や人身事故になることがあります。

この取扱説明書は、事故を防ぐための重要な注意事項と製品の取り扱いかたを示しています。この取扱説明書と別冊の「安全のために」をよくお読みのうえ、製品を安全にお使いください。お読みになったあとは、いつでも見られるところに必ず保管してください。



地上波ダブルチューナー/ステレオ

# KV-21SVT1

## 目次

テレビを見る .....	2
ビデオを見る .....	3
録画する .....	4
予約録画する .....	5
ロータリー速攻予約(レックルボン機能) .....	5
Gコード予約 .....	7
予約画面を使った予約 .....	8
予約内容を変更する/取り消す .....	9
画質を調整する .....	10
音声を切り換える .....	11
電源を自動的に入れる(週間オンタイマー).....	12
電源を自動的に切る(スリープタイマー).....	12
テープに合わせて画質をよくする(APC*)..	13
繰り返し再生する(オートリピート).....	13
レンタルビデオを見る(レンタルピクチャー)...	14
番組を頭出しする .....	14
ビデオをいろいろな再生のしかたで見る ...	15
テレビゲームをする .....	16
つないだ機器の画像を見る .....	17
他のビデオとダビング編集する ...	17
テレビアンテナをつなぐ .....	18
チャンネルを設定する .....	20
地域コードと放送局一覧表 .....	23
10キー選局にする .....	25
時計を合わせる .....	27
故障かな?と思ったら .....	28
自己診断表示—画面が消え、スタンバイ/ スリープランプが点滅したら .....	30
使えるテープと再生・録画方式について .....	30
ビデオヘッドのお手入れ—きれいな画像にするために .....	30
使用上のご注意 .....	32
保証書とアフターサービス .....	32
主な仕様 .....	33
各部のなまえ/Identification of controls .....	34
索引 .....	裏表紙

操作編

準備編

その他

# テレビを見る

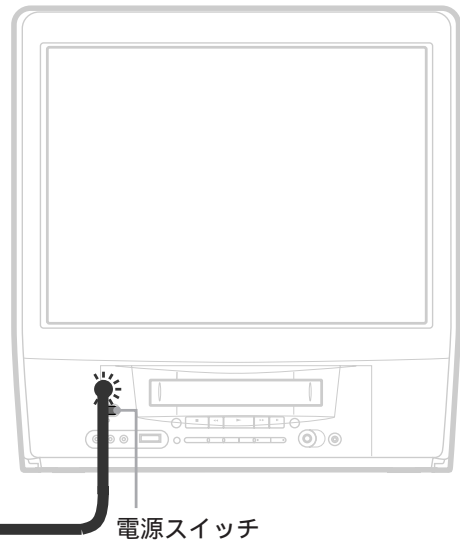

電源スイッチ

## 1 赤いスタンバイ/スリープランプがついているか確認する。

ついていないときは本体の電源スイッチを押します。

## 2 チャンネルを選ぶ。

数字ボタンを押すと、自動的にテレビがつきます。(チャンネルポン)  
チャンネル+/- ボタンを押すと、①~⑫の放送が順に映ります。

## 3 音量を調整する。

テレビを消すには  
リモコンの電源スイッチを押す。

リモコンに乾電池を入れるには

単3形乾電池(2個)を、必ずイラストのように●極側から入れてください。

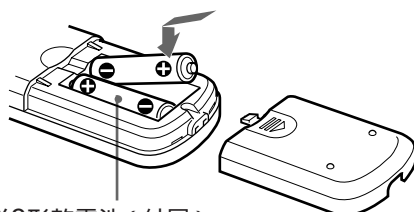

単3形乾電池(付属)

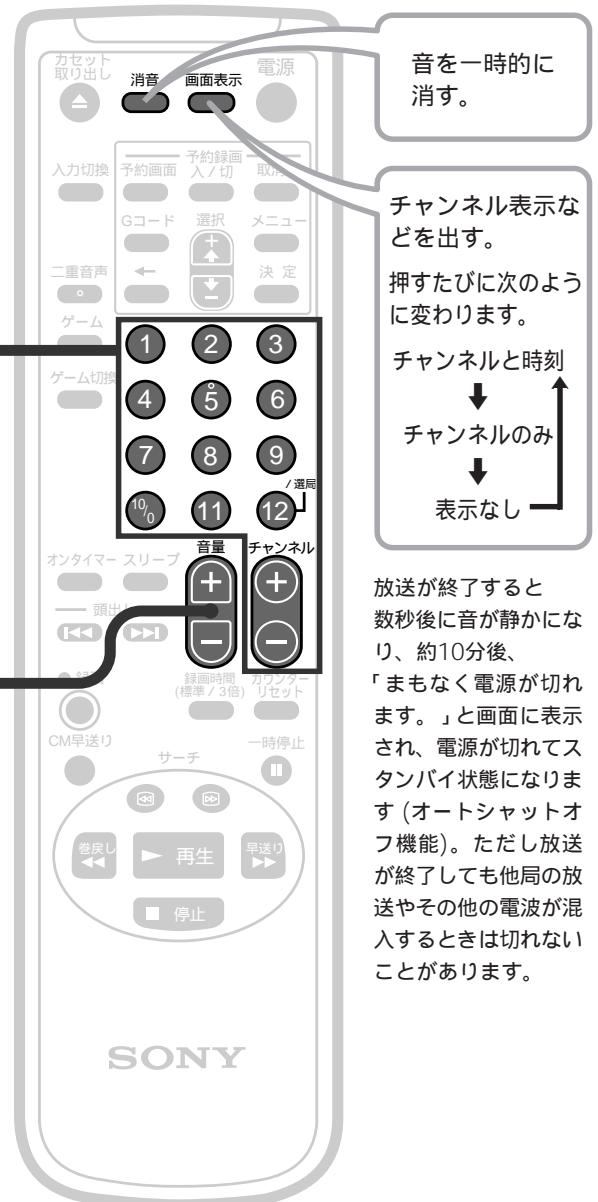

# ビデオを見る



## ⚠注意

小さなお子様がカセット挿入口に手を入れないようにご注意ください。

けがの原因となることがあります。

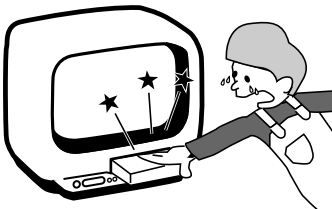

## ご注意

- カセット挿入口にVHSカセット以外のものを入れないでください。故障の原因になります。
- テープ走行中は電源コードを抜かないでください。本体の内部でテープがからまる場合があります。電源コードを抜く必要があるときは、必ずカセットを取り出してください。

## 1 カセットを入れる。

本体の赤いスタンバイ/スリープランプがついていれば自動的に電源が入ります。

ついていないときは本体の電源スイッチを押します。

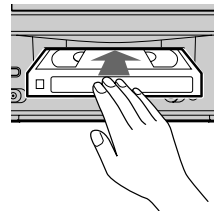

## 2 再生▶ボタンを押す。



スタンバイ/スリープランプがついていて、すでにカセットが入っているときは、再生▶ボタンを押すだけで再生が始まります (カセットボン)。

## 3 音量を調整する。

ビデオを見るのをやめるには

停止■ボタンを押す。

ビデオを見る前のチャンネルが映ります。

カセットを取り出すには

カセット取出し▲ボタンを押す。

画面表示やカウンター表示などを出すには	画面表示ボタンを押すたびに次のように変わります。 カウンター、時刻など → ビデオの画面表示 → 表示なし
早送り/巻き戻しするには	停止■ボタンを押して再生を止めてから、早送り▶▶ボタンまたは巻き戻し◀◀ボタンを押す。
一時停止するには	一時停止   ボタンを押す。もう一度押すか5分以上たつと、ふつうの再生に戻ります。

# 録画する



録画内容を消したくないときは  
ツメを折って取ります。再び録画  
するときは、セロハンテープなど  
でふさいでください。

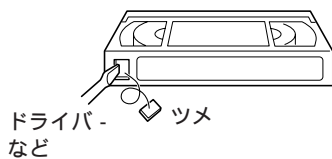

録画中に裏番組を見るには  
チャンネル+/-ボタン、①から⑫  
ボタンを押して好きな番組を  
選んで見ることができます。(裏  
番組と録画中のチャンネルが表  
示されます。)録画中のチャン  
ネルは変わりません。

**ご注意**  
デジタルサテライトチューナー  
のビデオマウスによる予約録画  
には対応していません。

## 1 カセットを入れる。

誤消去防止用のツメが折れていないカセットをお使いくださ  
い。

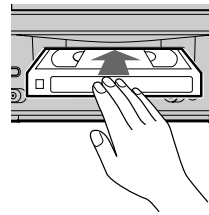

## 2 録画するチャンネルを選ぶ。

## 3 録画●ボタンを押す。



本体の録画ランプが点灯します。  
テレビを消しても、正しく録画されます。

録画をやめるには

停止■ボタンを押す。

また、テープの終わりまで録画されると、自動的にテープが最初まで巻  
き戻されて止まります。(テレビを消しているときは巻き戻されません。)

1本のカセットに長時間録画するには

録画を始める前に、録画時間(標準/3倍)ボタンを押して画面に「3倍」を  
出す。

「標準」より3倍長く録画できます。画質は「標準」の方が優れています。

一時停止するには

一時停止■ボタンを押す。

もう一度押すと録画を再開します。

一時停止から5分以上たつと、自動的に停止します。

カウンター表示を00:00:00に戻すには

カウンターリセットボタンを押す。

# 予約録画する

Gコード(7ページ)や予約画面(8ページ)で予約されているときは、ロータリー速攻予約(レックルボン)で他の予約を追加することはできません。

## ロータリー速攻予約(レックルボン機能)

24時間以内にはじまるテレビ番組を1つだけ、リモコンを使わずに予約できます。本体のロータリーボタンを使って設定します。

ロータリー速攻予約(レックルボン)を始める前に

- 時計を正しく合わせてください。(27ページ)
- 誤消去防止用のツメが折れていないカセットを入れてください。

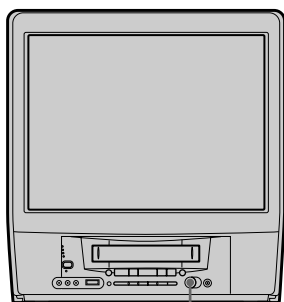

速攻予約ボタン  
(ロータリーボタン)

ロータリーボタンを時計回り/反時計回りに回すと

- 予約開始時刻は  
時間表示が1時間単位、分表示が1分単位でカウントアップ/カウントダウンします。
- 予約時間は  
15分単位でカウントアップ/カウントダウンします。
- 予約チャンネルは  
1ch...↔8ch...↔12ch↔  
入力↔1chと変わります。

### 1 ロータリーボタンを押して、速攻予約画面を出す。

赤いスタンバイ/スリープランプがついているときは、自動的にTVの電源が入り速攻予約画面がでます。

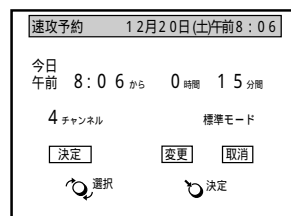

### 2 ロータリーボタンを回して、予約開始時刻を設定し、押して決定する。

時間表示を設定し、押して決定してから分表示を設定します。



予約開始時刻が当日の午前0時を過ぎると「今日」の表示が「明日」に変わります。

### 3 同様にして画面を見ながら予約したい内容を設定する。

予約開始時刻 → 予約時間 → 予約チャンネル → 標準/3倍(録画時間)の順にロータリーボタンを回して設定し、押して決定します。



# 予約録画する(つづき)

## ご注意

「決定」を選んで、ロータリーボタンを押したとき、カセットの状態によって以下のメッセージが表示されます。

- カセットが入ってないと“カセットが入っていません”、
- 爪が折れていると“カセットの爪が折れています”、
- テープが最後まで巻かれていると“テープが終わりになっています”というメッセージが出ます。

## ご注意

- ロータリー速攻予約(レックルボン)で予約録画したときは、リモコンで取り消すことはできません。速攻予約画面または速攻予約確認画面で「取消」を選んでください。

## 4 ロータリーボタンを回して、次のいずれかを選ぶ。

### 決定するとき

- ▶ を「決定」に合わせ、押して決定する。

速攻予約画面が消えて、本体の予約録画ランプが点灯します。

### 変更するとき

- ▶ を「変更」に合わせ、押して決定してから手順2と3に従って予約内容を変更し、押して決定する。

### 取り消すとき

- ▶ を「取消」に合わせ、押して決定する。

設定した内容はすべてクリアーされ、速攻予約画面が消えます。

予約を終了した後に、予約内容を変更したり、取り消すには

### 1 もう一度ロータリーボタンを押す。

速攻予約確認画面が出て、現在予約されている内容が表示されます。

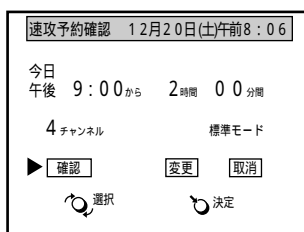

### 2 予約内容を変更するときは、ロータリーボタンを回して▶を「変更」に合わせ、押して決定してから、手順2と3に従って予約内容を変更し、押して決定する。

予約内容を取り消すときは、ロータリーボタンを回して▶を「取消」に合わせ、押して決定する。

ロータリー速攻予約(レックルポン)5ページ)で予約されているときは、Gコードや予約画面で他の予約を追加することはできません。

## Gコード予約

新聞や雑誌のテレビ番組に付けられたGコードを入力するだけで簡単に予約できます。1か月以内に放送される番組を最大5つまで予約できます。

- Gコード予約を始める前に
- 地域コードを正しく設定してください。(20ページ)
  - 時計を正しく合わせてください。(27ページ)
  - 誤消去防止用のツメが折れていないカセットを入れてください。



**1** Gコードボタンを押してGコード予約画面を出す。

**2** 数字ボタンを押してGコードを入力する。  
テレビ番組に付いているGコードを入力します。(例: 5391)  
途中で修正するときは ← ボタンで戻し、数字ボタンで入力します。

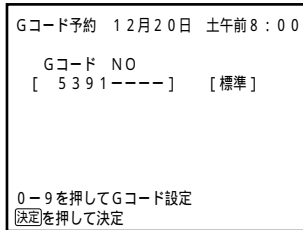

**3** 決定ボタンを押す。  
Gコードを変換した実際の予約内容が表示されます。

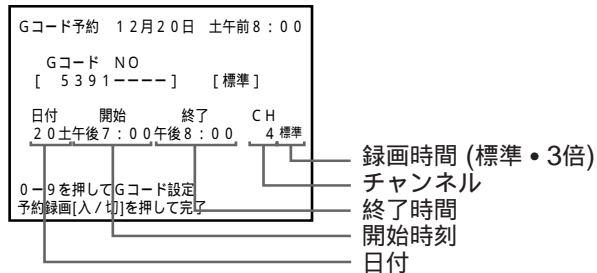

続けて予約するときは、手順2,3を繰り返します。

**4** 予約録画入/切ボタンを押す。  
予約録画「入」になり、本体の予約録画ランプがつかます。  
5秒間だけ予約の一覧が表示されます。これで、予約は完了です。  
テレビを消しても、開始時刻になると正しく録画されます。

予約をやめるには

予約録画入/切ボタンを押して、予約録画「切」にします。予約録画ランプが消えます。

予約内容を変更するには

9ページをご覧ください。

録画時間(標準/3倍)を選ぶには  
手順2のときに、録画時間ボタンを押して選びます。

# 予約録画する(つづき)

ロータリー速攻予約(レックルボン)5ページで予約されているときは、予約画面やGコードで他の予約を追加することはできません。

予約画面を使った予約を始める前に

- 時計を正しく合わせてください。(27ページ)
- 誤消去防止用のツメが折れていないカセットを入れてください。



毎日または毎週同じ番組を予約するには  
手順3で日付を選ぶときに、選択-ボタンを押して合わせます。ボタンを押すと予約の日付が次のように変わります。  
20土(予約日)→月~日→月~土→月~金→毎週土→...→毎週日→1ヵ月先の日→...

## 予約画面を使った予約

リモコンの予約画面ボタン、選択+/-ボタン、決定ボタンを使って入力します。1ヵ月以内に放送される番組を最大5つまで予約できます。

**1** 予約画面ボタンを押して予約録画面を出す。

**2** 決定ボタンを押して日付の項目を赤い文字にする。

予約録画 [切] 12月20日 土午前8:00			
日付	開始	終了	CH
20土	---	---	--
--	---	---	--
--	---	---	--
--	---	---	--

⏏を押して選択し(決定)を押す 終了(予約画面)

**3** 選択 +/- ボタンを押して予約の日付を合わせ、決定ボタンを押す。

**4** 同様に、画面を見ながら予約内容を設定する。  
日付 → 開始時刻 → 終了時刻 → CH(チャンネル)入力(外部入力) → 標準/3倍(録画時間)の順に、選択 +/- ボタンを押して合わせ、決定ボタンを押して決定します。

- 途中で修正するときは、← ボタンで戻り、選択 +/- ボタンで合わせ直します。
- 続けて予約するときは、選択 - ボタンを押して次の行へ移り、決定ボタンを押してから手順3と手順4を繰り返します。

**5** 予約録画入/切ボタンを押す。  
予約録画「入」になり、予約録画ランプが点きます。

**6** 予約画面ボタンを押して予約録画面を消す。

予約をやめるには

予約録画入/切ボタンを押して、予約録画「切」にします。予約録画ランプが消えます。

予約内容を変更するには  
9ページをご覧ください。





## 予約内容を変更する/取り消す

Gコード予約でも、予約画面を使った予約でも、手順は同じです。

予約内容を取り消すには

**1** 予約画面ボタンを押して予約録画面を出す。

**2** 予約録画入/切ボタンを押して予約録画「切」にする。

予約録画[切] 12月20日 土午前8:00				
日付	開始	終了	CH	
27土午前9:30	午前9:55	1標準		
--	--	--	--	--
--	--	--	--	--
--	--	--	--	--

Ⓜを押して選択し[決定]を押す 終了[予約画面]

**3** 選択+/-ボタンを押して、変更したい、または取り消したい予約に▶を合わせる。

**4** 変更するとき

8ページの手順2から手順4に従って予約内容を変更する。

取り消すとき

リモコンの取消しボタンを押す。

予約内容が消えて、「--」表示になります。

**5** 予約録画入/切ボタンを押す。

予約がまだ残っている場合は、予約録画「入」になり、本体の予約録画ランプが付きま。

**6** 予約画面ボタンを押して予約録画面を消す。

予約内容を確認するには

手順1と手順6だけを行ってください。

# 画質を調整する

画質をお好みに合わせて調整し、記憶させることができます。



- 1 メニューボタンを押す。
- 2 選択 +/- ボタンを押して「画質調整」に▶を合わせ、決定ボタンを押す。

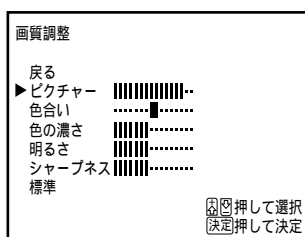

- 3 調整したい項目に▶を合わせ、決定ボタンを押す。
- 4 下記を参考に調整し、決定ボタンを押す。

	ピクチャー	色合い	色の濃さ	明るさ	シャープネス
選択 + / 上	明暗の差が 強くなる	緑 がかかる	濃く なる	明るく なる	くっきり した画像 になる
- / 下	明暗の差が 弱くなる	赤み がかかる	淡く なる	暗く なる	柔らかな 画像に なる

- 5 手順3と4を繰り返して、他の項目を調整する。
- 6 メニューボタンを押してメニューを消す。

標準の状態にするには

「ピクチャー」から「シャープネス」までの項目を標準に戻すには、手順3で「標準」を選びます。通常、ご家庭でご覧になるときは、「標準」をおすすめします。

# 音声を切り換える



## 二重音声放送の音声を切り換える

二重音声放送（二か国語放送など）が始まると、現在受信している音声が表示されます。この場合、主音声、副音声、主音声/副音声のいずれかの音声を選んで聞くことができます。

二重音声ボタンを押す。



押すたびに音声は次のようになります。

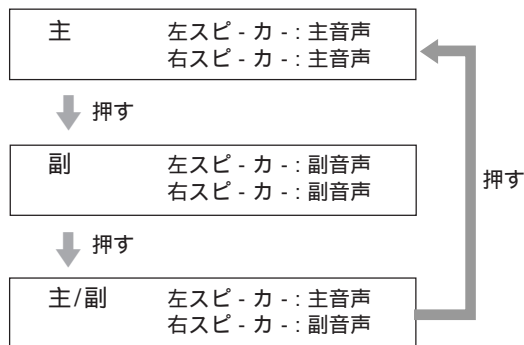

### ステレオ放送について

ステレオ放送が始まると自動的に音声はステレオになります。ただし、雑音が多く聞きにくいときは、モノラルにして雑音を軽減することができます。

- 1 メニューボタンを押してメニューを出す。
- 2 選択+/-ボタンを押して「チャンネル設定」に▶を合わせ、決定ボタンを押す。

- 3 「オートステレオ」に▶を合わせ、決定ボタンを押す。
- 4 「切」を選び、決定ボタンを押す。

この場合、すべてのチャンネルの音声はモノラルになります。また、録音される音声もモノラルになります。ステレオでお聞きになるためには、「オートステレオ」を「入」に戻してください。

## 二重音声放送を録画したテープの音声を切り換える

二重音声放送を録画したテープを再生すると、主音声と副音声と同時に聞こえます。聞きたい音声に切り換えてください。ステレオ放送を録画したテープは、自動的にステレオで聞こえます。

二重音声ボタンを押す。



押すたびに音声は次のようになります。

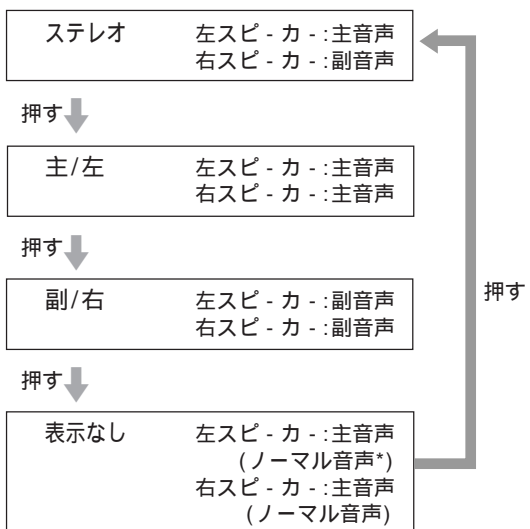

\* ハイファイでないビデオデッキと同じ方式で録画した音声。回転むらや雑音が高ファイ音声より目立ちます。

### ご注意

- 二重音声ボタンは次のとき働きません。
  - モノラルビデオで録画したテープを再生したとき（常にモノラル）
  - ステレオ放送を受信しているとき
  - メニューで音声ミックスを「入」に設定しているとき（アフレコしたテープを聞くとき）

# 電源を自動的に入 れる(週間オンタイマー)

1週間のうち必要な曜日だけ、オンタイマーを設定することができます。一度設定すれば毎週同じ曜日、同じ時刻にテレビの電源を入れたり、ビデオまたは外部入力からの再生を始めることができます。

時計が設定されていないとオンタイマーは働きません。オンタイマーの時間を設定する前に、時計を合わせてください。また、オンタイマーを使うときは、本機をスタンバイ状態にしておいてください。本体の電源スイッチを切ったときは動作しません。

- 1 メニューボタンを押す。
- 2 選択 +/- ボタンを押して「オンタイマー設定」に▶を合わせ、決定ボタンを押す。
- 3 選択 +/- ボタンを押して「曜日」に▶を合わせ、決定ボタンを押す。

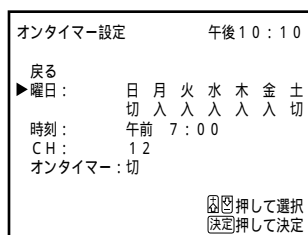

- 4 選択 +/- ボタンと決定ボタンで、「日」→「月」→.....「土」の順に「入」または「切」を選ぶ。
- 5 選択 +/- ボタンと決定ボタンで、開始時刻「分」→ CH (チャンネル) → オンタイマー「入」の順に設定する。  
CH(チャンネル)を設定するときは、選択 +/- ボタンを押してチャンネルを選びます。ボタンを押すたびにチャンネルが次のようになります。  
チャンネル → ビデオ → 入力
- 6 メニューボタンを押してメニューを消す。

オンタイマーをやめるには

手順5でオンタイマー「切」にします。リモコンのオンタイマーボタンでも「入」、「切」を切り換えることができます。

# 電源を自動的に切 る(スリープタイマー)

テレビやビデオをつけたままおやすみになっても、スリープタイマーを使えば約30分、60分、90分後に自動的に電源が切れます。



スリープボタンを押す。  
本体のスタンバイ/スリープランプが点灯します。

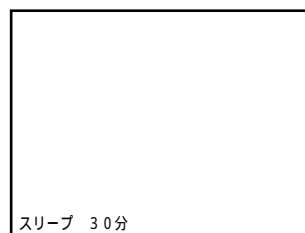

ボタンを押すたびに、切→30分→60分→90分の順に選ばれます。設定した時間(分)後に電源が切れスタンバイ状態になります。

スリープタイマーを取り消すにはスリープボタンを押して「切」を選ぶか、電源を入れ直します。スタンバイ/スリープランプが消えます。

# テープに合わせて画質をよくする (APC\*)

テープとヘッドの状態を自動的に判断して最適な画質で再生・録画します。レンタルビデオや市販のビデオなどもきれいに見ることができます。通常は「入」でお使いください。

- 1 メニューボタンを押す。
- 2 選択 +/- ボタンを押して「ビデオ設定」に▶を合わせ、決定ボタンを押す。
- 3 「APC」に▶を合わせ、決定ボタンを押す。

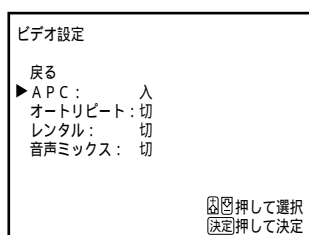

(「音声ミックス」は、アフレコした音声と元の音声を同時に聞くととき「入」にします。)

- 4 選択 +/- ボタンを押して「入」または「切」を選ぶ。
- 5 メニューボタンを押してメニューを消す。

\* Adaptive Picture Control (アダプティブ ピクチャー コントロール) の略です。

# 繰り返し再生する (オートリピート)

テープの始めから終わりまでを自動的に繰り返して再生できます。

- 1 メニューボタンを押す。
- 2 選択 +/- ボタンを押して「ビデオ設定」に▶を合わせ、決定ボタンを押す。
- 3 選択 +/- ボタンを押して「オートリピート」に▶を合わせ、決定ボタンを押す。

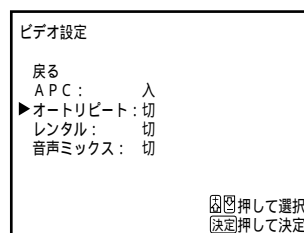

(「音声ミックス」は、アフレコした音声と元の音声を同時に聞くととき「入」にします。)

- 4 選択 +/- ボタンを押して「入」を選び、決定ボタンを押す。
- 5 メニューボタンを押してメニューを消す。
- 6 再生▶ボタンを押す。  
テープの終わりまでいくと自動的に巻き戻されて再生が始まります。再生、巻き戻しが繰り返されます。

# レンタルビデオを見る (レンタルピクチャー)

人気のあるソフトは貸出回数が非常に多くなるため、画像にノイズが多くなることがあります。レンタルピクチャー機能を使えば、ノイズの少ない画像で見ることができます。

- 1 メニューボタンを押す。
- 2 選択 +/- ボタンを押して「ビデオ設定」に▶を合わせ、決定ボタンを押す。
- 3 「レンタル」に▶を合わせ、決定ボタンを押す。

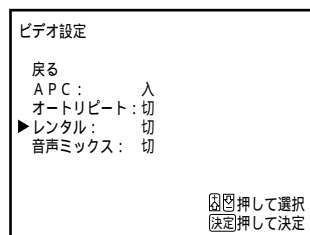

(「音声ミックス」は、アフレコした音声と元の音声を同時に聞くと「入」にします。)

- 4 選択 +/- ボタンを押して「入」または「切」を選ぶ。
- 5 メニューボタンを押してメニューを消す。

# 番組を頭出しする

いくつかの番組を1本のテープに録画したときは、各番組の頭出しができます。



頭出し◀◀/▶▶ボタンを繰り返し押し、頭出ししたい数を出す。▶▶で次の番組を、◀◀で前の番組を頭出しします。頭出しの数が「0」になるまで巻き戻しまたは早送りして再生します。

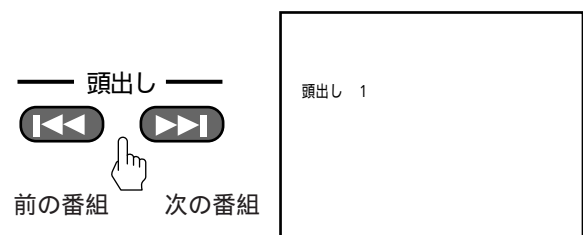

頭出ししたい数

-2	-1	1	2
前の番組	今の番組	次の番組	

- 頭出し信号は次のときに付きます。
  - 録画ボタンを押したとき
  - 予約録画が始まったとき

# ビデオをいろいろな再生のしかたで見る



## CMを飛ばすには

コマーシャルになったら、CM早送りボタンを押す。

30秒再生しながら早送りし、自動的に普通の再生に戻ります。音は出ません。続けて押すと、押すたびに30秒ずつ、最長2分間(4回押した分)まで再生しながら早送ります。

## 早送り、巻き戻しの途中で画像を見るには(高速アクセス)

早送り中は▶▶ボタンを、巻き戻し中は◀◀ボタンを押したままにする。押している間、画像を見ることができます。離すと、普通の早送りや巻き戻しに戻ります。

## 画像を見ながら早送り・巻き戻しする

1 再生中または再生一時停止中にサーチ▶ (正方向) ボタンまたは◀ (逆方向) ボタンを押す。  
音は出ません。

2 見たい場面になったら再生▶ ボタンを押す。

## 画像を見ながら再生速度を変えるには(早送り再生・巻き戻し再生)

再生中または再生一時停止中に早送り▶▶または巻戻し◀◀ボタンを押す。早送り▶▶ボタンを押したままにすると早送り再生に、巻戻し◀◀ボタンを押したままにすると巻き戻し再生になります。音は出ません。ボタンを離すと、押す前の状態(再生または一時停止)に戻ります。

早送り再生中/巻き戻し再生中の画像は、乱れることがあります。

# テレビゲームをする

本体前面のゲームボタンを押すだけで、すばやく画面を見ることができます。テレビゲームや“プレイステーション”の取扱説明書も合わせてお読みください。

“プレイステーション”は(株)ソニー・コンピュータエンタテインメントの商標です。

テレビゲームをつなぐには

## ●AVマルチ入力端子につなぐ

“プレイステーション”を別売りのマルチAVケーブル (VMC-AVM250) を使ってつなぐとRGB接続になり、よりきれいな画像でゲームを楽しむことができます。

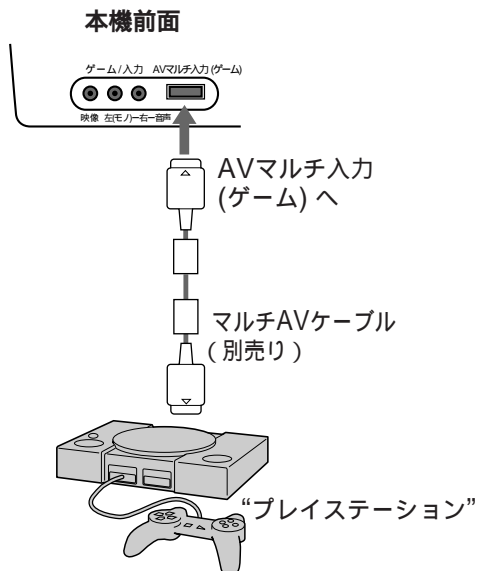

### ご注意

AVマルチ入力は、RGB映像信号のため、ビデオ入力に比べて色の帯域がひろくなっています。色あいが異なる場合がありますが、故障ではありません。

## ●ゲーム/入力端子につなぐ

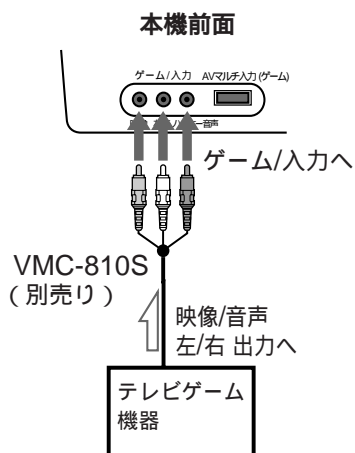

1 テレビゲームをつなぐ。

2 ゲームボタンを押す。

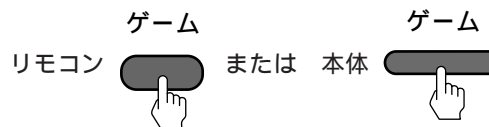

本体の赤いスタンバイ/スリープランプが点灯していれば、自動的に電源が入り、最後に選んでいたゲーム画面が表示されます。点灯していないときは本体の電源スイッチを押してください。

もう一度押すと、電源が切れます。また、テレビやビデオカメラなど他の入力映像を見ているときも、ゲームボタンを押すと、ゲーム画面に切り換わります。

ゲーム/入力とAVマルチ入力を切り換えるには

ゲーム切換ボタンを押す。

押すたびに、AVマルチ(ゲーム) ↔ 「ゲーム」と切り換わります。

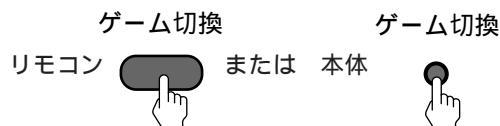

テレビに切り換えるには

リモコンのチャンネル数字ボタン、チャンネル+/-ボタンまたは、入力切換ボタンを押す。



# つないだ機器の 画像を見る

ビデオカメラなどをつないで画像を見ることもできます。接続する機器の取扱説明書も合わせてお読みください。

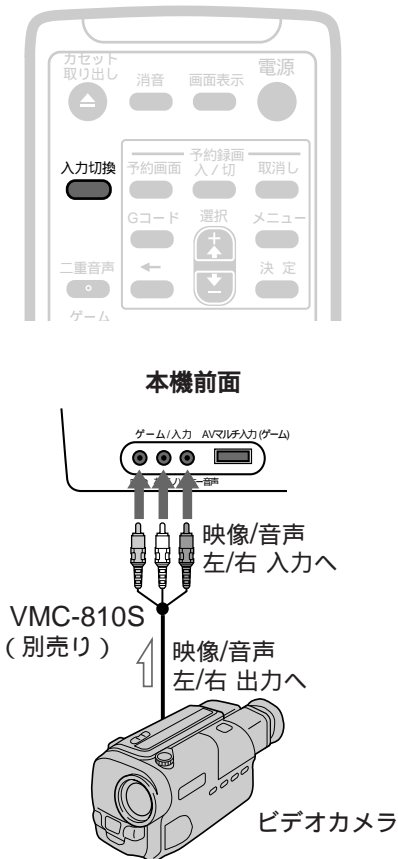

- 1 ビデオカメラなどをつなく。
- 2 入力切換ボタンを押して画面に「入力」を出す。
- 3 ビデオカメラでカセットを再生する。

テレビに切り換えるには

リモコンのチャンネル数字ボタン、チャンネル +/- ボタンまたは、入力切換ボタンを押す。

# 他のビデオと ダビング編集する

本機にもう一台のビデオデッキをつないで、同じ内容のテープをつくる (ダビング編集) ことができます。接続する他のビデオ機器の取扱説明書もあわせてお読みください。

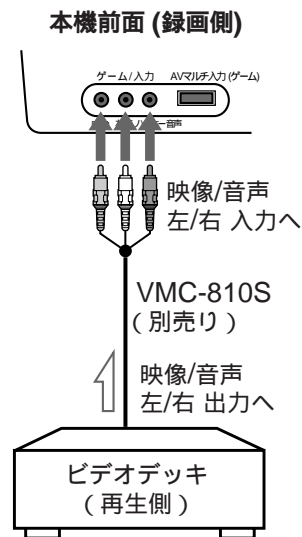

- 1 入力切換ボタンを押して、画面に「入力」を出す。
- 2 他のビデオデッキでダビング編集したいカセットを再生する。
- 3 カセットを入れて録画●ボタンを押す。  
 本体の録画ランプが点灯します。  
 電源スイッチを押してテレビを消しても、正しくダビング編集されます。

ダビング編集中にテレビを見るには

ダビング編集開始後、入力切換ボタンを押してテレビに切り換える。

# テレビアンテナをつなぐ

アンテナのつなぎかたは、部屋のアンテナ端子の形や使用するケーブルによって異なります。下の例から最も近いものを選び、接続してください。なお、いずれにも当てはまらない場合は、販売店などにご相談ください。

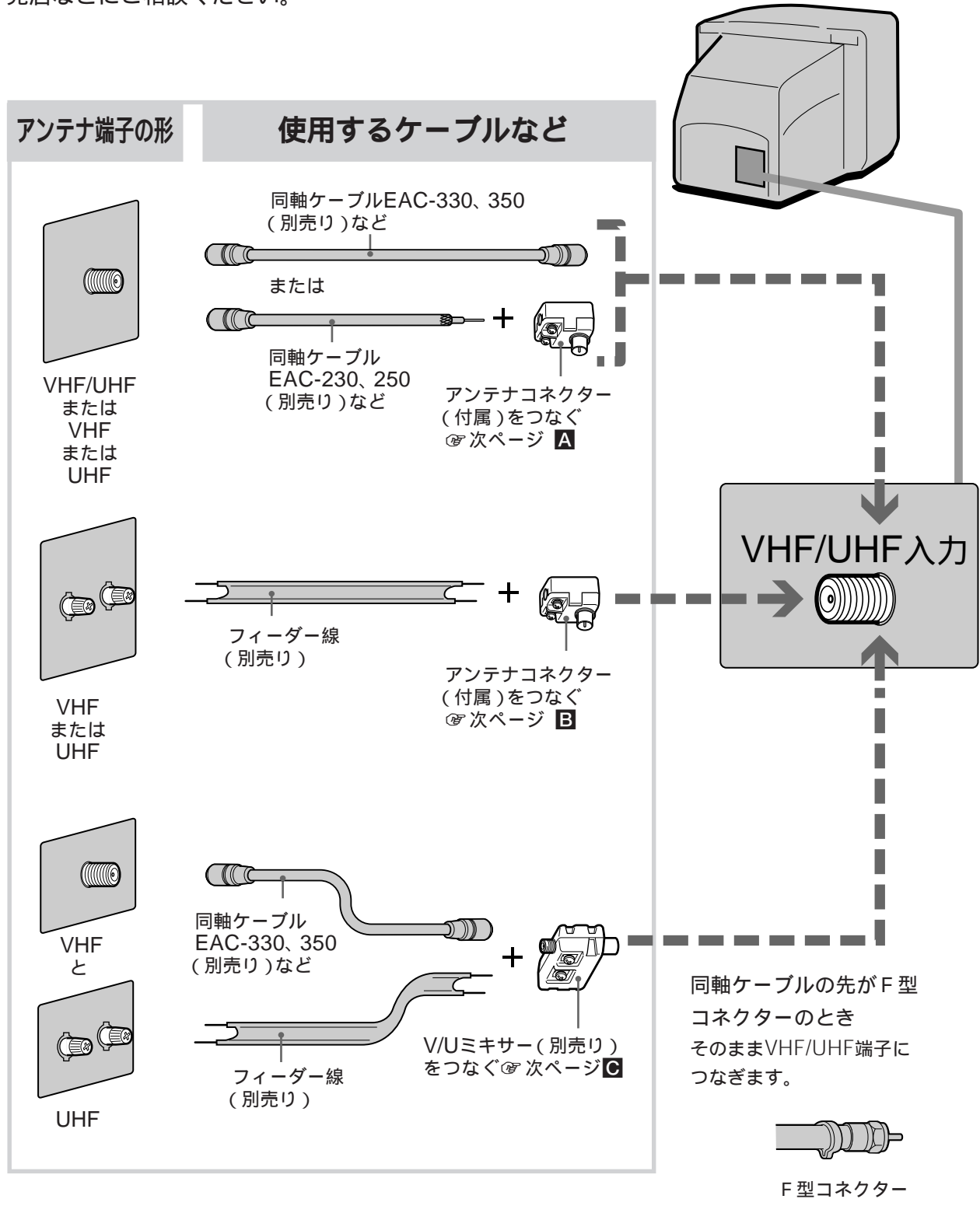

## A 同軸ケーブルにアンテナコネクターをつなぐ

### 1 3C-2Vの場合

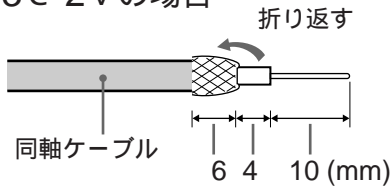

### 5C-2Vの場合

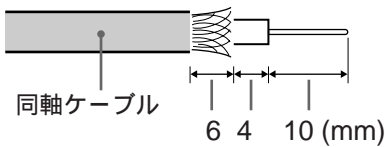

### 2

アンテナコネクター

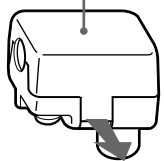

両側を広げて  
ふたを開ける

### 3

1 点線部分のリード線ははずし、  
プラスチック柱にはさみ込む

2 同軸ケーブルを差し込み、ペンチなどで締め付ける

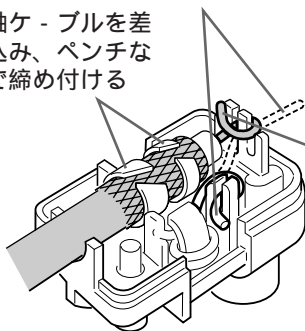

3 芯線を端子に巻き付け、深く押し込む

(注)  
他の金属部分には接触しないように

### 4

ふたをしめる

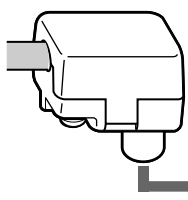

本機のVHF/UHF  
端子へ

## B フィーダー線にアンテナコネクターをつなぐ

### 1

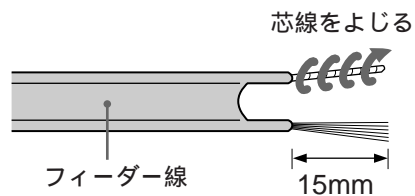

### 2

ネジをゆるめて芯線を巻き付け、ネジをしめる

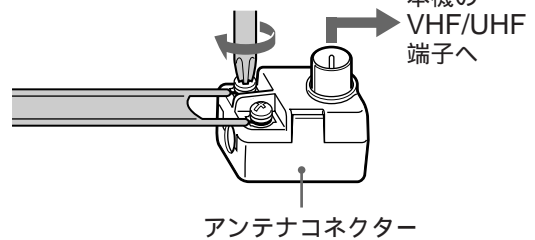

## C V/Uミキサーをつなぐ

### 1

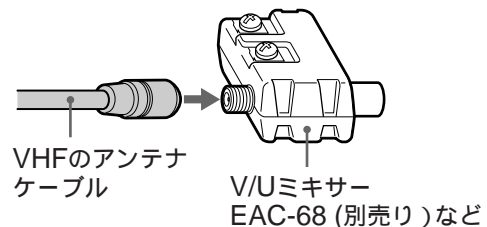

### 2

ネジをゆるめて芯線を巻き付け、ネジをしめる

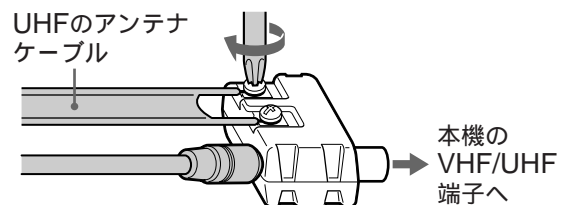

# チャンネルを設定する

## 地域コードを設定する

お住まいの地域の地域コードを入力するだけで、その地域でご覧になれるVHF/UHFの放送を、①から⑫の数字ボタンに自動的に割り当てます。

Gコード予約を使うためには、地域コードを正しく設定する必要があります。



1 メニューボタンを押す。

メニュー



メニュー画面が出ます。

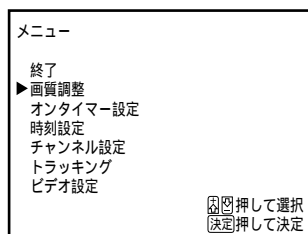

2 選択+/-ボタンを押して「チャンネル設定」に▶を合わせ、決定ボタンを押す。選択

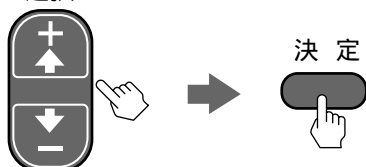

3 選択+/-ボタンを押して「地域コード」に▶を合わせ、決定ボタンを押す。  
地域コードの表示「 - - 」が赤い文字になります。

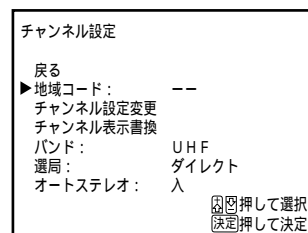

4 選択 +/-ボタンを押してお住まいの地域の地域コードを選び、決定ボタンを押す。

地域コードは、23～24ページの「地域コードと放送局一覧表」をご覧の上、お住まいの地域に最も近いと思われる番号を選んでください。

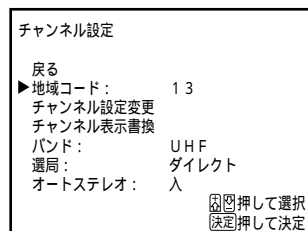

これで、その地域コードの放送局が①から⑫の数字ボタンに割り当てられます。

5 チャンネル+/-ボタンを押してテレビに映るチャンネルを確認し、必要があれば変更する。

次ページの「チャンネル設定を変更する」をご覧ください。

6 メニューボタンを押してメニューを消す。

## チャンネル設定を変更する

「地域コードと放送局一覧表」にないチャンネルをご覧になりたいときや、不要なチャンネルを映らないようにするときには、チャンネル設定の変更を行います。

Gコード予約を使うためには、ガイドCH (チャンネル) の設定が必要です。



1 メニューボタンを押す。

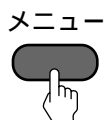

2 選択+/-ボタンを押して「チャンネル設定」に▶を合わせ、決定ボタンを押す。

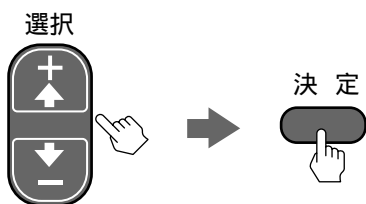

3 選択+/-ボタンを押して「チャンネル設定変更」に▶を合わせ、決定ボタンを押す。

チャンネル設定変更 地域コード：13

戻る	CH	ガイドCH
▶ 1 :	1	80
2 :	2	- -
3 :	3	90
4 :	4	4
5 :	14	14
6 :	6	6

押しして選択  
 押しして決定

ガイドチャンネル  
受信チャンネル  
リモコンの数字ボタン

4 選択 +/- ボタンを押して変更したい数字ボタンの番号に▶を合わせ、決定ボタンを押す。

6より大きい番号を選ぶには、▶を画面の下まで動かします。

決定ボタンを押すと、受信チャンネルの項目が赤い文字になります。

5 選択 +/- ボタンを押して受信チャンネルを選び、決定ボタンを押す。

6 選択 +/- ボタンを押してガイドCH (チャンネル) を合わせ、決定ボタンを押す。

ガイドチャンネルについては、23～24ページの「地域コードと放送局一覧表」をご覧ください。

7 他の数字ボタンの設定も変更するときには、手順4から手順6を繰り返す。

8 メニューボタンを押してメニューを消す。

放送のないチャンネルをとばすには

チャンネル +/- ボタンを押したとき、放送のないチャンネルや見ないチャンネルをとばすには、上記の手順5で受信チャンネルを「0」に合わせます。

# チャンネルを設定する (つづき)

- 1 メニューボタンを押す。

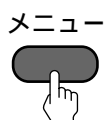

- 2 選択 +/- ボタンを押して「チャンネル設定」に▶を合わせ、決定ボタンを押す。

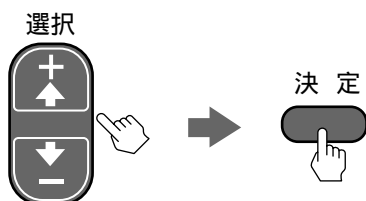

- 3 選択 +/- ボタンを押して「チャンネル表示書換」に▶を合わせ、決定ボタンを押す。

戻る	CH	表示
▶ 1:	1	1
2:	2	2
3:	3	3
4:	4	4
5:	14	14
6:	6	6

◀押しして選択  
▶押しして決定

- 4 選択 +/- ボタンを押して表示を換えたいチャンネルの数字ボタンの番号に▶を合わせ、決定ボタンを押す。  
6より大きい番号を選ぶには、▶を画面の下まで動かします。

- 5 選択 +/- ボタンを押してお好みの番号にし、決定ボタンを押す。

- 6 他の数字ボタンの表示も換えるときには、手順4と手順5を繰り返す。

- 7 メニューボタンを押してメニューを消す。

## ケーブルテレビを見るには

ケーブルテレビはサービスの行われている地域のみで見ることができ、ケーブルテレビ放送会社との契約手続きが必要です。詳しくはケーブルテレビ放送会社にお問い合わせください。  
ケーブルテレビを見るときは次のように設定します。

- 1 メニューボタンを押す。
- 2 選択 +/- ボタンを押して「チャンネル設定」を選び、決定ボタンを押す。
- 3 選択 +/- ボタンを押して「バンド」を選び、決定ボタンを押す。
- 4 選択 +/- ボタンを押して「CATV」を選び、決定ボタンを押す。
- 5 選択 +/- ボタンを押して「チャンネル設定変更」を選び、決定ボタンを押す。
- 6 21ページの「チャンネル設定を変更する」の手順に従って、ケーブルテレビのチャンネルを設定する。

# 地域コードと放送局一覧表

お住まいの地域の地域コードと、その地域コードでGコード予約できる放送局を一覧表にしています。表にお住まいの都市がない場合は、お住まいの地域で見られる放送局に一番近い地域コードを選んでください。設定後、「チャンネル設定を変更する」(21ページ)を行ってチャンネルを合わせ直してください。

表の中の文字の見かた

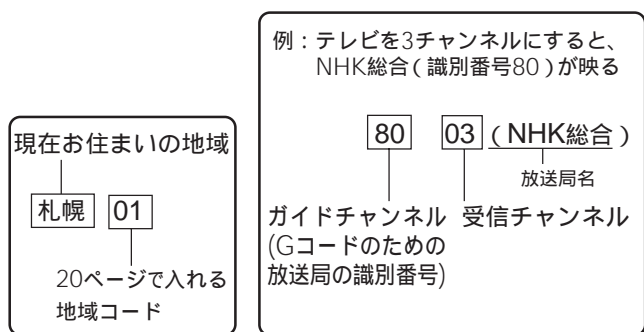

都道府県	地域名	地域コード	Gコードで予約できる放送局のガイドチャンネルと表示チャンネル(放送局名は略称を使用しています)				
北海道	札幌	01	80 03(NHK総合)	90 12(NHK教育)	01 01(北海道放送)	05 05(札幌テレビ) 35 35(北海道テレビ) 27 27(北海道文化放送) 17 17(テレビ北海道)	
	旭川	48	80 09(NHK総合)	90 02(NHK教育)	01 11(北海道放送)	05 07(札幌テレビ) 35 39(北海道テレビ) 27 37(北海道文化放送) 17 33(テレビ北海道)	
	北見	49	80 09(NHK総合)	90 02(NHK教育)	01 53(北海道放送)	05 07(札幌テレビ) 35 61(北海道テレビ) 27 59(北海道文化放送)	
	帯広	50	80 04(NHK総合)	90 12(NHK教育)	01 06(北海道放送)	05 10(札幌テレビ) 35 34(北海道テレビ) 27 32(北海道文化放送)	
	釧路	51	80 09(NHK総合)	90 02(NHK教育)	01 11(北海道放送)	05 07(札幌テレビ) 35 39(北海道テレビ) 27 41(北海道文化放送)	
	函館	52	80 04(NHK総合)	90 10(NHK教育)	01 06(北海道放送)	05 12(札幌テレビ) 35 35(北海道テレビ) 27 27(北海道文化放送) 17 21(テレビ北海道)	
	室蘭	66	80 09(NHK総合)	90 02(NHK教育)	01 11(北海道放送)	05 07(札幌テレビ) 35 39(北海道テレビ) 27 37(北海道文化放送) 17 29(テレビ北海道)	
	青森	青森	02	80 03(NHK総合)	90 05(NHK教育)	01 01(青森放送)	38 38(青森テレビ) 34 34(青森朝日放送) 27 27(北海道文化放送) 35 35(北海道テレビ) 05 12(札幌テレビ)
		八戸	53	80 09(NHK総合)	90 07(NHK教育)	01 11(青森放送)	38 33(青森テレビ) 34 31(青森朝日放送) 33 29(岩手めんこいテレビ) 06 02(岩手放送) 35 37(テレビ岩手)
	岩手	盛岡	03	80 04(NHK総合)	90 08(NHK教育)	06 06(岩手放送)	35 35(テレビ岩手) 33 33(岩手めんこいテレビ) 01 01(東北放送) 34 34(宮城テレビ) 12 12(仙台放送) 32 32(東日本放送) 20 31(岩手朝日テレビ)
宮城	仙台	04	80 03(NHK総合)	90 05(NHK教育)	01 01(東北放送)	12 12(仙台放送) 34 34(宮城テレビ) 32 32(東日本放送) 06 06(岩手放送)	
秋田	秋田	05	80 09(NHK総合)	90 02(NHK教育)	11 11(秋田放送)	37 37(秋田テレビ) 31 31(秋田朝日放送) 34 34(青森朝日放送)	
	大館	54	80 04(NHK総合)	90 08(NHK教育)	11 06(秋田放送)	37 57(秋田テレビ) 31 59(秋田朝日放送) 38 38(青森テレビ) 01 01(東北放送)	
山形	山形	06	80 08(NHK総合)	90 04(NHK教育)	10 10(山形放送)	33 33(山形テレビ) 36 36(テレビユー山形) 30 30(さくらんぼテレビ)	
	鶴岡	55	80 03(NHK総合)	90 06(NHK教育)	10 01(山形放送)	38 39(山形テレビ) 36 22(テレビユー山形) 30 24(さくらんぼテレビ)	
福島	福島	07	80 09(NHK総合)	90 02(NHK教育)	11 11(福島テレビ)	33 33(福島中央テレビ) 35 35(福島放送) 31 31(テレビユー福島) 01 01(東北放送) 34 34(宮城テレビ) 12 12(仙台放送) 32 32(東日本放送)	
	会津若松	56	80 01(NHK総合)	90 03(NHK教育)	11 06(福島テレビ)	33 33(福島中央テレビ) 35 41(福島放送) 31 47(テレビユー福島) 34 34(宮城テレビ) 12 12(仙台放送) 32 32(東日本放送)	
茨城	いわき	57	80 04(NHK総合)	90 10(NHK教育)	11 08(福島テレビ)	33 58(福島中央テレビ) 35 60(福島放送) 31 62(テレビユー福島) 34 34(宮城テレビ) 12 12(仙台放送) 32 32(東日本放送) 01 01(東北放送)	
	水戸	08	80 44(NHK総合)	90 46(NHK教育)	04 42(日本テレビ)	06 40(東京放送) 08 38(フジテレビ) 10 36(テレビ朝日) 12 32(テレビ東京) 16 16(放送大学)	
日立	日立	67	80 52(NHK総合)	90 50(NHK教育)	04 54(日本テレビ)	06 56(東京放送) 08 58(フジテレビ) 10 60(テレビ朝日) 12 62(テレビ東京) 38 38(テレビ埼玉) 46 46(千葉テレビ) 16 16(放送大学)	

都道府県	地域名	地域コード	Gコードで予約できる放送局のガイドチャンネルと表示チャンネル(放送局名は略称を使用しています)			
栃木	宇都宮	09	80 29(NHK総合)	90 27(NHK教育)	04 25(日本テレビ)	06 23(東京放送) 08 21(フジテレビ) 10 19(テレビ朝日) 12 17(テレビ東京) 48 48(群馬テレビ) 16 16(放送大学) 38 38(テレビ埼玉)
	矢板	68	80 51(NHK総合)	90 49(NHK教育)	04 53(日本テレビ)	06 55(東京放送) 08 57(フジテレビ) 10 59(テレビ朝日) 12 61(テレビ東京) 48 48(群馬テレビ) 38 38(テレビ埼玉) 16 16(放送大学)
群馬	前橋	10	80 52(NHK総合)	90 50(NHK教育)	04 54(日本テレビ)	06 56(東京放送) 08 58(フジテレビ) 10 60(テレビ朝日) 12 62(テレビ東京) 48 48(群馬テレビ) 38 38(テレビ埼玉) 16 40(放送大学)
埼玉	浦和	11	80 01(NHK総合)	90 03(NHK教育)	04 04(日本テレビ)	06 06(東京放送) 08 08(フジテレビ) 10 10(テレビ朝日) 12 12(テレビ東京) 38 38(テレビ埼玉) 46 46(千葉テレビ) 48 48(群馬テレビ) 16 16(放送大学)
	児玉	69	80 33(NHK総合)	90 35(NHK教育)	04 25(日本テレビ)	06 23(東京放送) 08 21(フジテレビ) 10 19(テレビ朝日) 12 17(テレビ東京) 38 28(テレビ埼玉) 46 46(千葉テレビ) 48 48(群馬テレビ) 16 16(放送大学)
千葉	千葉	12	80 01(NHK総合)	90 03(NHK教育)	04 04(日本テレビ)	06 06(東京放送) 08 08(フジテレビ) 10 10(テレビ朝日) 12 12(テレビ東京) 46 46(千葉テレビ) 42 42(テレビ神奈川) 38 38(テレビ埼玉) 16 16(放送大学)
	東京	13	80 01(NHK総合)	90 03(NHK教育)	04 04(日本テレビ)	06 06(東京放送) 08 08(フジテレビ) 10 10(テレビ朝日) 12 12(テレビ東京) 42 42(テレビ神奈川) 38 38(テレビ埼玉) 14 14(メトロポリタンテレビ) 16 16(放送大学)
八王子	八王子	70	80 51(NHK総合)	90 49(NHK教育)	04 53(日本テレビ)	06 55(東京放送) 08 57(フジテレビ) 10 59(テレビ朝日) 12 61(テレビ東京) 42 42(テレビ神奈川) 38 38(テレビ埼玉) 14 14(メトロポリタンテレビ) 16 16(放送大学)
	多摩	71	80 30(NHK総合)	90 32(NHK教育)	04 26(日本テレビ)	06 24(東京放送) 08 22(フジテレビ) 10 20(テレビ朝日) 12 18(テレビ東京) 42 42(テレビ神奈川) 38 38(テレビ埼玉) 14 28(メトロポリタンテレビ) 16 16(放送大学)
神奈川	横浜	14	80 01(NHK総合)	90 03(NHK教育)	04 04(日本テレビ)	06 06(東京放送) 08 08(フジテレビ) 10 10(テレビ朝日) 12 12(テレビ東京) 42 42(テレビ神奈川) 46 46(千葉テレビ) 38 38(テレビ埼玉) 16 16(放送大学)
	平塚	72	80 33(NHK総合)	90 29(NHK教育)	04 35(日本テレビ)	06 37(東京放送) 08 39(フジテレビ) 10 41(テレビ朝日) 12 43(テレビ東京) 42 31(テレビ神奈川) 16 16(放送大学)
小田原	小田原	73	80 52(NHK総合)	90 50(NHK教育)	04 54(日本テレビ)	06 56(東京放送) 08 58(フジテレビ) 10 60(テレビ朝日) 12 62(テレビ東京) 16 16(放送大学)
	新潟	15	80 08(NHK総合)	90 12(NHK教育)	05 05(新潟放送)	35 35(新潟総合テレビ) 29 29(テレビ新潟) 21 21(新潟テレビ21)
山梨	甲府	19	80 01(NHK総合)	90 03(NHK教育)	05 05(山梨放送)	37 37(テレビ山梨) 04 04(日本テレビ) 08 08(フジテレビ) 10 10(テレビ朝日) 12 12(テレビ東京) 06 06(東京放送)
長野	長野	20	80 02(NHK総合)	90 09(NHK教育)	11 11(信越放送)	38 38(長野放送) 30 30(テレビ信州) 20 20(長野朝日放送)
	飯田	58	80 04(NHK総合)	90 03(NHK教育)	11 06(信越放送)	38 40(長野放送) 30 42(テレビ信州) 20 44(長野朝日放送) 05 05(中部日本放送) 01 01(東海テレビ) 35 35(中京テレビ)
	松本	74	80 44(NHK総合)	90 46(NHK教育)	30 48(テレビ信州)	11 40(信越放送) 38 42(長野放送) 20 50(長野朝日放送)
	善光寺	75	80 44(NHK総合)	90 46(NHK教育)	30 40(テレビ信州)	11 48(信越放送) 38 42(長野放送) 20 50(長野朝日放送)
富山	富山	16	80 03(NHK総合)	90 10(NHK教育)	01 01(北日本放送)	34 34(富山テレビ) 32 32(チューリップテレビ) 25 25(北陸朝日放送) 06 06(北陸放送) 37 37(石川テレビ)
石川	金沢	17	80 04(NHK総合)	90 08(NHK教育)	06 06(北陸放送)	37 37(石川テレビ) 33 33(テレビ金沢) 25 25(北陸朝日放送) 01 01(北日本放送) 34 34(富山テレビ) 32 32(チューリップテレビ) 11 11(福井放送) 39 39(福井テレビ)
福井	福井	18	80 09(NHK総合)	90 03(NHK教育)	11 11(福井放送)	39 39(福井テレビ) 06 06(北陸放送) 37 37(石川テレビ) 33 33(テレビ金沢) 25 25(北陸朝日放送) 34 34(京都テレビ)
	岐阜	21	80 39(NHK総合)	90 09(NHK教育)	05 05(中部日本放送)	01 01(東海テレビ) 11 11(名古屋テレビ放送) 35 35(中京テレビ) 37 37(岐阜放送) 25 25(テレビ愛知)
長良	長良	76	80 53(NHK総合)	90 49(NHK教育)	05 55(中部日本放送)	01 57(東海テレビ) 11 59(名古屋テレビ放送) 35 47(中京テレビ) 37 61(岐阜放送) 25 25(テレビ愛知)

準備編

# 地域コードと放送局一覧表(つづき)

都道府県	地域名	地域コード	Gコードで予約できる放送局のガイドチャンネルと表示チャンネル(放送局名は略称を使用しています)					
静岡	静岡	22	80 09(NHK総合) 35 35(テレビ静岡)	90 02(NHK教育) 33 33(静岡朝日放送)	11 11(静岡放送)	31 31(静岡第一テレビ)		
	浜松	59	80 04(NHK総合) 35 34(テレビ静岡) 01 01(東海テレビ)	90 08(NHK教育) 33 28(静岡朝日放送) 05 05(中部日本放送)	11 06(静岡放送)	25 25(テレビ愛知)		
	富士宮	77	80 52(NHK総合) 35 39(テレビ静岡)	90 54(NHK教育) 33 29(静岡朝日放送)	11 41(静岡放送)	27 27(静岡第一テレビ)		
	三島	78	80 53(NHK総合) 35 59(テレビ静岡)	90 51(NHK教育) 33 57(静岡朝日放送)	11 55(静岡放送)	61 61(静岡第一テレビ)		
	島田	79	80 01(NHK総合) 35 58(テレビ静岡)	90 03(NHK教育) 33 50(静岡朝日放送)	11 05(静岡放送)	48 48(静岡第一テレビ)		
愛知	名古屋	23	80 03(NHK総合) 01 01(東海テレビ) 25 25(テレビ愛知)	90 09(NHK教育) 11 11(名古屋テレビ放送) 33 33(三重テレビ)	05 05(中部日本放送)	35 35(中京テレビ)	37 37(岐阜放送)	
	豊橋	80	80 54(NHK総合) 01 56(東海テレビ) 35 58(中京テレビ)	90 50(NHK教育) 11 60(名古屋テレビ放送) 25 52(テレビ愛知)	05 62(中部日本放送)			
	豊田	81	80 53(NHK総合) 01 57(東海テレビ) 35 59(中京テレビ)	90 51(NHK教育) 11 61(名古屋テレビ放送) 25 49(テレビ愛知)	05 55(中部日本放送)			
	津	24	80 31(NHK総合) 01 01(東海テレビ) 33 33(三重テレビ)	90 09(NHK教育) 11 11(名古屋テレビ放送) 25 25(テレビ愛知)	05 05(中部日本放送)	35 35(中京テレビ)		
	伊勢	82	80 53(NHK総合) 01 57(東海テレビ) 33 59(三重テレビ)	90 49(NHK教育) 11 61(名古屋テレビ放送) 25 25(テレビ愛知)	05 55(中部日本放送)	30 30(テレビ和歌山)		
滋賀	大津	25	80 28(NHK総合) 06 38(朝日放送) 30 30(びわ湖テレビ)	90 46(NHK教育) 08 40(関西テレビ) 34 34(京都テレビ)	04 36(毎日放送)	10 42(読売テレビ)		
	彦根	83	80 52(NHK総合) 06 58(朝日放送) 30 56(びわ湖テレビ)	90 50(NHK教育) 08 60(関西テレビ) 34 34(京都テレビ)	04 54(毎日放送)	10 62(読売テレビ)		
京都	京都	26	80 32(NHK総合) 06 34(京都テレビ) 55 55(奈良テレビ)	90 12(NHK教育) 08 19(テレビ大阪)	04 04(毎日放送)	10 10(読売テレビ)	36 36(サンテレビ)	
	山科	84	80 52(NHK総合) 06 56(朝日放送) 19 19(テレビ大阪)	90 50(NHK教育) 08 58(関西テレビ) 34 62(京都テレビ)	04 54(毎日放送)	10 60(読売テレビ)		
大阪	大阪	27	80 02(NHK総合) 06 40(朝日放送) 19 30(びわ湖テレビ)	90 12(NHK教育) 08 34(京都テレビ)	04 04(毎日放送)	10 10(読売テレビ)	36 36(サンテレビ)	
	神戸	28	80 28(NHK総合) 06 20(朝日放送) 36 36(サンテレビ)	90 26(NHK教育) 08 22(関西テレビ) 19 19(テレビ大阪)	04 18(毎日放送)	10 24(読売テレビ)		
兵庫	姫路	85	80 50(NHK総合) 06 56(朝日放送) 36 56(サンテレビ)	90 52(NHK教育) 08 60(関西テレビ) 19 19(テレビ大阪)	04 54(毎日放送)	10 62(読売テレビ)		
	北淡垂水	86	80 51(NHK総合) 06 57(朝日放送) 36 55(サンテレビ)	90 49(NHK教育) 08 59(関西テレビ) 19 19(テレビ大阪)	04 53(毎日放送)	10 61(読売テレビ)		
	三木	87	80 44(NHK総合) 06 38(朝日放送) 19 19(テレビ大阪)	90 46(NHK教育) 08 40(関西テレビ) 36 55(サンテレビ)	04 34(毎日放送)	10 42(読売テレビ)		
	長田	88	80 44(NHK総合) 06 40(朝日放送) 36 34(サンテレビ)	90 46(NHK教育) 08 42(関西テレビ) 19 19(テレビ大阪)	04 38(毎日放送)	10 48(読売テレビ)		
	神戸港	89	80 52(NHK総合) 06 56(朝日放送) 36 62(サンテレビ)	90 50(NHK教育) 08 58(関西テレビ) 19 19(テレビ大阪)	04 54(毎日放送)	10 60(読売テレビ)		
奈良	奈良	29	80 51(NHK総合) 06 55(奈良テレビ) 19 19(テレビ大阪)	90 48(NHK教育) 08 36(サンテレビ) 34 34(京都テレビ)	04 04(毎日放送)	10 10(読売テレビ)		
	生駒奈良北	90	80 24(NHK総合) 06 06(朝日放送) 55 26(奈良テレビ)	90 22(NHK教育) 08 08(関西テレビ) 19 19(テレビ大阪)	04 04(毎日放送)	10 10(読売テレビ)		
和歌山	和歌山	30	80 32(NHK総合) 06 44(朝日放送) 30 30(テレビ和歌山)	90 26(NHK教育) 08 46(関西テレビ) 36 36(サンテレビ)	04 42(毎日放送)	10 48(読売テレビ)		
	海南	91	80 50(NHK総合) 06 58(朝日放送) 30 56(テレビ和歌山)	90 52(NHK教育) 08 60(関西テレビ) 36 60(読売テレビ)	04 54(毎日放送)	10 62(読売テレビ)		
鳥取	鳥取	31	80 03(NHK総合) 10 22(山陰放送) 34 34(山陰中央テレビ)	90 04(NHK教育) 24 24(山陰中央テレビ)	01 01(日本海テレビ)			
島根	松江	32	80 06(NHK総合) 34 34(山陰中央テレビ)	90 12(NHK教育) 01 30(日本海テレビ)	10 10(山陰放送)			
	浜田	61	80 02(NHK総合) 34 58(山陰中央テレビ)	90 09(NHK教育) 01 54(日本海テレビ)	10 05(山陰放送)			
岡山	岡山	33	80 05(NHK総合) 35 35(岡山放送) 33 25(瀬戸内海放送)	90 03(NHK教育) 23 23(テレビせとうち)	11 11(山陽放送)	09 09(西日本放送)		
広島	広島	34	80 03(NHK総合) 12 12(広島テレビ) 10 10(南海放送)	90 07(NHK教育) 29 29(あいテレビ) 29 29(中国放送)	04 04(中国放送)	31 31(テレビ新広島)		
	福山	60	80 05(NHK総合) 12 11(広島テレビ) 09 09(西日本放送)	90 03(NHK教育) 35 57(広島ホームテレビ) 10 10(南海放送)	04 07(中国放送)	31 31(テレビ新広島)		

都道府県	地域名	地域コード	Gコードで予約できる放送局のガイドチャンネルと表示チャンネル(放送局名は略称を使用しています)					
山口	山口	35	80 09(NHK総合) 38 38(テレビ山口) 19 23(TXN九州) 01 02(九州朝日放送)	90 01(NHK教育) 28 28(山口朝日放送) 04 08(RKB毎日放送)	11 11(山口放送)	09 10(テレビ西日本)	37 35(福岡放送)	
	下関	92	80 39(NHK総合) 38 33(テレビ山口) 19 23(TXN九州) 01 02(九州朝日放送)	90 41(NHK教育) 28 21(山口朝日放送) 04 08(RKB毎日放送)	11 04(山口放送)	09 10(テレビ西日本)	37 35(福岡放送)	
徳島	徳島	36	80 03(NHK総合) 10 10(読売テレビ)	90 38(NHK教育) 04 36(サンテレビ)	01 01(四国テレビ)	08 08(関西テレビ)	30 55(テレビ和歌山)	
	高松	37	80 37(NHK総合) 09 23 19(テレビせとうち)	90 39(NHK教育) 11 29(山陽放送)	33 33(瀬戸内海放送)	35 31(岡山放送)		
西讃岐	西讃岐	93	80 44(NHK総合) 09 20(西日本放送) 23 16(テレビせとうち)	90 40(NHK教育) 11 18(山陽放送)	33 42(瀬戸内海放送)	35 22(岡山放送)	12 12(広島テレビ)	
	松山	38	80 06(NHK総合) 37 37(テレビ愛媛) 25 25(愛媛朝日放送) 04 04(中国放送)	90 02(NHK教育) 29 29(あいテレビ)	10 10(南海放送)	35 35(広島ホームテレビ)	31 31(テレビ新広島)	
新居浜	新居浜	62	80 02(NHK総合) 37 36(テレビ愛媛) 25 25(愛媛朝日放送)	90 04(NHK教育) 29 31(テレビ新広島)	10 06(南海放送)	35 35(広島ホームテレビ)	12 12(広島テレビ)	
	高知	39	80 04(NHK総合) 38 38(テレビ高知) 40 40(高知さんさんテレビ)	90 06(NHK教育) 01 01(四国テレビ)	08 08(高知放送)	09 41(西日本放送)		
福岡	福岡	40	80 03(NHK総合) 01 01(九州朝日放送) 19 19(TXN九州)	90 06(NHK教育) 09 36(サガテレビ)	04 04(RKB毎日放送)	37 37(福岡放送)		
	北九州	63	80 09(NHK総合) 01 02(九州朝日放送) 19 23(TXN九州) 38 33(テレビ山口)	90 12(NHK教育) 28 21(山口朝日放送) 04 08(RKB毎日放送)	04 08(RKB毎日放送)	35 35(福岡放送)	11 04(山口放送)	
	久留米	94	80 46(NHK総合) 01 57(九州朝日放送) 19 14(TXN九州)	90 54(NHK教育) 09 60(テレビ西日本)	04 48(RKB毎日放送)	37 52(福岡放送)		
大牟田	大牟田	95	80 53(NHK総合) 11 11(熊本放送) 16 16(熊本朝日放送)	90 50(NHK教育) 22 22(熊本県民テレビ)	04 61(RKB毎日放送)	37 43(福岡放送)	34 34(テレビ熊本)	
	行橋	96	80 49(NHK総合) 01 57(九州朝日放送) 19 19(TXN九州)	90 46(NHK教育) 09 54(テレビ西日本)	04 60(RKB毎日放送)	37 43(福岡放送)	05 51(大分放送)	
佐賀	佐賀	41	80 38(NHK総合) 11 11(熊本放送) 19 14(TXN九州)	90 40(NHK教育) 04 48(RKB毎日放送)	36 36(サガテレビ)	52 52(福岡放送)	01 57(九州朝日放送)	
	長崎	42	80 03(NHK総合) 37 37(テレビ長崎) 34 34(テレビ熊本) 16 16(熊本朝日放送)	90 01(NHK教育) 27 27(長崎文化放送) 22 22(熊本県民テレビ)	05 05(長崎放送)	25 25(長崎国際テレビ)	11 11(熊本放送)	
佐世保	佐世保	97	80 08(NHK総合) 37 35(テレビ長崎) 36 41(サガテレビ)	90 02(NHK教育) 27 31(長崎文化放送)	05 10(長崎放送)	25 17(長崎国際テレビ)		
	諫早	98	80 47(NHK総合) 37 42(テレビ長崎) 22 22(熊本県民テレビ) 34 34(テレビ熊本)	90 45(NHK教育) 27 24(長崎文化放送)	05 49(長崎放送)	25 20(長崎国際テレビ)	16 16(熊本朝日放送)	
熊本	熊本	43	80 09(NHK総合) 34 34(テレビ熊本) 19 19(TXN九州) 05 05(長崎放送)	90 02(NHK教育) 22 22(熊本県民テレビ) 01 01(九州朝日放送)	11 11(熊本放送)	16 16(熊本朝日放送)	04 04(RKB毎日放送)	
	大分	44	80 03(NHK総合) 36 36(テレビ大分) 10 06(宮崎放送)	90 12(NHK教育) 24 24(大分朝日放送)	05 05(大分放送)	19 19(TXN九州)		
宮崎	宮崎	45	80 08(NHK総合) 35 35(テレビ宮崎) 38 52(鹿児島テレビ)	90 12(NHK教育) 32 48(鹿児島放送)	10 10(宮崎放送)	30 42(鹿児島読売テレビ)	01 62(南日本放送)	
	延岡	64	80 04(NHK総合) 35 39(テレビ宮崎)	90 02(NHK教育) 32 32(鹿児島放送)	10 06(宮崎放送)			
鹿児島	鹿児島	46	80 03(NHK総合) 38 38(鹿児島テレビ)	90 05(NHK教育) 32 32(鹿児島放送)	01 01(南日本放送)	30 30(鹿児島読売テレビ)		
	阿久根	65	80 08(NHK総合) 38 35(鹿児島テレビ) 22 36(熊本県民テレビ) 11 06(熊本放送)	90 12(NHK教育) 32 32(鹿児島放送)	01 10(南日本放送)	30 17(鹿児島読売テレビ)	16 32(熊本朝日放送)	
鹿屋	鹿屋	99	80 04(NHK総合) 38 33(鹿児島テレビ) 10 10(宮崎放送)	90 02(NHK教育) 32 31(鹿児島放送)	01 06(南日本放送)	30 25(鹿児島読売テレビ)		
	那覇	47	80 02(NHK総合) 08 08(沖縄テレビ)	90 12(NHK教育) 28 28(琉球朝日放送)	10 10(琉球放送)			



# 10キー選局にする



## 10キー選局とは

数字ボタンを押すと、通常はボタンに対応するチャンネルが映ります(ダイレクト選局)。この「ダイレクト選局」で見られるチャンネルの数は12までです。見たいチャンネルの数が12を越えるときは「10キー選局」に切り換えてください。「10キー選局」にすると、リモコンの数字ボタンを組み合わせると好きなチャンネルを選ぶことができます。

例) 24チャンネル

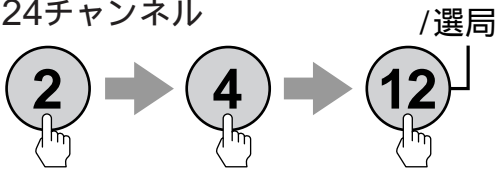

10チャンネル

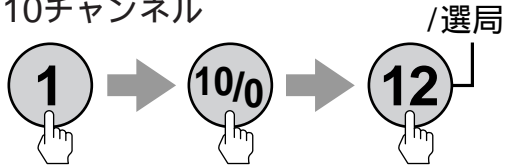

数字ボタンの10と12は以下の働きになります。

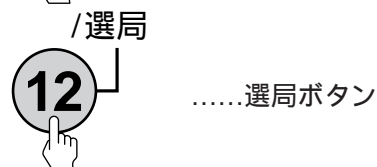
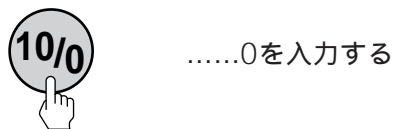

## 10キー選局に切り換える

1 メニューボタンを押しメニューを出す。

メニュー



2 選択+/-ボタンを押して「チャンネル設定」を選び、決定ボタンを押す。

選択

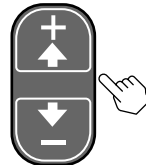

決定



3 選択+/-ボタンを押して「選局」を選び、決定ボタンを押す。

選択

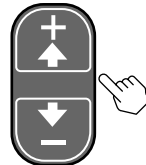

決定



4 選択+/-ボタンを押して「10キー」を選び、決定ボタンを押す。

選択

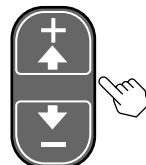

決定

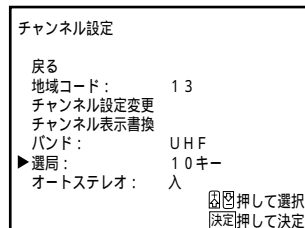

5 メニューボタンを押してメニューを消す。

# 10キー選局にする (つづき)

## チャンネル+/-ボタンで選べる局を設定する

地域コードを設定すると、チャンネル+/-ボタンで選ぶことのできるチャンネルが自動的に設定されますが、これ以外のチャンネルを選ぶときや、放送のないチャンネルをとばしたいときは、次のように設定してください。

1 メニューボタンを押す。

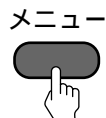

2 選択 +/- ボタンを押して「チャンネル設定」を選び、決定ボタンを押す。

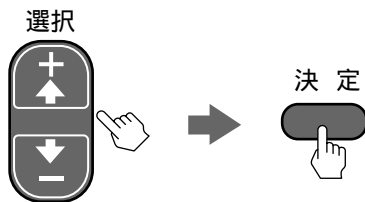

3 選択 +/- ボタンを押して「チャンネル設定変更」を選び、決定ボタンを押す。

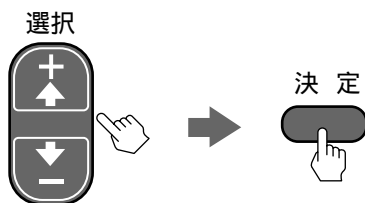

4 見たいチャンネル、またはとばしたいチャンネルを選ぶ。

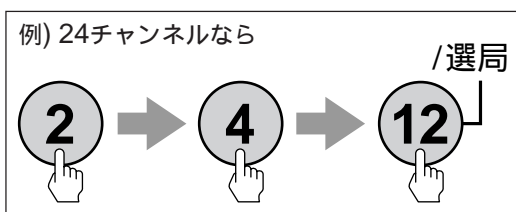

5 選択 +/- ボタンを押して、見たいチャンネルのときは「ストップ」を、とばしたいチャンネルのときは「スキップ」に▶を合わせ、決定ボタンを押す。

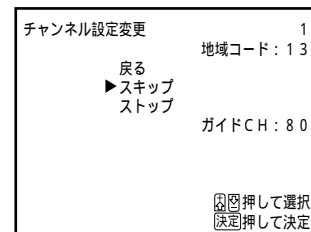
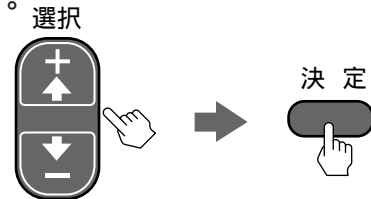

「ストップ」を選んだチャンネルがVHF/UHFのときは、手順6を行います。

6 選択 +/- ボタンを押して、ガイドCH (チャンネル) を選び、決定ボタンを押す。

Gコード予約を使うために必要な設定です。

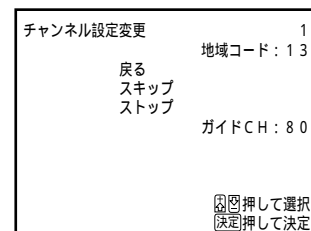
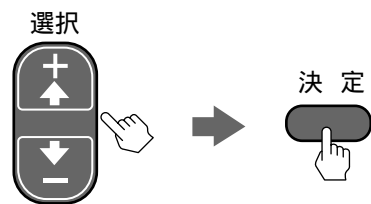

7 続けて他のチャンネルの設定を行うときは、手順4から手順6を繰り返す。

8 メニューボタンを押して、メニューを消す。

# 時計を合わせる

予約録画をするには、時計合わせが必要です。



1 メニューボタンを押す。

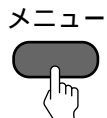

2 選択 +/- ボタンを押して「時刻設定」に▶を合わせ、決定ボタンを押す。

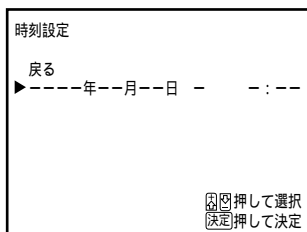
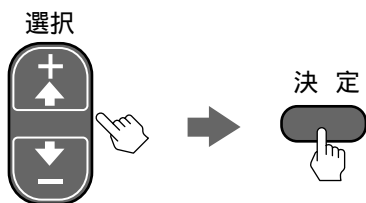

3 ▶が年の横にあることを確認して、決定ボタンを押す。

4 選択 +/- ボタンを押して「年」を合わせ、決定ボタンを押す。

5 同様に、選択 +/- ボタンと決定ボタンを使って、月→日→時→分の順に設定する。

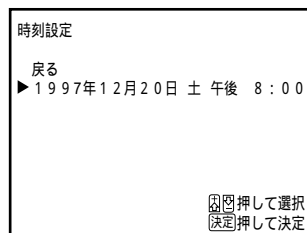

「分」を選択したら時報に合わせて決定ボタンを押します。時計が動き始めます。

6 メニューボタンを押してメニューを消す。

途中でまちがえたときは

リモコンの ← ボタンを押し、まちがった設定を赤い文字にしてから、選択 +/- ボタンで直します。

# 故障かな？と思ったら

修理にお出しになる前に、もう一度点検してください。

## テレビを見ているとき

こんなときは	次のようにしてください	参照ページ
画像、音が全く出ない、またはスタンバイ/スリープランプが点滅している	スタンバイ/スリープランプが点滅していたら、「自己診断表示」をご覧ください。 電源コードがはずれていませんか？ 本体の電源スイッチは押されていますか？	30  2
画像は出るが音が出ない	ヘッドホンをつないでいませんか？ 画面に「消音」の表示が出ていませんか？消音ボタンを押して表示を消してください。	2
画像が白黒になる 画像が二重、三重になる	メニューで画質を調整してください。 アンテナ線がはずれかかっていますか？ 山やビルで反射した電波がアンテナに飛び込み、画像が二重三重になることがあります。 アンテナの位置、方向、角度を調整してください。 突然画像が二重、三重になった場合は、お買い上げ店などにご相談ください。	10
雪が降るような画面、薄い画面、風が吹くとチラつく	アンテナが風でこわれたり曲がったりしていませんか？ アンテナの寿命ではありませんか？通常3～5年、海辺では1～2年です。 アンテナ線がはずれていませんか？	
はん点や点模様が出る	ヘアードライヤー、自動車、バイクなどからの雑音電波が原因です。アンテナはなるべく道路から離してください。	
映らないチャンネルがある	チャンネルを合わせ直してください。	20
雑音が多い	アンテナ線がフィーダー線の場合は、雑音電波などの影響を受けやすくなります。同軸ケーブルの使用をおすすめします。	
リモコンの数字ボタンでチャンネルが選べない	リモコンの電池が消耗していませんか？ ダイレクト/10キー選局の設定によって、チャンネルの選びかたが違います。メニューの「選局」の設定は正しいですか？	25
ステレオ放送なのに、音声がステレオにならない	メニューで「オートステレオ」を「入」にしてください。	11
電源を入れたときにブーンという音がする	地磁気などの影響を取り除くために動作させる消磁回路の動作音です。故障ではありません。	
ブーンというモーター音がする	ビデオテープが挿入されているときは、ビデオデッキが速やかに動作するように、モーターを数分間回転させます。そのため、ブーンという音がしますが、故障ではありません。	
電源を切るとパチパチ音がする	テレビ内部で発生する静電気が原因です。故障ではありません。	
「ファイン」という文字が出たら	サービス点検用の機能です。何の操作もしなければ約3秒で消えます。	

## ビデオを見ているとき

こんなときは	次のようにしてください	参照ページ
電源が入っているのにテープが動かない	安全装置が働いて動作しないことがあります。いったん電源を切って電源コードを抜き、約1分後に再び電源コードをつないで電源を入れてみてください。	
カセットが入らない	すでにカセットが入っていませんか？	
ボタンを押しても受け付けない	リモコンの電池が消耗していませんか？ 電池の入れかたは正しいですか？ 内部のマイコンが誤動作しています。本体のCL(クリア)ボタンを押してください。(時計の設定と予約録画は消えますので、やり直してください。)	2 34
テープの再生画がきたない、音が良くない、音が出ない、音とびする	トラッキングを調整してください。 ビデオヘッドのクリーニングをしてください。 テープが古くありませんか？できるだけ新しいテープを使うことをおすすめします。	31 30
ステレオ放送がモノラルで記録された	「オートステレオ」が「切」になっていませんか？	11
再生時、2つの音が混じって聞こえる	二重音声ボタンで聞く音を切り換えてください。	11 13
テープを巻き戻したら自動的に再生してしまう	「オートリピート」が「入」になっていませんか？	
カウンターが動かない	テープの記録されていない部分ではカウンターは動きません。	4
録画ボタンを押すとカセットが出てしまう	ツメの折れたカセットを使っていますか？	27
予約録画ができない	時計を設定してありますか？ チャンネルの設定は正しいですか？ 予約録画の操作は正しいですか？	20 5-9 27
時計が止まっている	停電がありませんでしたか？時計を合わせ直してください。	
つないだ機器の画像、音が出ない	接続コードがはずれていませんか？ リモコンまたは本体の入力切替ボタンを押してみてください。	

上記の処理をしても異常から復帰できないときは

お買い上げ店またはソニーのサービス窓口、お客様ご相談センターにお問い合わせください。

# 自己診断表示

— 画面が消え、スタンバイ/スリープランプが点滅したら

本機には自己診断機能がついています。これは本機に異常が起きたときに、スタンバイ/スリープランプの点滅およびその回数でテレビの状態をお知らせし、よりスムーズにサービス対応させていただくための機能です。スタンバイ/スリープランプが点滅したら、下の手順にそって、お買い上げ店またはソニーのサービス窓口にご相談ください。

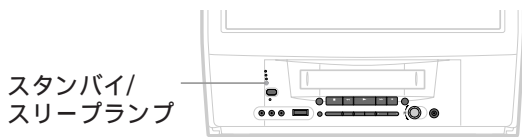

- 1 スタンバイ/スリープランプの点滅回数を数えてください。3秒おきに点滅します。たとえば、2回点滅→3秒あき→2回点滅...この場合の点滅回数は2回です。
- 2 テレビ本体の電源を切り、お買い上げ店またはソニーのサービス窓口にご連絡をお知らせください。

## 使えるテープと再生・録画方式について

本機はVHS方式ビデオです。VHSテープもS-VHSテープも使えますが、S-VHS方式で録画することはできません。

### 再生について

録画済みテープの録画時間モード(標準・3倍)を自動判別して再生します。S-VHS方式で録画したテープも再生できますが、S-VHS本来の解像度は得られません。(簡易再生)。

#### ご注意

- 日本と違うカラーテレビ方式の外国製ビデオソフトは再生できません。
- S-VHS方式で録画したテープを特殊再生すると画像が乱れることがあります。

### 録画について

VHSテープもS-VHSテープもVHS方式で録画されます。

- 録画内容を消したくないときはツメを折って取り出す。再び録画するときは、セロハンテープでふさいでください。

# ビデオヘッドのお手入れ

— きれいな画像にするために

テレビ番組はきれいに映るのに、ビデオテープを再生すると次のような症状が出る場合があります。

- 画像がざらついている
- 画像が不鮮明
- 画像が出ない

これはビデオヘッドの汚れによるものです。録画・再生をすると、ビデオヘッドが少しずつ汚れてきます。本機は汚れを自動的にとるオートヘッドクリーナーを内蔵しています。その効果をより上げるためにおよそ20時間お使いになるたびに、クリーニングカセット(別売り)でビデオヘッドをクリーニングしてください。

### おすすめするクリーニングカセット

別売りの乾式クリーニングカセット(T-25CLD、T-25CLDRなど)で、ヘッドのクリーニングをおすすめします。クリーニングカセットは、お買い上げ店やお近くのソニーショップでお求めください。

#### ご注意

ソニー製湿式クリーニングカセット(T-25CLW)以外の湿式のクリーニングカセットはお使いにならないでください。故障の原因になることがあります。

### クリーニングのしかた

- 1 クリーニングカセットを入れる。

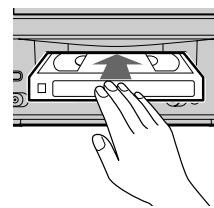

- 2 再生▶ボタンを押して再生状態にする。

再生

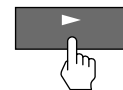

- 3 約10秒後に停止■ボタンを押して再生を止める。

停止



- 4 カセット取出し▲ボタンを押してカセットを取り出す。

カセット取出し



## ご注意

- クリーニングカセットは、ご使用ごとには巻き戻さないでください。
- テープが終わりまできたら、最初まで巻き戻してご使用ください。

## 画質のチェック

クリーニングのあと、お手持ちのビデオテープを再生し、画質をチェックしてください。

正常な画像



ビデオヘッドが汚れているときの画像



正常な画像に戻らない場合は、左記「クリーニングのしかた」の操作1～4を繰り返してください(続けて5回以上の使用は避けてください)。

## ビデオヘッドの摩耗

クリーニングしても鮮明な画像が戻らない場合は、ビデオヘッドが摩耗していることがあります。この場合は、ビデオヘッドの交換が必要です。お買い上げ店またはソニーのサービス窓口にご相談ください。

## 再生画のチラつきを調整する(トラッキング)

ビデオ再生時、トラッキング(ヘッドが正確に記録信号をなぞること)がずれていると、きれいな画像が再現できません。通常は、「オートトラッキング機能」が働き、ずれを自動的に調整してきれいな画像になります。再生時(通常の再生、静止画のとき)画面が上下にぶれるときは、トラッキング調整をしてください。

- 1 再生中に、メニューボタンを押す。
- 2 選択+/-ボタンを押して「トラッキング」に▶を合わせ、決定ボタンを押す。
- 3 「トラッキング調整」に▶を合わせ、決定ボタンを押す。

トラッキング調整画面が出ます。

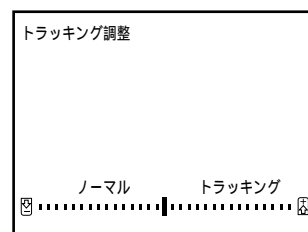

- 4 選択+/-ボタンを押して、できるだけきれいな画像になるように調整し、決定ボタンを押す。
- 5 メニューボタンを押してメニューを消す。

カセットを取り出すと、自動的にオートトラッキングに戻ります。

## ご注意

本機は2ヘッドのため、静止画のとき、画面にノイズが出る場合があります。

# 使用上のご注意

## 「結露(つゆつき)」について

急に部屋の温度が変わったときは、数10分間放置してからご使用ください。

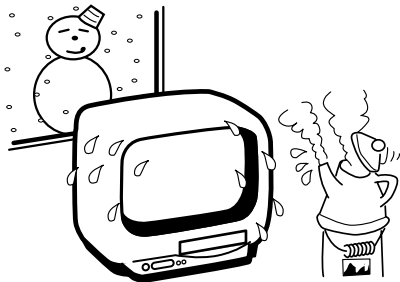

本機を寒い所から暖かい部屋に持ち込んだり、湯気が立ち込めているような湿気の多い部屋でご使用になったりすると、本機の内部に「結露(つゆつき)」がおこり、テープがからみついたり、ヘッドを傷める原因となることがあります。

## 大切な録画の場合は

必ず事前にためし録りをし、正常に録画・録音されていることを確認してください。

## 録画内容の補償はできません

本機やテープなどを使用中、万一これらの不具合により録画・録音されなかった場合の録画内容の補償については、ご容赦ください。

## 著作権について

あなたが本機で録画・録音したものは、個人として楽しむなどのほかは、著作権法上、権利者に無断では使用できません。

# 保証書とアフターサービス

## 保証書について

- この製品には保証書が添付されていますので、お買い上げの際、お買い上げ店でお受け取りください。
- 所定事項の記入および記載内容をお確かめのうえ、大切に保存してください。
- 保証期間は、お買い上げ日より1年間です。ただし、ブラウン管代およびブラウン管の交換にともなう技術料、出張料は2年間無料です。

## アフターサービスについて

調子が悪いときは

「故障かな?と思ったら」の項を参考にして、故障かどうかをお調べください。

それでも具合が悪いときはサービス窓口へお買い上げ店、または添付の「ソニーご相談窓口のご案内」にある、お近くのソニーサービス窓口にご相談ください。

保証期間中の修理は

保証書の記載内容に基づいて修理させていただきます。詳しくは保証書をご覧ください。

保証期間経過後の修理は

修理によって機能が維持できる場合は、ご希望により有料で修理させていただきます。

部品の保有期間について

当社では、カラービデオテレビの補修用性能部品(製品の機能を維持するために必要な部品)を、製造打ち切り後最低8年間保有しています。この部品保有期間を修理可能の期間とさせていただきます。保有期間が経過した後でも、故障箇所によっては修理可能の場合がありますので、お買い上げ店か、サービス窓口にご相談ください。

なお、補修用性能部品の保有期間は通商産業省の指導にもよるものです。

ご相談になるときは

次のことをお知らせください。

型名: **KV-21SVT1**

故障の状態: できるだけくわしく

購入年月日:

お買い上げ店

TEL

お近くのサービスステーション

TEL

本機を使用できるのは、日本国内のみです。外国では放送方式、電源電圧が異なりますので使用できません。

This unit is designed for use in Japan only and cannot be used in any other country.



# 主な仕様

## テレビ部

受信方式	NTSC方式
受信チャンネル	VHF1～12チャンネル UHF13～62チャンネル CATV C13～C63
アンテナ端子 ブラウン管*	VHF/UHF 75 F型コネクタ - トリニトロン100° 偏向 21型 画面寸法 40.5×30.4、50.6cm (幅×高さ、対角径)

\* テレビの型は画面寸法を表すものではなく、ブラウン管の外径対角寸法を基準とした大きさの目安です。

## ビデオ部

録画方式	回転2ヘッドヘリカルスキャンFM方式 VHS規格
ハイファイ録音方式	回転2ヘッドハイファイステレオ方式 VHS規格
音声トラック	3トラック(ハイファイ2、ノーマル1)
テープ速度	標準：33.35mm/秒 3倍：11.11mm/秒
使用テープ	VHSビデオカセット
録画時間	標準：最大3時間(T-180使用) 3倍：最大9時間(T-180使用)
早送り・巻き戻し時間	約3分(T-120使用)
ハイファイ音声特性	音声周波数特性: 20Hz～20kHz ダイナミックレンジ: 90dB以上 ワウ・フラッター: 0.005%以下

## 一般

時計方式	クォーツロック(月差±30秒以内)
許容動作温度	5～40
許容保存温度	-20～60
消費電力	100W(リモコン待機時: 1.9W)
年間消費電力量**	140kW・h/年

\*\*年間消費電力量とは：省エネルギー法に基づいて、型サイズや受信機の種類別の算定式により、一般家庭での平均視聴時間(4.5時間)を基準に算出した、一年間に使用する電力量です。

最大外形寸法	496×517×475mm(幅/高さ/奥行き)
質量	約23.2 kg
電源	AC100V、50/60Hz
音声出力	実用最大(EIAJ): 3W+3W
入力端子	映像入力: ピンジャック、1Vp-p、 75、不平衡、同期負 音声入力: ピンジャック、1チャンネル、 500mVrms、インピーダンス 47k

AVマルチ入力12ピン
ヘッドホン端子ミニジャック
負荷インピーダンス16以上
使用スピーカー

## 付属品

5×9 cm 楕円形(2)
リモートコマンダー RM-J218(1)
乾電池 単3形(2)
アンテナコネクタ(1)
取扱説明書(1)
保証書(1)
ソニーご相談窓口のご案内(1)
安全のために(1)
安全点検のおすすめ(1)

## 別売りアクセサリ

V/Uミキサー	EAC-68
クリーニングカセット	T-25CLP/T-25CLR
ステレオヘッドホン	MDR-AV55/MDR-IF610K
マルチAVケーブル	VMC-AVM250
接続ケーブルなど	VMC-810Sなど
テレビスタンド	SU-21V

- このテレビは日本国内用ですから、電源電圧、放送規格の異なる外国ではお使いになれません。
- 仕様および外観は改良のため予告なく変更することがありますが、ご了承ください。

# 各部のなまえ/ Identification of controls

## 本体前面/Front View

( )のページに詳しい説明があります。

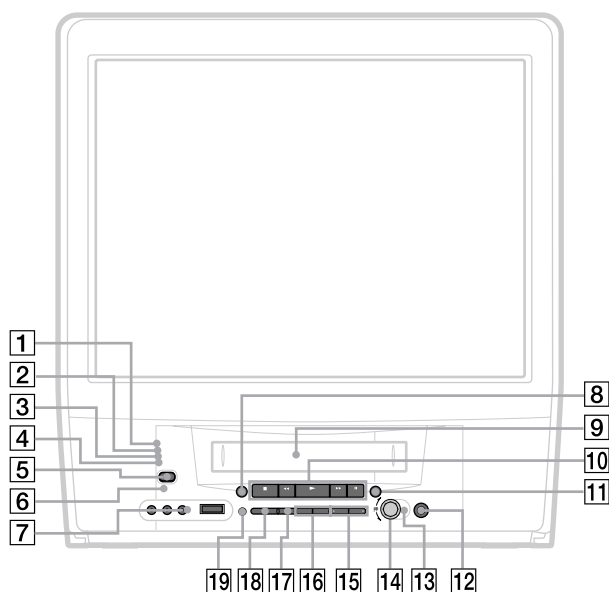

- |  |  |
|--|--|
| <p>1 録画ランプ (4)<br/>2 予約録画ランプ (6)<br/>3 電源ランプ<br/>4 スタンバイ/スリープランプ (2)<br/>5 電源スイッチ (2)<br/>6 CL(クリア)ボタン (29)<br/>7 ゲーム/入力端子 (映像/音声左 (モノ) /右)、AVマルチ入力 (ゲーム) 端子 (16)</p> <p>8 カセット取出し▲ボタン (3)<br/>9 カセット挿入口 (3)<br/>10 テープ走行ボタン<br/>停止■ボタン (3)<br/>巻戻し◀◀ボタン (3)<br/>再生▶▶ボタン (3)<br/>早送り▶▶▶▶ボタン (3)<br/>一時停止   ボタン (3)</p> <p>11 録画●ボタン (4)<br/>12 ヘッドホン端子<br/>13 リモコン受光部<br/>14 速攻予約ボタン (ロータリーボタン) (5)<br/>15 チャンネル+/-ボタン (2)<br/>16 音量+/-ボタン (2)<br/>17 入力切替ボタン (17)<br/>18 ゲームボタン (16)<br/>19 ゲーム切替ボタン (16)</p> | <p>1 Recording indicator (4)<br/>2 Timer recording indicator (6)<br/>3 Power indicator<br/>4 Standby/sleep indicator (2)<br/>5 Power switch (2)<br/>6 Clear button (29)<br/>7 Game/input (Video/Audio L (mono) /R) , AV multi (game) jacks (16)</p> <p>8 ▲ Cassette eject button (3)<br/>9 Cassette compartment (3)<br/>10 Tape transport buttons<br/>■ Stop button (3)<br/>◀◀ Rewind button (3)<br/>▶▶ Play button (3)<br/>▶▶▶▶ Fast-forward button (3)<br/>    Pause button (3)</p> <p>11 ● Recording button (4)<br/>12 Headphones jack<br/>13 Remote control sensor<br/>14 Quick program button (Rotary button) (5)<br/>15 Channel +/- button (2)<br/>16 Volume +/- button (2)<br/>17 Input select button (17)<br/>18 Game button (16)<br/>19 Game input select button (16)</p> |
|--|--|

## リモコン/Remote commander

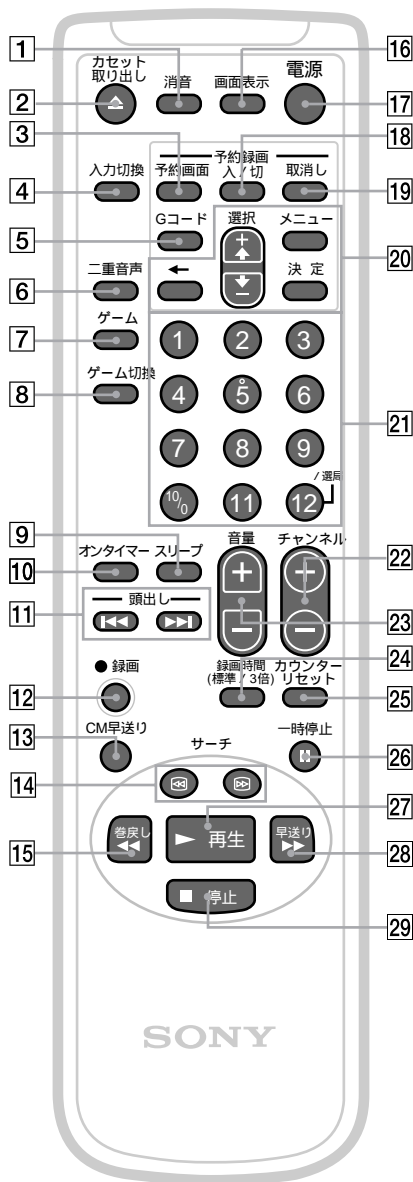

- |    |                      |    |                                    |
|----|----------------------|----|------------------------------------|
| 1  | 消音ボタン (2)            | 1  | Muting button (2)                  |
| 2  | カセット取出し▲ボタン (3)      | 2  | ▲ Cassette eject button (3)        |
| 3  | 予約画面ボタン (8)          | 3  | Program timer setting button (8)   |
| 4  | 入力切替ボタン (17)         | 4  | Input select button (17)           |
| 5  | Gコードボタン (7)          | 5  | G code setting button (7)          |
| 6  | 二重音声ボタン (11)         | 6  | Audio mode (bilingual) button (11) |
| 7  | ゲームボタン (16)          | 7  | Game button (16)                   |
| 8  | ゲーム切替ボタン (16)        | 8  | Game input select button (16)      |
| 9  | スリープボタン (12)         | 9  | Sleep button (12)                  |
| 10 | オンタイマーボタン (12)       | 10 | On-timer button (12)               |
| 11 | 頭出し◀◀/▶▶ボタン (14)     | 11 | Index ◀◀/▶▶ buttons (14)           |
| 12 | 録画●ボタン (4)           | 12 | ● Recording button (4)             |
| 13 | CM早送りボタン (15)        | 13 | CM skip button (15)                |
| 14 | サーチ◀/▶ボタン (15)       | 14 | Search ◀/▶ buttons (15)            |
| 15 | 巻戻し◀◀ボタン (3)         | 15 | ◀◀ Rewind button (3)               |
| 16 | 画面表示ボタン (2)          | 16 | Display button (2)                 |
| 17 | 電源スイッチ (2)           | 17 | Power switch (2)                   |
| 18 | 予約録画入/切ボタン (7)       | 18 | Program timer on/off button (7)    |
| 19 | 取消しボタン (9)           | 19 | Program timer clear button (9)     |
| 20 | メニュー操作ボタン (10)       | 20 | Menu operation buttons (10)        |
|    | メニューボタン              |    | Menu button                        |
|    | 選択 +/- ボタン           |    | Select +/- button                  |
|    | 決定ボタン                |    | Enter button                       |
|    | ← ボタン                |    | ← (back space) button              |
| 21 | 数字ボタン (2)            | 21 | Number buttons (2)                 |
| 22 | 音量 +/- ボタン (2)       | 22 | Volume +/- button (2)              |
| 23 | チャンネル +/- ボタン (2)    | 23 | Channel +/- button (2)             |
| 24 | 録画時間 (標準/3倍) ボタン (4) | 24 | Tape speed button (4)              |
| 25 | カウンターリセットボタン (4)     | 25 | Counter reset button (4)           |
| 26 | 一時停止   ボタン (3)       | 26 | Pause button (3)                   |
| 27 | 再生▶▶ボタン (3)          | 27 | ▶▶ Play button (3)                 |
| 28 | 早送り▶▶▶▶ボタン (3)       | 28 | ▶▶▶▶ Fast-forward button (3)       |
| 29 | 停止■ボタン (3)           | 29 | ■ Stop button (3)                  |

# 索引

## あ行

頭出し .....	14
アンテナコネクタ .....	18
裏番組 .....	4
F型コネクタ付き同軸 ケーブル .....	18
APC .....	13
AVマルチ入力 .....	16
オートシャットオフ .....	2
オートトラッキング .....	31
オートリピート .....	13
オンタイマー .....	12

## か行

カウンターリセット .....	4
カセットボン .....	3
ガイドチャンネル .....	21
画面表示 .....	2
クリーニングカセット .....	30
結露 .....	32
高速アクセス .....	15
誤消去防止ツメ .....	4

## さ行

サーチ .....	15
CATV(ケーブルテレビ) .....	22
CM早送り .....	15
Gコード .....	7
自己診断表示 .....	30
シャープネス .....	10
週間オンタイマー .....	12
消音 .....	2
スキップ .....	26
スタンバイ .....	2
ストップ .....	26
スリープタイマー .....	12

## た行

ダイレクト選局 .....	25
ダビング .....	17
地域コード .....	20
チャンネル設定 .....	20
チャンネルボン .....	2
テレビゲーム .....	16
10(テン)キー選局 .....	25
トラッキング調整 .....	31
同軸ケーブル .....	18

## な行

二重音声 .....	11
------------	----

## は行

早送り再生 .....	15
ビデオヘッドクリーニング .....	30
フィーダー線 .....	18
V/Uミキサ .....	18

## ま行

巻き戻し再生 .....	15
毎週予約 .....	8
毎日予約 .....	8

## や行

UHF放送 .....	20
予約画面 .....	8
予約録画 .....	7

## ら行

リモコン .....	2
レックルボン .....	5
レンタルピクチャー .....	14
録画時間 .....	4
ロータリー速攻予約(レックル ボン機能) .....	5

## 万一、異常が起きたら

- 煙が出たら
- 変なおいや音がしたら
- 内部に水などが入ったら
- 音は出るが画面が映らないときは
- テレビを落としたり、キャビネットを破損したときは



- ① 電源を切る
- ② 電源プラグをコンセントから抜く
- ③ お買い上げ店またはソニーサービス窓口に修理を依頼する

ソニー株式会社 〒141-0001 東京都品川区北品川6-7-35

お問い合わせはお客さま相談センターへ

東京(03)5448-3311 名古屋(052)232-2611 大阪(06)539-5111

Gコードシステムは、ジェムスター社のライセンスに基づいて生産しています。