



数秒間設定時間が表示され、現在時刻に戻ります。
 現時刻が表示された後に、再度SNOOZE/ BRIGHTNESSボタンを押すと、設定時間は「10」に戻ります。
 めざましくりかえし時間は最長は60分までです。

アラーム音を止める

OFF■・ALARM-RESETボタンを押す。翌日も同じ時間にめざましが鳴ります。

CD、ラジオ、ブザー音は鳴ってから60分後に自動的に止まります。

めざまし機能を解除する

ALARM AまたはBボタンを押して、表示窓の「ALARM A」または「ALARM B」を消します。

- 停電になったときのご注意**
停電になったとき、アラーム機能はリチウム電池がなくなるまで働きますが、以下のようになります。
  - 表示窓の表示やバックライト、イルミネーションはつきません。
  - アラームモードがCDアラームまたはラジオアラームのとき、自動的にブザーアラームに切り換わります。
  - アラームが鳴っているときに停電になった場合、アラームは止まります。
  - ブザーアラームが鳴ってOFF■・ALARM-RESETボタンを押さない場合、約5分後に自動的に止まります。
  - 「☑」が表示されたら、停電のときにブザーアラームは鳴りません。新しいリチウム電池と交換してください。
  - 停電になったときは、SNOOZE/BRIGHTNESSボタンは動きません。

## おひるねタイマーを設定する

設定した時間が過ぎるとブザーが鳴ります。

NAPボタンを繰り返し押しして何分後にブザーを鳴らすかを選びます。押すごとに設定時間が以下のように変わります。
OFF → 10 → 20 → 30
← 120 ← 90 ← 60 ←
時間が設定されると「NAP」が点灯し、設定した時間が数秒間表示されます。設定された時間が過ぎると表示窓の「NAP」が点滅し、ブザーが鳴ります。ブザーが鳴ってから約60分後、自動的に止まります。

ブザーを止めるには

NAPボタンまたはOFF■・ALARM-RESETボタンを押す。

おひるねタイマー機能を解除する

NAPボタンを押して表示窓の「NAP」を消す。

## おやすみタイマーを設定する

おやすみタイマー機能はCDやラジオ、AUDIO IN入力の音を聞きながら眠ることができます。設定した時間が経過すると自動的にCDやラジオ、AUDIO IN入力の音を消すことができます。

CDまたはラジオ、別売りの機器を再生中、SLEEPボタンを押す。

押すごとに設定時間が以下のように変わります。

← OFF → 90 → 60

おやすみタイマー機能が開始されると、表示窓に「SLEEP」が表示されます。設定した時間が経過すると、CDまたはラジオ、AUDIO IN入力からの音が止まります。

途中で止めたいときはOFF■・ALARM-RESETボタンを押す。

別売りの機器の音を止めるには

本機の■OFF・ALARM-RESETボタンを押して、別売りの機器の再生を止める。

- 「アラームを設定する」の手順1から5までを行う。
- ALARM AまたはBボタンを押して「RADIO」アラームモードを選ぶ。プリセット番号が点滅し、表示窓に「WAKE UP PRESET」または「WAKE UP -」と表示されます。
- TUNE・TIME SET + または - ボタンを繰り返し押しして好みのプリセットされた局を選ぶ。押すたびに次のように切り換わります。

← -- ↔ FM1 PRESET 1 - 5 →

← AM PRESET 1 - 5 ↔ FM2 PRESET 1 - 5 →
プリセットしていない場合は「-」が表示されます。そのときは、最後に聞いていた放送局が受信されます。

「-」が表示していないときに、RADIO ON・BANDまたはPRESET TUNING(1～5)ボタンを押して直接予約したい放送局を選ぶことができます。

約4秒後、表示窓は時刻表示に戻ります。

ご注意
上記手順3で、お好みのPRESET TUNING(1～5)ボタンを2秒以上押したままにすると、現在聞いている局が記憶され、前に記憶されていた放送局は消されます。

アラームを設定する

- 「ピッ」と確認音ができるまでALARM A またはBボタンを押したままにする。表示窓に「時」が点滅します。
- TUNE・TIME SET + または - ボタンを繰り返し押しして「時」を設定する。TUNE・TIME SETボタンを押したままにすると、時間が速く変わります。
- ALARM AまたはBボタンを押す。「ピッ」と確認音が出て、「分」が点滅します。
- 手順2を繰り返し行い、「分」を設定し、ALARM AまたはBボタンを押す。「ピッ」と確認音が出て、アラームの設定が確定します。
- TUNE・TIME SET + または - ボタンを繰り返し押ししてお好みのめざましモードを点滅させる。「ピッ」と確認音が出て、アラームの設定が確定します。
  - CD: 「A」CDアラームを設定する」をご覧ください。
  - RADIO: 「B」ラジオアラームを設定する」をご覧ください。
  - BUZZER: 「C」ブザーアラームを設定する」をご覧ください。

A CDアラームを設定する

お好みのCDの曲から再生することができます。CD再生モードが「SHUFFLE」または「SHUFFLE REP」に設定されている場合、全曲を順不同に再生します。

- 「アラームを設定する」の手順1から5までを行う。
- ALARM AまたはBボタンを押して「CD」アラームモードを選ぶ。「ピッ」と確認音が出て、表示窓に「WAKE UP TRACK」と表示されます。
- TUNE・TIME SET + または - ボタンを繰り返し押しして好みの曲番を選ぶ。
- ALARM AまたはBボタンを押す。「ピッ」と確認音が出て、設定が確定します。「ALARM A」または「ALARM B」と「CD」が表示窓に表示されない場合は、もう一度ALARM AまたはBボタンを押してください。
- TUNE・TIME SET + または - ボタンを繰り返し押しして音量を調節する。VOLUME + または - ボタンでも調節することができます。
- ALARM AまたはBボタンを押す。「ピッ」と確認音が出て、設定が確定します。「ALARM A」または「ALARM B」と「CD」が表示窓に表示されない場合は、もう一度ALARM AまたはBボタンを押してください。設定された時刻になると選んだ曲から再生が始まります。

- ご注意**
  - ディスクエラーが起こっていたり、ディスクが入っていない、CDのふたが開いている等の理由でCDアラームが動作しない場合、ブザーアラームに切り換わります。
  - 「SHUFFLE」または「SHUFFLE REP」に設定したときは、1曲目も順不同になります。
  - CDアラームでCDを再生中にCD▶▶ボタンを押すと、設定した再生モードのままCD再生を続けます。

記憶させた放送局を変更するには

変更したい放送局を表示させ、お好みのPRESET TUNING(1～5)ボタンを「ピッ」と確認音ができるまで押したままにします。

記憶させた局を聞くには

- RADIO ON・BANDボタンを押す。
- RADIO ON・BANDボタンを押してバンドを選ぶ。
- 聞きたい局が記憶されているPRESET TUNING(1～5)ボタンを押す。
- VOLUME + または - ボタンを押して音量を調節する。約4秒後、表示窓は時刻表示に戻ります。

ご注意

上記手順3で、お好みのPRESET TUNING(1～5)ボタンを2秒以上押したままにすると、現在聞いている局が記憶され、前に記憶されていた放送局は消されます。

## ステレオとモノラル受信の切り換え

FMステレオ放送を受信すると、「STEREO」(ステレオ) \*が表示されます(お買い上げ時の設定)。受信状態が悪いときは「FM MONO」に切り換えてください。ステレオではなくなりますが、雑音が減り、聞きやすくなります。

- RADIO ON・BANDボタンを押してラジオの電源を入れる。
- RADIO ON・BANDボタンを押してFM1かFM2を選ぶ。
- MODEボタンを押す。「ピッ」と確認音があります。表示窓に「FM MONO」が表示されます。もう一度MODEボタンを押すと、ステレオ受信になります。

\* 受信している番組がステレオ放送のときのみ、ステレオで聞こえます。

## 別売りの機器をつなぐ

- 本体底面の外部音声入力ケーブルを別売りの機器(ポータブルミュージックプレーヤーなど)のラインアウトジャックまたはヘッドホンジャックにつなぐ。

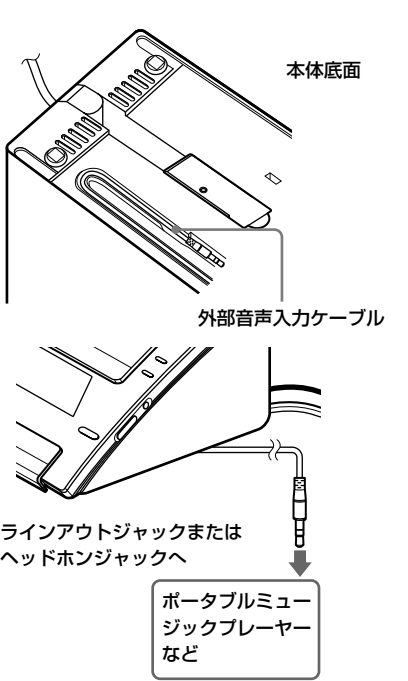

- AUDIO INボタンを押す。表示窓に「AUDIO IN」と表示されます。
- 本機の外部音声入力ケーブルでつないだ別売りの機器を再生する。
- VOLUME + または - ボタンを押して音量を調節する。本機のVOLUMEボタンを調節しても効果がないときは、つないだ別売りの機器のVOLUMEを調節してください。

FM1とFM2はPRESET TUNING(1～5)ボタンに記憶しておくときに使います。「いつも聞く放送局を記憶させて聞くープリセット選局」をご覧ください。

- TUNE・TIME SET + または - ボタンを押して聞きたい局に合わせると、+を押すと数字が進み、-を押すと数字が戻ります。バンドの最小周波数に到達すると「ピッ」と確認音があります。
- VOLUME + または - ボタンで音量を調節する。

手順3で、聞きたい局を選んでボタンをはなすと、約10秒後に時刻表示になります。

受信中の放送局を確認するには

RADIO ON・BANDボタンを押すと、約10秒間表示窓にバンドと周波数が表示されます。

ラジオを止めるにはOFF■・ALARM-RESETボタンを押します。

## 受信状態を良くするには

FM放送の場合ワイヤーアンテナをまっすぐに伸ばし、最も良く受信できる向きにしてお聞きください。

AM放送の場合アンテナは内蔵されているので、ラジオ本体の向きによって受信状態が変わります。最も良く受信できる向きにしてお聞きください。(スチール机など金属面の上でお使いになると、受信状態が悪くなる場合があります)

- 次のような場合、受信状態が悪くなる場合があります。
  - 一金属製の机または金属面の上に本機を置いて使用している。
  - 一金属面または金属の壁の近くで本機を使用している。
  - 一電源が入ったデジタルミュージックプレーヤーを本機の外部音声入力ケーブルにつないでいる。
  - 一デジタルミュージックプレーヤーを聞いている人の近くで使用している。
  - 一テレビの近くで使用している。

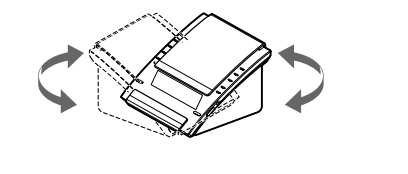

## いつも聞く放送局を記憶させて聞くープリセット選局

いつも聞く放送局をFM1, FM2に各5局とAMに5局、合わせて15局までPRESET TUNING(1～5)ボタンに設定しておくことができます。聞きたい局の周波数を一度記憶させておくだけで、後はこれらのPRESET TUNING(1～5)ボタンを押すだけで正確な受信ができます。

放送局を記憶させる

- 「ラジオを聞くーマニュアル選局」の手順1から3を行って、記憶させたい放送局を受信する。
- 記憶させたい番号のPRESET TUNING(1～5)ボタンを選んで「ピッ」と音ができるまで押したままにする。受信している周波数が記憶され、表示窓にプリセット番号が表示されます。

例: PRESET TUNING「2」にFM2の87.50 MHzを記憶させたときの表示

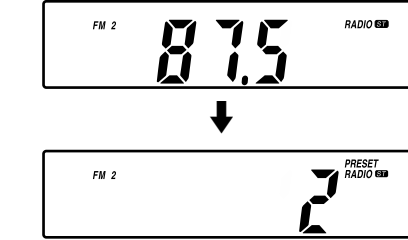

表示窓に約10秒間周波数が表示され、時刻表示に戻ります。つづけて放送局を記憶させるときは、手順1、2を繰り返します。

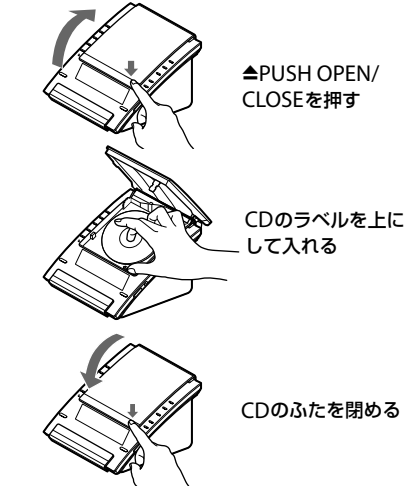

- CD▶▶ボタンを押す再生が始まると、「CD▶▶」と「TRACK 01」(曲番)が表示されます。
- VOLUME (音量) + または - ボタンで音量を調節する。

操作	押すボタン
一時停止する	CD▶▶
一時停止を解除する	CD▶▶ (もう一度押す)
今聞いている曲を頭出しする (AMS*機能)	◀◀ (一度押す)**
前の曲、さらに前の曲を頭出しする (AMS機能)	◀◀ (繰り返し押す)**
次の曲を頭出しする (AMS機能)	▶▶ (一度押す)**
さらに次の曲を頭出しする (AMS機能)	▶▶ (繰り返し押す)**
早戻しする (サーチ機能)	◀◀ (押したままにする)**
早送りする (サーチ機能)	▶▶ (押したままにする)**
再生を止める	■

\* AMSはAutomatic Music Sensorの略です。曲の頭を探す機能です。
\*\* これらの操作は、再生中にも一時停止中にもできます。

- ご注意**
  - CDを聞いているときは、CDのふたを開けないでください。CDが壊れることがあります。
  - CD▶▶ボタンを押してもCDが入っていないと、表示窓に「00」が5秒間点滅します。

## いろいろな聞きかた (PLAY MODE)

繰り返し再生やランダム再生など、5通りの再生モードがあります。MODEボタンを押すたびに再生モードが以下のように切り換わります。

表示	再生モード
なし	通常の再生 (1曲目から全曲再生)
「REP1」	1曲だけを繰り返し再生
「REP」	全曲を繰り返し再生
「SHUFFLE」	全曲を順不同に再生
「SHUFFLE REP」	全曲を順不同に繰り返し再生

ラジオを聞くーマニュアル選局

- RADIO ON・BANDボタンを押して、ラジオの電源を入れる。「RADIO」が表示されます。
- RADIO ON・BANDボタンを押して、バンドを選ぶ。ボタンを押すごとに、バンド表示が変わります。FMを聞く場合は、FM1またはFM2に合わせます。
  - FM1→FM2→AM

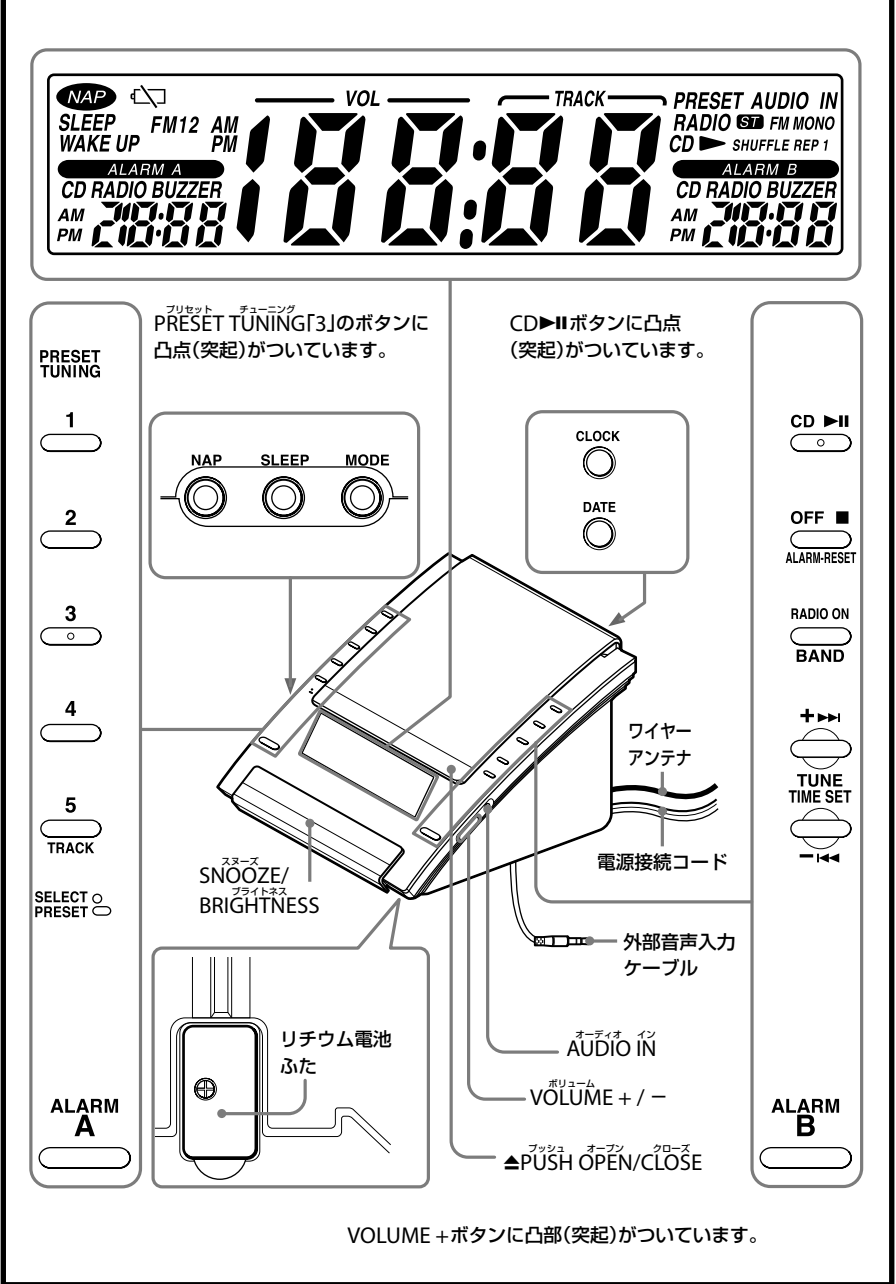

## カレンダーと時計を合わせる

年・月・日を合わせる

- 電源接続コードをコンセントにしっかり差し込む。
- DATEボタンを「ピッ」と確認音ができるまで押したままにする。年月日表示の「年」が点滅します。
- TUNE・TIME SET + または - ボタンを繰り返し押しして「年」を設定する。+を押すと数字が進み、-を押すと数字が戻ります。ボタンを押し続けると速く変わります。
- 「年」の設定が終了したらDATEボタンを押す。「ピッ」と確認音が出て、年月日表示の「月」が点滅します。
- 手順3と4を繰り返しして「月」と「日」を設定し、DATEボタンを押す。「ピッ」と確認音が出て、年月日が確定します。

→ 明るい	→ 中間
明るい	暗い
	オフ

上:バックライト
下:イルミネーション

アラームが鳴っているときにSNOOZE/ BRIGHTNESSボタンを押しても明るさは変わりません。SNOOZE機能として操作できます。

## CDを聞く

8 cm (3インチ) CDもアダプターなしで再生できます。

- ▲PUSH OPEN/CLOSEボタンを押してふたを開け、CDを入れる。
- ▲PUSH OPEN/CLOSEボタンを押してふたを閉める。

ご注意
上記手順3で、お好みのPRESET TUNING(1～5)ボタンを2秒以上押したままにすると、現在聞いている局が記憶され、前に記憶されていた放送局は消されます。