



# 本革ネックストラップ

## 取扱説明書



### STP-NWN30

©2012 Sony Corporation Printed in Malaysia

## 主な特長

- 上質な牛革と柔らかい触り心地の人工皮革スウェード「エクセース」を採用した本革製ネックストラップ
- ストラップの長さを6段階に切って調節可能
- 美しいスタイルを実現するストリング長さ調節機構／ヘッドホンコードストッパー付き
- 髪型を気にせず身につけられる取りはずしが簡単なセーフティジョイント付き

## 使いかた

### “ウォークマン”を取り付ける

以下の手順で本革ネックストラップに“ウォークマン”を取り付けます。

- 1 ストリングを“ウォークマン”のストラップホールに取り付ける。

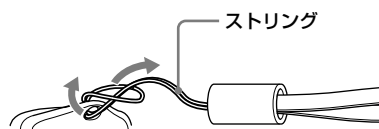

- 2 ストリングの長さを調節する。

カバーをずらし①、ストリングの結び目をアジャスターのくぼみに巻きつけ②、結び目をすき間に入れて③、カバーを元に戻す。

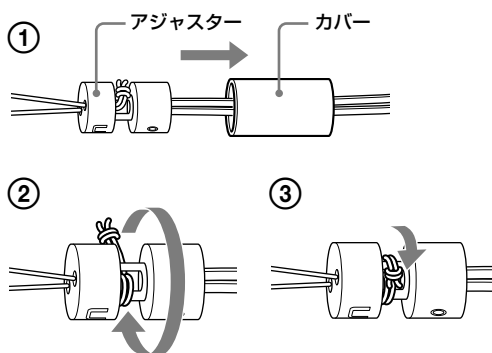

- 3 ネックストラップを首に巻き、セーフティジョイントで留める。

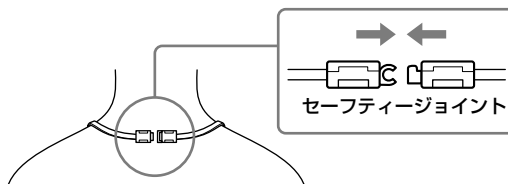

- 4 ネックストラップのヘッドホンコードストッパーにヘッドホンのコードを取り付ける。

#### ヒント

- ネックストラップのどちら側に取り付けてもかまいません。
- ヘッドホンコードストッパーは、ヘッドホンのコードの太さに応じて、表側か裏側をお使いください。

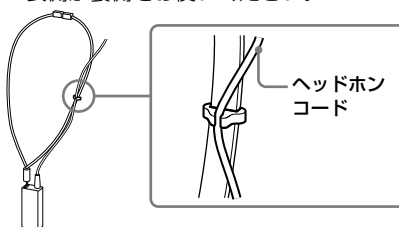

#### ご注意

ヘッドホンコードの太さ・種類により、ヘッドホンコードストッパーがご利用いただけない場合があります。

## ストラップの長さを調節する

ストラップの長さを調節するときは、以下の手順で調節してください。

### 1 セーフティジョイントからストラップを取りはずす。

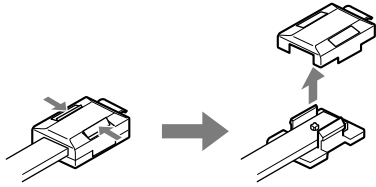

### 2 ストラップの穴の付近にあるラインでストラップを切断し、セーフティジョイントのピンに穴をあわせて入れ、セーフティジョイントを閉じる。

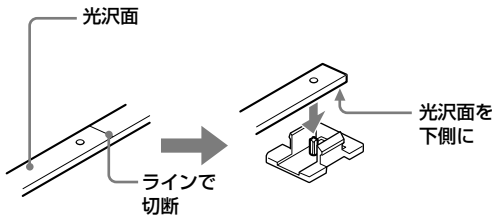

ストラップの反対側のセーフティジョイントも同様に調節してください。

## セーフティジョイントのはずしかた

セーフティジョイントはイラストのようにはずします。無理に横方向にひっぱるとストラップに過度の負担がかかり破損の原因となりますのでご注意ください。

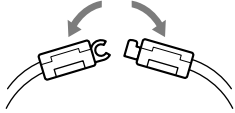

## お手入れのしかた

### 水に濡れたら

天然本革は、雨や汗などの水分にぬれた場合、生地などとの摩擦などにより色ムラや染み、風合いの変化、色落ち、色焼けする場合があります。水にぬれた場合は、柔らかい布で軽く押さえるようにして素早く水気を取り、直射日光を避けて風通しのよい場所で陰干ししてください。

### 汚れがいたら

ほこりや軽い汚れは、乾いた柔らかい布で拭いてください。油性の汚れやひどい汚れは、柔らかい布に皮革専用クリーナーを少量含ませてからやさしく拭き取り、その後、から拭きをしてください。ただし、色ムラになったり、色落ちする場合がありますので、必ず目立たない部分で試してからお使いください。

### 長期間保管するときは

長期間保管する際は、風通しのよい場所に保管してください。ビニール袋の中など、通気性の悪いところに保管をすると、カビの原因になります。また、ネックストラップを“ウォークマン”に巻き付けて保管しないでください。変形、破損の原因となります。

### ご注意

- 本製品は天然本革を使用しているため、各品毎に風合いが異なる場合がありますが、ご了承ください。
- 写真と現物は異なる場合があります。
- ご使用状況によっては、革の表面に変色やしわなどが発生する場合がありますが、ご了承ください。
- 上記の取扱説明をよく読んでから、ご使用ください。

## 主な仕様

対応機種：	ストラップホールのある“ウォークマン”全機種 (質量 150 g 以下)
材質：	天然本革 (牛革)、人工皮革スウェード (エクセーナ)
ストラップ長：	約 74 ~ 86 cm
質量：	約 9 g

- ケースおよび“ウォークマン”本体の合計の質量が、150 g 以下でご使用ください。
- 許容質量以上の製品を使用したことに起因する事故、破損などの保証は一切いたしかねますので、十分ご注意ください。

## 商標

- “ウォークマン”、“WALKMAN”、“WALKMAN” ロゴは、ソニー株式会社の登録商標です。
- 「エクセーナ」は東レ株式会社の登録商標です。