

デジタルミュージックプレーヤー

取扱説明書

インターネット上でヘルプガイドが閲覧できます。
(パソコン・スマートフォン用)。閲覧は無料ですが通信料は通信契約に依存します。
http://rd1.sony.net/help/dmp/nwm500/ja/



NW-M505

マニュアルについて

- 取扱説明書(本書)
"ウォークマン"の基本操作について記載しています。
- リファレンスガイド
ご使用前にお読みください。主な仕様やパソコンの動作環境、ご注意などを記載しています。
- ヘルプガイド
さらに詳しい操作説明や困ったときの対処方法を記載しています。パソコンやスマートフォンでご覧いただけます。



4 4 7 9 3 8 8 0 1 (1)

©2013 Sony Corporation Printed in Malaysia

4-479-388-01(1)

同梱品を確かめる

- "ウォークマン"本体(1)
- ヘッドホン(1)
- ヘッドホン延長ケーブル(1)
- イヤークリップ(各サイズ2個1組)
- 取扱説明書(本書)(1)
- リファレンスガイド(1)
- 保証書(1)
- 製品登録のお願い(1)
- USBケーブル(1)
- クリップ(1)

クリップの取り付けかた

クリップを下図の向きにして、3か所のツメがしっかりととはまるまで矢印の方向にスライドしてください。

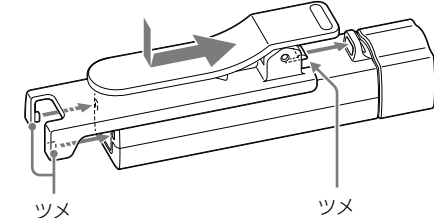

クリップを取りはずすには

取り付けたときと反対の方向にクリップをスライドして、取りはずしてください。

"ウォークマン"を使うには

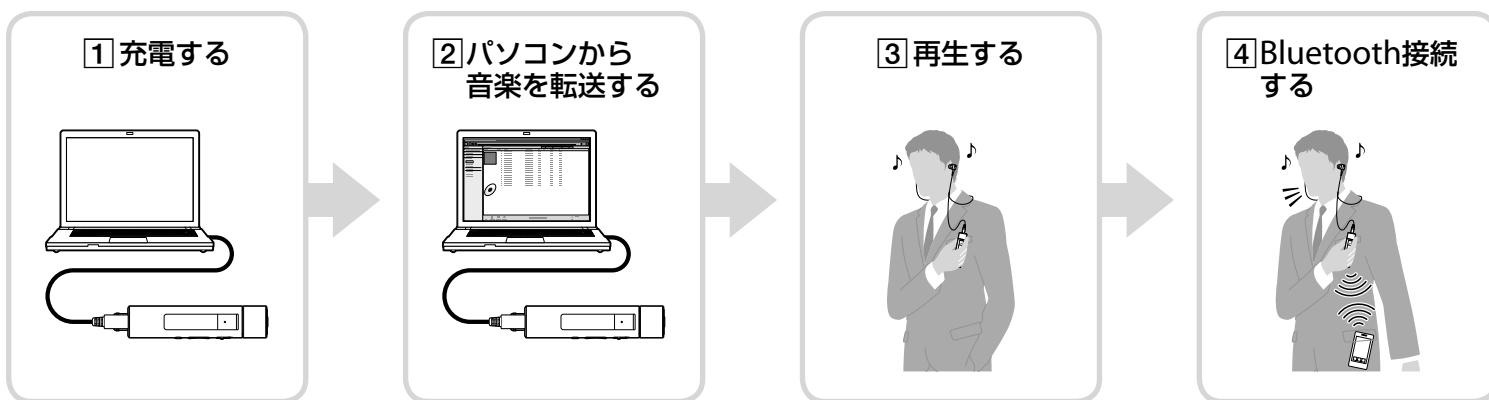

各部名称と機能

シャトルスイッチ

回してメニュー項目を選びます。
音楽再生：曲戻し/曲送り、早送り/早戻し
FMラジオ：プリセット選局

再生ボタン

電源入/切
希望する項目の決定
音楽再生/一時停止
着信受話

内蔵マイク

USB端子

画面

HOLD (ホールド)スイッチ

VOL+ / - (ボリューム)ボタン

RESET (リセット)ボタン

HOME・BACK (ホーム・バック)ボタン

ホームメニューについて

Nマーク

ストラップ取り付け口

内蔵Bluetoothアンテナ

ミュージック

Bluetooth

FMラジオ

各種設定

ミュージック

Bluetooth

FMラジオ

各種設定

ミュージック

Bluetooth

FMラジオ

各種設定

ミュージック

Bluetooth

FMラジオ

各種設定

ミュージック

Bluetooth

FMラジオ

各種設定

ミュージック

Bluetooth

FMラジオ

各種設定

シャトルスイッチ

回してメニュー項目を選びます。
音楽再生：曲戻し/曲送り、早送り/早戻し
FMラジオ：プリセット選局

再生ボタン

電源入/切
希望する項目の決定
音楽再生/一時停止
着信受話

内蔵マイク

USB端子

画面

HOLD (ホールド)スイッチ

VOL+ / - (ボリューム)ボタン

RESET (リセット)ボタン

HOME・BACK (ホーム・バック)ボタン

ホームメニューについて

Nマーク

ストラップ取り付け口

内蔵Bluetoothアンテナ

ミュージック

Bluetooth

FMラジオ

各種設定

ミュージック

Bluetooth

FMラジオ

各種設定

ミュージック

Bluetooth

FMラジオ

各種設定

ミュージック

Bluetooth

FMラジオ

各種設定

ミュージック

Bluetooth

FMラジオ

各種設定

ミュージック

Bluetooth

FMラジオ

各種設定

シャトルスイッチ

回してメニュー項目を選びます。
音楽再生：曲戻し/曲送り、早送り/早戻し
FMラジオ：プリセット選局

再生ボタン

電源入/切
希望する項目の決定
音楽再生/一時停止
着信受話

内蔵マイク

USB端子

画面

HOLD (ホールド)スイッチ

VOL+ / - (ボリューム)ボタン

RESET (リセット)ボタン

HOME・BACK (ホーム・バック)ボタン

ホームメニューについて

Nマーク

ストラップ取り付け口

内蔵Bluetoothアンテナ

ミュージック

Bluetooth

FMラジオ

各種設定

ミュージック

Bluetooth

FMラジオ

各種設定

ミュージック

Bluetooth

FMラジオ

各種設定

ミュージック

Bluetooth

FMラジオ

各種設定

ミュージック

Bluetooth

FMラジオ

各種設定

ミュージック

Bluetooth

FMラジオ

各種設定

シャトルスイッチ

回してメニュー項目を選びます。
音楽再生：曲戻し/曲送り、早送り/早戻し
FMラジオ：プリセット選局

再生ボタン

電源入/切
希望する項目の決定
音楽再生/一時停止
着信受話

内蔵マイク

USB端子

画面

HOLD (ホールド)スイッチ

VOL+ / - (ボリューム)ボタン

RESET (リセット)ボタン

HOME・BACK (ホーム・バック)ボタン

ホームメニューについて

Nマーク

ストラップ取り付け口

内蔵Bluetoothアンテナ

ミュージック

Bluetooth

FMラジオ

各種設定

ミュージック

Bluetooth

FMラジオ

各種設定

ミュージック

Bluetooth

FMラジオ

各種設定

ミュージック

Bluetooth

FMラジオ

各種設定

ミュージック

Bluetooth

FMラジオ

各種設定

ミュージック

Bluetooth

FMラジオ

各種設定

1 充電する

ご購入後は、はじめに"ウォークマン"をパソコンに接続して充電を行ってください。

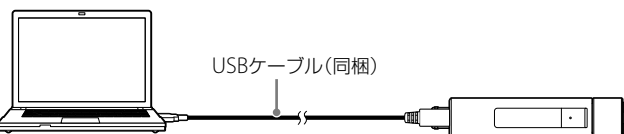

約3時間で100%と表示されます。
充電完了後は"ウォークマン"を取りはずしてください。
Mac/パソコンをお使いの場合は、Finderのサイドバーに表示されている[WALKMAN]の取りはずしアイコンをクリックし、"ウォークマン"を取りはずしてください。

ヒント

- パソコンから音楽を転送している間も充電されます。
- ACアダプター (AC-NWUM60など) (別売)でも充電できます。

ご注意

- パソコンやACアダプターで充電中は"ウォークマン"の操作はできません。

電池残量表示について

電池残量は再生画面、FMラジオ画面でのみ確認できます。



2 パソコンから音楽を転送する

本書では、Windowsでの操作方法を中心に説明しています。

ソフトウェアをインストールする

対応するパソコンのOSは別紙の「リファレンスガイド」をご覧ください。

音楽管理ソフトウェアMedia Goをパソコンにインストールします。
"ウォークマン"の機能を充分にお楽しみいただくためには、Media Go Version 2.5以上が必要です。

インストール前のご注意

x-アプリ、SonicStageなど、他のソフトウェアをパソコンにインストールしている場合、Media Goをインストールする前に以下のサポートページで注意点を確認ください。
http://www.sony.co.jp/walkman-support/
ご利用のプレイリストやmoraaから購入した音楽ファイル、歌詞ピタサービスについての注意事項が記載されています。

- 同梱のUSBケーブルで"ウォークマン"とパソコンを接続する。
- Windows 7以前：Windowsの[スタート]メニューから、[コンピューター](または[マイコンピュータ])をクリックし、[WALKMAN]をダブルクリックし、[FOR_WINDOWS]のフォルダーをダブルクリックする。
Windows 8：[スタート]画面から[デスクトップ]を選び、[ファイルエクスプローラー]を開く。[コンピューター]リストから、[WALKMAN]をダブルクリックし、[FOR_WINDOWS]のフォルダーをダブルクリックする。
- [Setup.exe]をダブルクリックする。
- 画面の指示に従ってソフトウェアのインストールを進める。
インストールが完了すると、デスクトップにMedia Goのショートカットアイコンが表示されます。
お使いのパソコンによっては、インストールが完了するまで30分程度かかる場合があります。

ヒント

- 「ヘルプガイド」や「重要なお知らせ」、役立つリンク集などを集めた「WALKMAN Guide」も合わせてインストールされます。

音楽を"ウォークマン"に転送する

Media Goから"ウォークマン"に音楽を転送します。

- Media Goを起動しCDなどから曲を取り込む。
- 同梱のUSBケーブルで"ウォークマン"とパソコンを接続する。
- Media Goの画面左側の[ライブラリ]から[ミュージック]をクリックする。
- 転送する曲やプレイリストを選び、画面右下の[→転送]をクリックして転送する。
"ウォークマン"に曲が転送されます。
- 転送が完了したら、画面左側の"ウォークマン"の右側に表示されている♫をクリックし、"ウォークマン"をパソコンから取りはずす。

ヒント

- メディアからMedia Goへの曲の取り込みかたなど、Media Goの詳しい使いかたはMedia Goのヘルプをご覧ください。

Macパソコンをお使いの場合

音楽転送用ソフトウェアContent TransferをMac/パソコンにインストールします。iTunesにある曲やプレイリストを"ウォークマン"に転送することができます。

- 同梱のUSBケーブルで"ウォークマン"とパソコンを接続する。
- Finderのサイドバーから、[WALKMAN]をクリックし、[FOR_MAC]フォルダーをダブルクリックする。
- [ContentTransfer.pkg]をダブルクリックする。
インストーラーが起動します。
- 画面の指示に従ってソフトウェアのインストールを進める。
- インストールが終了すると、ドックに「Content Transfer」が表示される。
- Content Transferを起動する。
- 曲や曲の入ったフォルダーやiTunesのプレイリストをContent Transferの画面にドラッグアンドドロップする。
"ウォークマン"に曲が転送されます。
- 転送が完了したらFinderのサイドバーに表示されている[WALKMAN]の取りはずしアイコンをクリックし、"ウォークマン"を取りはずす。

ヒント

- 「ヘルプガイド」や「重要なお知らせ」をご覧になるには、[FOR_MAC]フォルダー内の[Help_Guide_Installer_for_Mac]をダブルクリックして、インストールしてください。
- "ウォークマン"のメモリーにある[FOR_MAC]、[FOR_WINDOWS]内の各ソフトウェアは、"ウォークマン"の空き容量を増やすために、インストール後に削除することができます。削除する前に、必要に応じてパソコンに[FOR_MAC]フォルダー以下のバックアップを取ってください。

3 再生する

各操作の前に、HOLDスイッチを解除します。

電源を入れる/切る

電源を入れるには

再生ボタンを押す。

電源を切るには

再生ボタンを長押しする。

ヒント

- "ウォークマン"は、一定時間操作がないと画面がオフになります。この場合、HOME・BACKボタンを押すと画面がオンになります。

再生する/一時停止する

- ホームメニューから[ミュージック]を選び、再生ボタンを押す。
- 項目を選んでいき、曲を選ぶ。
再生画面が表示され、曲の再生が始まります。



再生画面で再生ボタンを押すと、一時停止します。

ヒント

- 音楽を再生中でも一定時間操作がないと画面がオフになります。
- 音楽を再生中に他のホームメニューを選んで操作した場合、音楽を一時停止するには[ミュージック] - [再生画面へ]を選び、再生画面で操作する必要があります。
- 電源が切れるとBluetooth接続も切れて着信が受けられなくなります。

曲戻しする/曲送りする

再生中にシャトルスイッチを←方向に回すと、再生中の曲/前の曲の頭出しをします。
再生中にシャトルスイッチを→方向に回すと、次の曲の頭出しをします。
シャトルスイッチを回したままにすると、早戻し/早送りをします。

フォルダー戻し/フォルダー送りをする

再生中のフォルダーやアルバム、アーティストを切り替えます。ここではフォルダーの再生中を例にして説明します。
再生中にシャトルスイッチを引いた状態で、←方向に回すと、前のフォルダーの最初の曲の頭出しをします。
再生中にシャトルスイッチを引いた状態で、→方向に回すと、次のフォルダーの最初の曲の頭出しをします。
シャトルスイッチを引いた状態で、回したままにすると、前方向または後ろ方向のフォルダーに連続して移動します。

ノイズキャンセリング機能を使う

"ウォークマン"のノイズキャンセリング機能を有効にすると、周囲の騒音を低減することができます。

ホームメニューから[各種設定] - [ノイズキャンセル設定] - [ノイズキャンセル オン/オフ] - [ノイズキャンセル オン]を選ぶ。

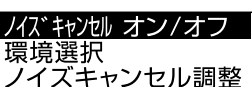

ご注意

- ノイズキャンセリング機能は同梱のヘッドホンMDR-NWNC33 / MDR-NWNC200をお使いの場合のみ有効です。

FMラジオ放送を聞く

接続した同梱のヘッドホンのコードがアンテナとして動きます。コードをできるだけ長く伸ばしてお使いください。

- ホームメニューから[FMラジオ]を選び、再生ボタンを押す。



- シャトルスイッチでプリセットの放送局を選ぶ。

4 Bluetooth接続して音楽を聞く／通話する

“ウォークマン”とスマートフォンを接続する

スマートフォンの音楽などを受信しワイヤレスヘッドセットとして利用することができます。お使いの“ウォークマン”の音楽やラジオの音声を、Bluetooth対応スピーカーやヘッドホンなどでワイヤレス再生することはできません。

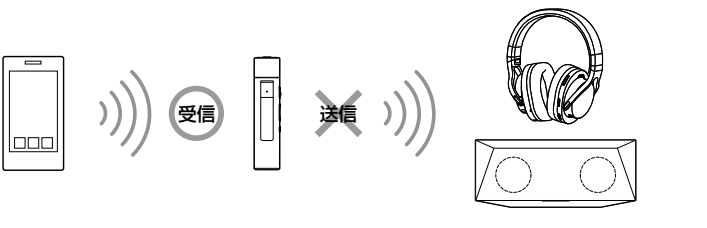

A ワンタッチ(NFC)で接続する

NFC機能に対応したスマートフォンを“ウォークマン”にタッチするだけで、“ウォークマン”の電源が入り、Bluetoothの機器登録(ペアリング)や、接続・切断ができます。

- お使いのスマートフォンがNFC機能に対応していて、NFC対応アプリがあるか確認する。**スマートフォンがNFC機能に対応で、NFC対応アプリがない場合は、Google Play™ から[NFC簡単接続]アプリをダウンロードする必要があります。詳しくは、スマートフォンの取扱説明書をご覧ください。スマートフォンがNFC機能に対応していない場合は、「**B** 機器登録(ペアリング)して接続する」をご覧ください。
- スマートフォンのNFC機能を有効(オン)にする。**
- スマートフォンの 📶マークまたはNマークを“ウォークマン”のNマークにタッチする。**

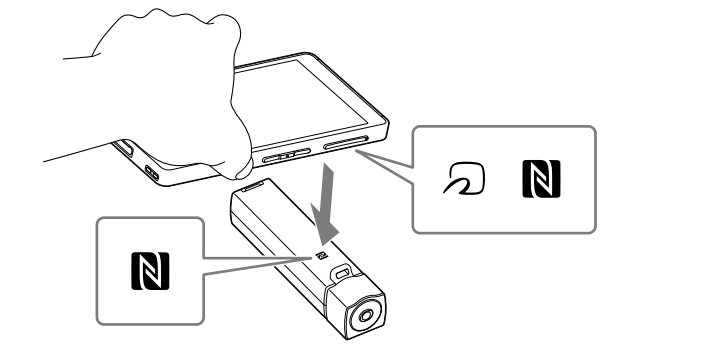

- スマートフォンに表示される確認画面をタップする。**スマートフォンの接続が完了するまでスマートフォンを“ウォークマン”にタッチし続けてください。

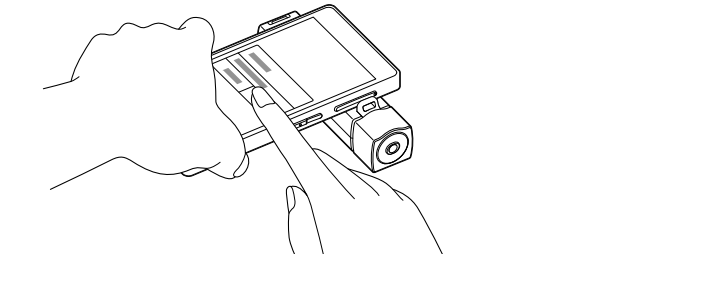

互いの機器への登録が完了し“ウォークマン”とスマートフォンが接続された状態になります。

上記の操作は一例です。詳しくは、お使いのスマートフォンの取扱説明書をご覧ください。

🔔 **ヒント**

- “ウォークマン”がスマートフォンに認識されない場合は、スマートフォンの 📶マークまたはNマークを“ウォークマン”のNマークの上でゆっくり動かしてください。
- スマートフォンや“ウォークマン”にケースやクリップを付けていると、ワンタッチ接続(NFC)できない場合があります。その場合は、ケースやクリップをはずしてください。

ワンタッチ(NFC)で接続を解除する

手順3と同様に、再度、スマートフォンを“ウォークマン”にタッチします。

B 機器登録(ペアリング)して接続する

初めて接続する場合(機器登録未完了)

AのNFC機能が無いBluetooth機能対応のスマートフォンの場合、Bluetooth機能を使うには、スマートフォンにあらかじめ“ウォークマン”を機器登録(ペアリング)する必要があります。一度ペアリングすれば、再びペアリングする必要はありません。

- “ウォークマン”のBluetooth機能をオンにする。**ホームメニューから[各種設定] - [Bluetooth設定] - [Bluetooth オン/オフ] - [Bluetooth オン]
- [機器登録(ペアリング)]を選ぶ。**ホームメニューから[各種設定] - [Bluetooth設定] - [機器登録(ペアリング)]
- スマートフォンで“ウォークマン”を検索し、互いの機器を登録する。**下記は操作の一例です。詳しくはお使いのスマートフォンの取扱説明書をご覧ください。

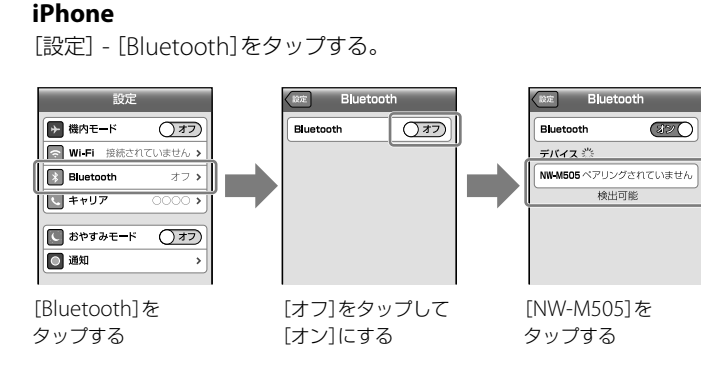
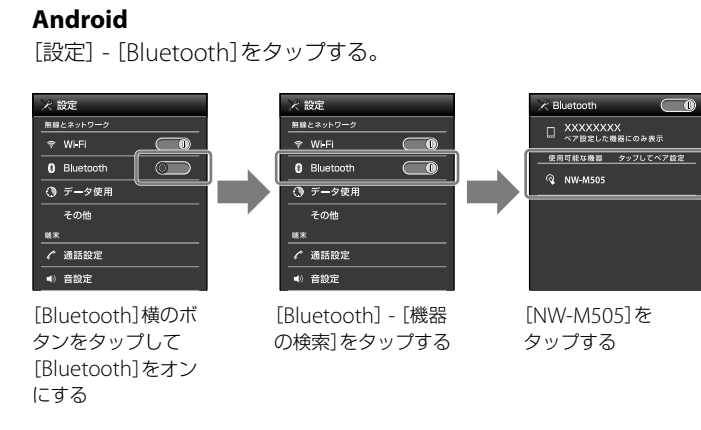

互いの機器への登録が完了し、“ウォークマン”とスマートフォンが接続された状態になります。

2回目以降の接続の場合(機器登録済み)

- スマートフォンの[Bluetooth]をオンにする。**
- “ウォークマン”のホームメニューから[🔊Bluetooth] - 登録済みのスマートフォン*を選ぶ。**接続が完了し、再生画面が表示されます。

* 1台しか登録していない場合は表示されません。音楽の再生画面が表示されます。

🔔 **ヒント**

- スマートフォンに接続されているときは、スマートフォンの[設定] - [Bluetooth]画面で[NW-M505]が接続になっています。接続されていない場合は、[NW-M505]をタップします。

Bluetooth接続を解除するには

“ウォークマン”のホームメニューから[各種設定] - [Bluetooth設定] - [Bluetoothオン/オフ] - [Bluetoothオフ]を選びます。

スマートフォンの音楽を再生する

“ウォークマン”のホームメニューから[🔊Bluetooth]を選んで音楽の再生画面が表示されたら ▶️🔊ボタンを押して再生してください。

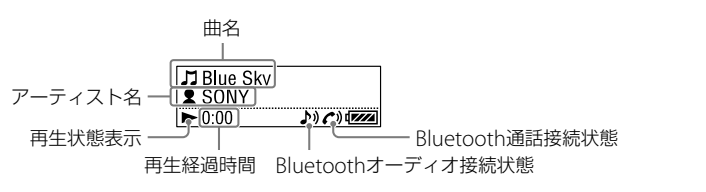

シャトルスイッチを回して曲戻し／曲送りができます。

🔔 **ご注意**

- お使いのスマートフォンによっては、曲名やアーティスト名が表示されないことがあります。
- お使いのスマートフォンによっては“ウォークマン”側から操作しても音楽が再生されないことがあります。その場合にはスマートフォン側で再生の操作をしてください。

通話する

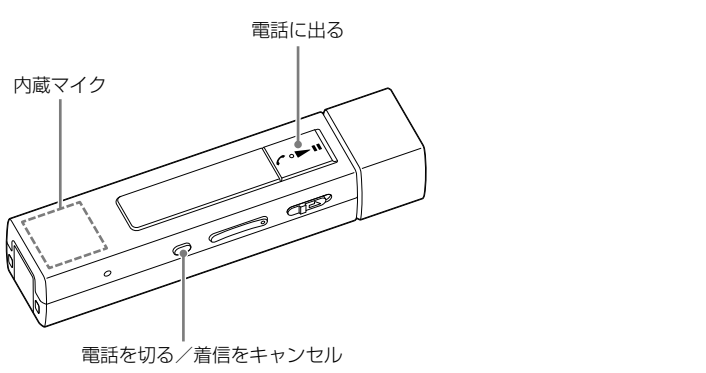

電話を受けるには

着信があったら 📞🔊 ボタンを押します。着信をキャンセルするには、HOME・BACKボタンを押します。

🔔 **ヒント**

- 内蔵マイクはSONYロゴの位置にあります。

電話を切るには

HOME・BACKボタンを押します。

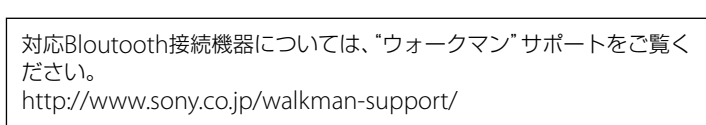

ヘッドホンのイヤークリップを交換する

より良い音質を楽しんでいただくために、最も耳にフィットするサイズのイヤークリップに交換してください。

- ヘッドホンを押さえた状態で、イヤークリップをねじりながら引き抜く。**イヤークリップが滑ってはずれない場合は、乾いた柔らかい布でくるむとはずれやすくなります。

- 新しいイヤークリップをヘッドホンに取り付ける。**イヤークリップの着色部分の先端(1)が、ヘッドホンの突起部分にある(2)の位置にくるまで押し込んでください。イヤークリップがはずれて耳に残らないよう、ヘッドホンにしっかりと取り付けてください。

🔔 **ヒント**

- イヤークリップが破損した場合は、別売のイヤークリップEP-EX11をご購入ください。

故障かな?と思ったら

“ウォークマン”を操作中に困ったときや、トラブルが発生したときは、次の手順で解決方法をご確認ください。

- 🔔「困ったときは」の各項目で調べる。**
- ヘルプガイドで調べる。**機能や使いかたについて詳しい説明があります。
- パソコンに接続して充電する。**充電すると問題が解決することがあります。
- ペンやクリップなどで、RESETボタンを押す。**リセットする際は、次のことをお確かめください。
 - パソコンと接続していない
 - 曲やFMラジオが停止中である

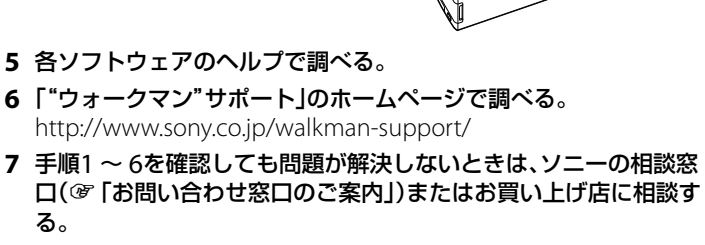

🔔 **ヒント**

- RESETボタンを押しても、データは消去されません。

困ったときは

“ウォークマン”が動作しない、または電源が入らない

- HOLD (ホールド)が解除されているか確認してください。
- 電池の残量が少ない、または消耗している場合は充電してください。
- “ウォークマン”は充電中は操作できません。充電が完了してからご使用ください。

電源が切れる／表示が消える。

- いずれかのボタンを押すと画面がオンになります。“ウォークマン”は一定時間操作がないと画面がオフになります。
- 一時停止中に再生待機状態のまま最長で1日経過すると、自動的に電源が切れます。その場合は電源を入れてください。

再生音が出ない

- スマートフォンと“ウォークマン”の音量がゼロになっていないか確認してください。
- ヘッドホンプラグがジャックにしっかり差し込まれているか確認してください。正しく接続されていないと再生音が正常に聞こえません。カチッと音がするまで差し込んでください。
- ヘッドホンプラグが汚れている場合は、乾いた布でプラグの汚れを拭きとってください。
- スマートフォンの再生音が聞こえてこない場合は、Bluetooth接続ができていない可能性があります。Bluetooth機能の機器登録(ペアリング)が完了していて、“ウォークマン”と接続されているか確認してください。

充電できない

- “ウォークマン”を充電するためには、パソコンの電源を入れる必要があります。パソコンがスタンバイ(スリープ)や休止状態になっていないか確認してください。
- 5℃～35℃の環境で充電してください。🔋が表示されている間は保護機能が働いているため、充電できません。
- 同梱のUSBケーブルがしっかりとパソコンのUSBコネクタに接続されているか確認してください。
- コネクタの接触不良の可能性があります。USBケーブルをいったんはずして、接続し直してください。
- “ウォークマン”を1年以上使用していないと、お使いの環境にもよりますが、電池の劣化の可能性があります。ソニーの相談窓口またはお買い上げ店にご相談ください。
- 上記に当てはまらない場合は、ペンやクリップなどで“ウォークマン”のRESET (リセット)ボタンを押してからUSB接続をし直してください。

電池の持続時間が短い

- 5℃以下の環境で使用している場合は、電池の特性によるもので故障ではありません。
- “ウォークマン”と接続したパソコンがスタンバイ(スリープ)、休止状態に入ると、“ウォークマン”はバッテリーを消費します。充電が終わったら、“ウォークマン”をパソコンからはずしてください。Mac/パソコンの場合、Finderのサイドバーに表示されている[WALKMAN]の取りはずしアイコンをクリックしてから取りはずしてください。パソコンのスタンバイ(スリープ)、休止状態を解除してください。

パソコン、またはMedia Goが“ウォークマン”を認識しない

- “ウォークマン”を初めて使用する、または長期間使用していなかった場合は、充電などで“ウォークマン”をパソコンに接続しても認識されるまで数分必要です。パソコンと“ウォークマン”を接続してから約10分後に、パソコンが“ウォークマン”を認識するか確認してください。
- 同梱のUSBケーブルがパソコンにしっかりと接続されているか確認してください。

パソコンから“ウォークマン”に転送できない

- ファイルの種類によっては転送できないことがあります。詳しくは、別紙の「リファレンスガイド」や「ヘルプガイド」をご覧ください。
- 著作権保護された音楽ファイル(音楽ダウンロードサイトからダウンロード購入した楽曲や、「着うたフル」「着うたフルプラス」など)はお使いの“ウォークマン”では再生できません。

[Setup.exe]が見つからない／ダブルクリックしてもインストーラーが始まらない(Windowsの場合)

- Media Goはインターネットからダウンロードすることもできます。下記のURLからダウンロードし、画面の指示に従ってインストールしてください。URL：http://mediago.sony.com/jpn/features
なお、WALKMAN Guidelはインストールされません。

思っている曲順で再生されない

- シャッフル再生している場合は、シャッフル再生を解除してノーマル再生にしてください。
- [フォルダー]で再生しているときは、曲の再生順は、パソコン上に表示される順番ではなく、フォルダー名/ファイル名の文字順になります。曲順を設定したいときは、Media GoがiTunesでプレイリストを作成して、プレイリストごと転送してください。
- アルバム内をリピートしたいときは、[各種設定] - [音楽設定] - [再生範囲設定] - [選択範囲内を再生]を選択してください。

Bluetoothの機器登録(ペアリング)ができない

- この“ウォークマン”は受信の役割をします。同じ受信の役割になるBluetooth機能対応のスピーカーやヘッドホンなどには接続できません。
- スマートフォンと“ウォークマン”をBluetooth接続ができる距離で機器登録(ペアリング)を行ってください。
- スマートフォンと“ウォークマン”のプロファイルが異なる場合は機器登録(ペアリング)できません。詳しくは、別紙の「リファレンスガイド」や「ヘルプガイド」をご覧ください。

Bluetooth接続ができない

- スマートフォンと“ウォークマン”のBluetooth機能がオンになっていることを確認してください。
- スマートフォンの[設定] - [Bluetooth]画面で[INW-M505]が接続になっているか確認してください。接続されていない場合は[INW-M505]をタップしてください。
- スマートフォンと“ウォークマン”の距離が遠いと、Bluetooth接続ができなかつたり途切れたりすることがあります。スマートフォンと“ウォークマン”をなるべく離さないでご使用ください。

Bluetooth接続しようとしたら、パスキーを入力する画面が表示された

- 接続時にパスキー入力が必要となることがあります。“ウォークマン”のパスキーは「0000」です。

スマートフォンの音が聞こえない

- 接続したスマートフォンの音量を確認してください。
- スマートフォンの種類によっては“ウォークマン”で音量を調節できない場合があります。スマートフォンの音量を上げてください。
- スマートフォンのミュージックプレーヤーで再生が始まっているか確認してください。
- Bluetooth接続の機器登録(ペアリング)が完了していて、“ウォークマン”と接続されているか確認してください。

スマートフォンの通話ができない

- Bluetooth接続ができていない可能性があります。Bluetooth機能の機器登録(ペアリング)が完了していて、“ウォークマン”と接続されているか確認してください。

- “ウォークマン”の内蔵マイク部分を手で覆わないようにしてください。

Bluetooth接続していると、音声がひずむまたは途切れる

- 2.4 GHz帯の周波数を使用する無線、無線LAN、他のBluetoothオーディオ機器または電子レンジなど、電磁波を発生する機器はBluetooth接続に障害を起こす場合があります。“ウォークマン”および接続したスマートフォンを、上記の機器から離れた場所で使用してください。
- “ウォークマン”および接続したスマートフォンの間に障害物(金属、人体、壁など)があると、Bluetooth接続に障害を起こす場合があります。“ウォークマン”および接続したスマートフォンの間から障害物を選ける、または取り除いてください。
- “ウォークマン”の[各種設定] - [Bluetooth設定] - [ワイヤレス再生品質]で[接続優先]を選択してください。

ワンタッチ接続(NFC)ができない

- スマートフォンの画面ロックを解除してください。
- スマートフォンがNFC機能対応で、NFC機能が有効(オン)になっているか確認してください。
- “ウォークマン”を認識しない場合は、スマートフォンの 📶マークまたはNマークを“ウォークマン”のNマークにタッチしたまま、ゆっくり前後左右に動かしてください。
- スマートフォンや“ウォークマン”にクリップやケースを付けている場合は、はずしてください。
- お使いのスマートフォンによっては、NFCの受信感度が悪くワンタッチ接続(NFC)ができない場合があります。その場合は[🔔 **B** 機器登録(ペアリング)して接続する]または「2回目以降の接続の場合(機器登録済み)」の手順に従って接続を行ってください。
- 充電中は“ウォークマン”の操作ができないため、ワンタッチ接続(NFC)できません。充電が完了してからご使用ください。

ノイズキャンセリング機能が効果が得られない

- ノイズキャンセリング機能がオンになっているか確認してください。
- イヤークリップが耳にフィットしていないと、ノイズキャンセル効果が得られませんので、イヤークリップをおさまりの良い位置に調整したり、ぴったりと耳に装着するようにしてください。
- 同梱のヘッドホンまたはノイズキャンセリング機能対応のヘッドホンを使用してください。
- 静かな場所で使用している。周囲の騒音が少ない、または、騒音の種類によっては、ノイズキャンセル効果が感じられないことがあります。

ノイズが聞こえる

- ノイズキャンセリング機能が有効なときは、かすかにサーという音がしますが、ノイズキャンセリング機能の動作音で、故障ではありません。

“ウォークマン”が熱くなる

- 充電中または充電直後に“ウォークマン”が一時的に温かくなることがあります。また、大量のデータを転送した場合も、一時的に温かくなることがあります。しばらく放置してください。