

ライブビューリモコン

スタートガイド

本書では、ライブビューリモコンRM-LVR2の基本操作を説明しています。

ご使用になる前に、本書で説明しているカメラとのWi-Fi接続設定が必要です。

詳しい使いかたは、ヘルプガイド(Web取扱説明書)をご覧ください。

http://rd1.sony.net/help/cam/1530/ja/



**警告** 電気製品は安全のための注意事項を守らないと、火災や人身事故になることがあります

本書には、事故を防ぐための重要な注意事項と製品の取り扱いかたを示しています。本書およびヘルプガイド(Web取扱説明書)をよくお読みのうえ、製品を安全にお使いください。お読みになったあとは、いつでも見られるところに必ず保管してください。

RM-LVR2

各部の名前

- ① MENUボタン
- ② DISPボタン
- ③ REC/ENTERボタン
- ④ REC/Wi-Fiランプ
- ⑤ 液晶モニター
- ⑥ DOWNボタン
- ⑦ UPボタン
- ⑧ CHG(充電)ランプ
- ⑨ RESET(リセット)ボタン
- ⑩ マルチ/マイクロUSB端子
- ⑪ ロックレバー
- ⑫ 端子カバー
- ⑬ ON/OFF(電源)ボタン
- ⑭ ベルト取り付け部

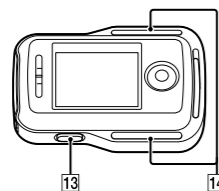
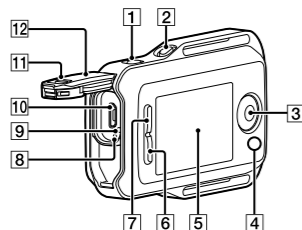

画面表示

- ① ボタンホールドアイコン
- ② 時計表示
- ③ 本機のバッテリー残量
- ④ 飛行機モードアイコン  
本機が飛行機モードのときに表示されます。
- ⑤ 撮影モード
- ⑥ 撮影モード切り替え表示
- ⑦ RECアイコン
- ⑧ メモリーカード警告表示
- ⑨ カメラのバッテリー残量

ご注意  
• 接続するカメラによって表示が異なります。

時計表示画面

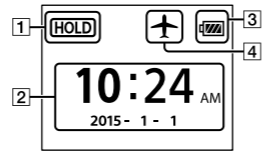

ライブビュー画面



充電する

- 1 本機の電源がOFFになっていることを確認する。
- 2 本機と、起動しているパソコンをマイクロUSBケーブル(付属)で接続する。

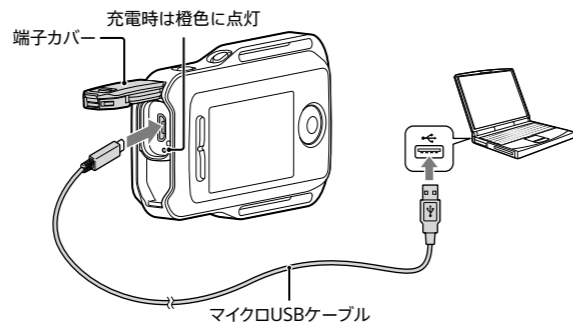

CHG(充電)ランプが消灯したら充電完了です。

ご注意

- バッテリーを使い切らない状態でも充電できます。また充電が完了しなくても途中まで充電した容量分はお使いいただけます。
- 電源がONになっているときは給電となり、充電されません。
- 満充電の場合には、すぐにCHG(充電)ランプが消灯します。
- パソコンをお持ちでない場合は、ACアダプターAC-UD10(別売)をご使用ください。

電源を入れる

- 1 ON/OFF(電源)ボタンを押して、本機の電源を入れる。

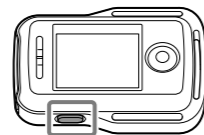

初めて電源を入れたときには、日時/エリア設定画面が表示されます。

2 日時とエリアを設定する。

- UPボタンまたはDOWNボタンを押して設定値を選び、REC/ENTERボタンを押して決定します。
- 画面は以下の順に切り替わります。

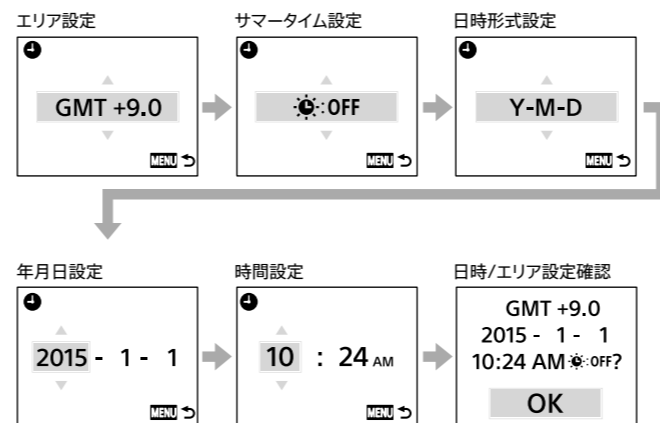

- 日時/エリア設定確認画面でREC/ENTERボタンを押すと設定値が確定し、Wi-Fi待ち受け画面が表示されます。

ご注意

- エリアはグリニッジ標準時(GMT)とお住まいの地域の時差で決定します。時差については、ヘルプガイド(Web取扱説明書)の「世界の主要都市の時差一覧」をご覧ください。
- 再度日時を設定する場合は、本機のMENUボタンを押して「設定」(リモコン本体設定)から「日時/エリア/サマータイム設定」を選択してください。

カメラとWi-Fiで接続する

1台のカメラと接続する(シングル接続)

以下のカメラとの接続方法については、ヘルプガイド(Web取扱説明書)、またはカメラの取扱説明書でご確認ください。

- 複数のカメラ(マルチ接続)
- アクションカム以外のカメラ

- 1 本機(リモコン)の電源を入れる。

本機を起動するとWi-Fi待ち受け画面が表示されます。

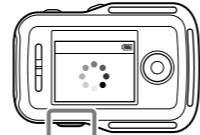

ご注意

- マルチ接続アイコンが表示される場合は、本機のMENUボタンを押し、「設定」(リモコン本体設定)から「接続モード」を選び、「マルチ接続」(接続モード)を選択してください。

- 2 カメラの電源を入れる。

HDR-AZ1以外のアクションカム  
NEXTまたはPREVボタンを押してください。

HDR-AZ1  
ON/OFF(電源)ボタンを押してください。



上図はFDR-X1000Vのものです。



3 カメラの設定を確認する。

カメラの表示パネルにWi-Fiマークが表示されていることを確認してください。

HDR-AZ1以外のアクションカム HDR-AZ1

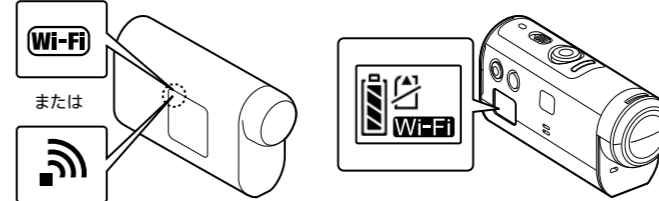

ご注意

- カメラの接続モードがマルチ接続に設定されている場合は、シングル接続に変更してください。
- HDR-AS15/AS30Vについては、カメラ側にメモリーカードを入れてください。

- 4 接続するカメラを選択する。

- ① 接続先リストからSSID(接続先)を選択する。
- ② REC/ENTERボタンを押す。
- ③ 接続待ち状態になったら、2分以内に手順5に進む。

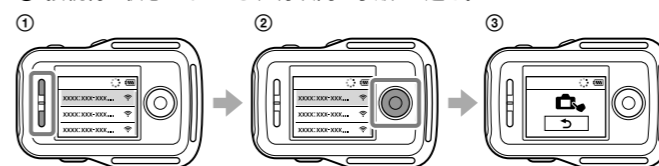

③の状態ではREC/ENTERボタンを押すと、接続待ちが解除になります。その場合は、再度カメラのSSIDを選択してください。

- 5 カメラと接続する。

HDR-AZ1以外のアクションカム

カメラの表示パネルに[ACPT?]が表示されたら、カメラのENTERボタンを押してください。

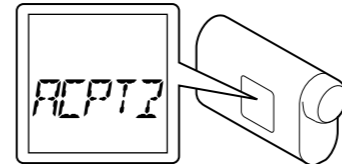

ご注意

- カメラの表示パネルに[ACPT?]が表示されない場合は、カメラの電源を入れ押し、再度、手順3からお試ください。

HDR-AZ1

カメラから接続確認音が鳴ったら、接続完了音が鳴るまでカメラのWi-Fiボタンを長押ししてください。

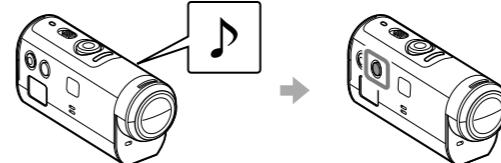

ご注意

- HDR-AZ1では、電子音の設定をOFFにしていると接続確認音は鳴りません。
- 接続確認音が鳴らない場合は、カメラの電源を入れ直し、再度、手順3からお試ください。

本機の液晶モニターがライブビュー画面に切り替わり、REC/Wi-Fiランプが青く点灯すると、接続は完了です。



ご注意

- 接続が完了しない場合は、電波の混雑などが考えられます。場所を変えてから、再度接続をやり直してください。

撮影モードを切り替える

本機のライブビュー画面でUPボタンまたはDOWNボタンを押して、撮影モードを切り替えます。画面左上に撮影モードアイコンが表示されます。



撮影する

動画撮影時

以下の撮影方法については、ヘルプガイド(Web取扱説明書)、またはカメラの取扱説明書でご確認ください。

- 静止画
- インターバル静止画
- ループ録画

- 1 REC/ENTERボタンを押して、撮影を開始する。

REC/Wi-Fiランプが青の点灯から赤の点灯に変わります。

- 2 撮影を停止するときは、もう一度REC/ENTERボタンを押す。

REC/Wi-Fiランプが赤の点灯から青の点灯に変わります。

ベルトを取り付ける

本機をベースプレートの上に置き、ベルト取り付け部に①のようにベルトを通し、②のように取り付ける。

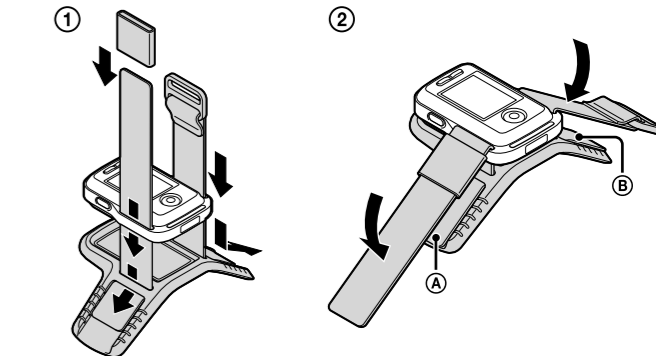

- 取り付けの際、④、⑤の貼り付け位置によってベルトの長さが調整可能です。
- 腕に取り付ける際は、手の甲の側に取り付けてください。また、REC/ENTERボタンが指先側に、液晶モニターが肘側になるようにベルトを⑥に通して折り返してください。
- ⑥を貼り付けた後に⑦を動かして、⑧の先端にかぶせる様に動かしてください。

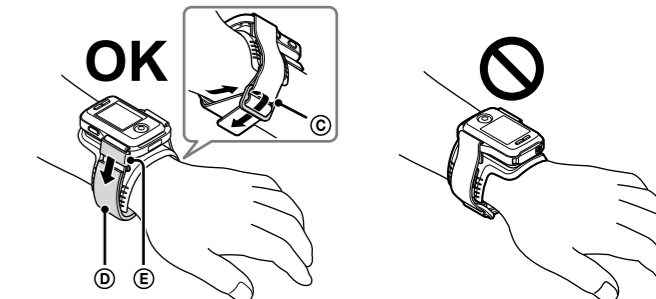

ご注意

- 指定以外への取り付けは、けがなどの原因となる場合があります。
- 右腕に取り付ける場合は、本機の画面回転をONにしてください。
- 腕に取り付ける際は、必ず同梱のベースプレートとベルトを正しく取り付けてご使用ください。
- ベルトの取りはずしの際、本機が落下しないようご注意ください。



