



マニュアルについて

- 取扱説明書(本書)：ウォークマン®の基本操作について記載しています。
- 使用上のご注意/主な仕様：ご使用前にお読みください。主な仕様やパソコンの動作環境、ご注意などを記載しています。
- プールや海でお使いになる前に必ずお読みください：水泳用イヤークラスの装着方法、水泳時のご注意やお手入れ情報などを記載しています。
- ヘルプガイド：さらに詳しい操作説明を記載しています。パソコンやスマートフォンでご覧いただけます。
- 重要なお知らせ：商標や法規について記載しています。



同梱品を確かめる

- ウォークマン本体(1)
- 調整バンド(1)
- イヤークラス(各サイズ2個1組)
- 水泳用イヤークラス(各サイズ2個1組)
- USBクレードル(1)
- 取扱説明書(本書)(1)
- 使用上のご注意/主な仕様(1)
- プールや海でお使いになる前に必ずお読みください(1)
- 保証書(1)
- 製品登録のお願い(1)

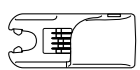
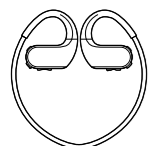

- USBケーブル(1)

ウォークマンを使うには

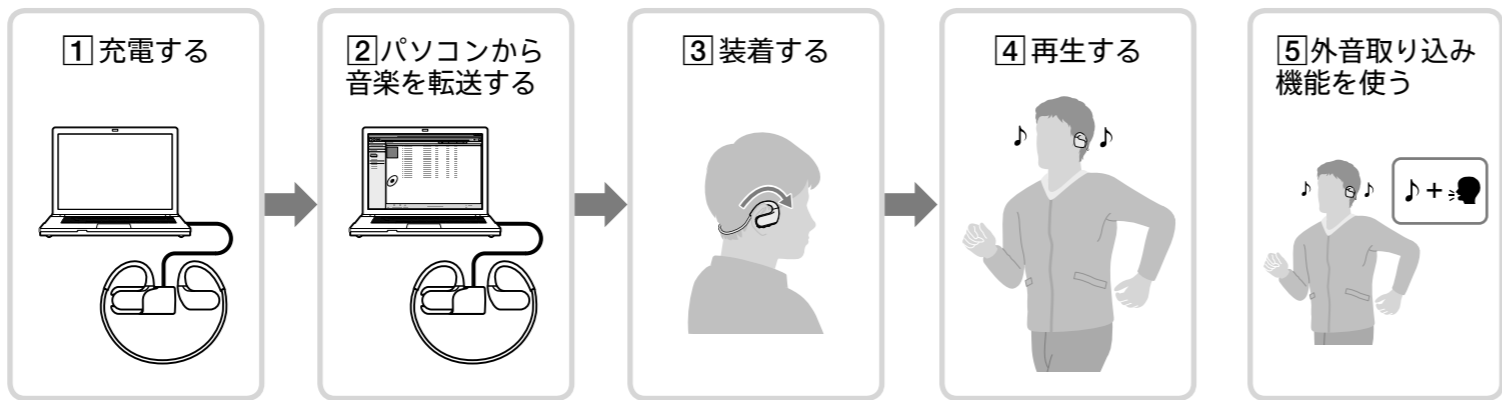

各部名称と機能

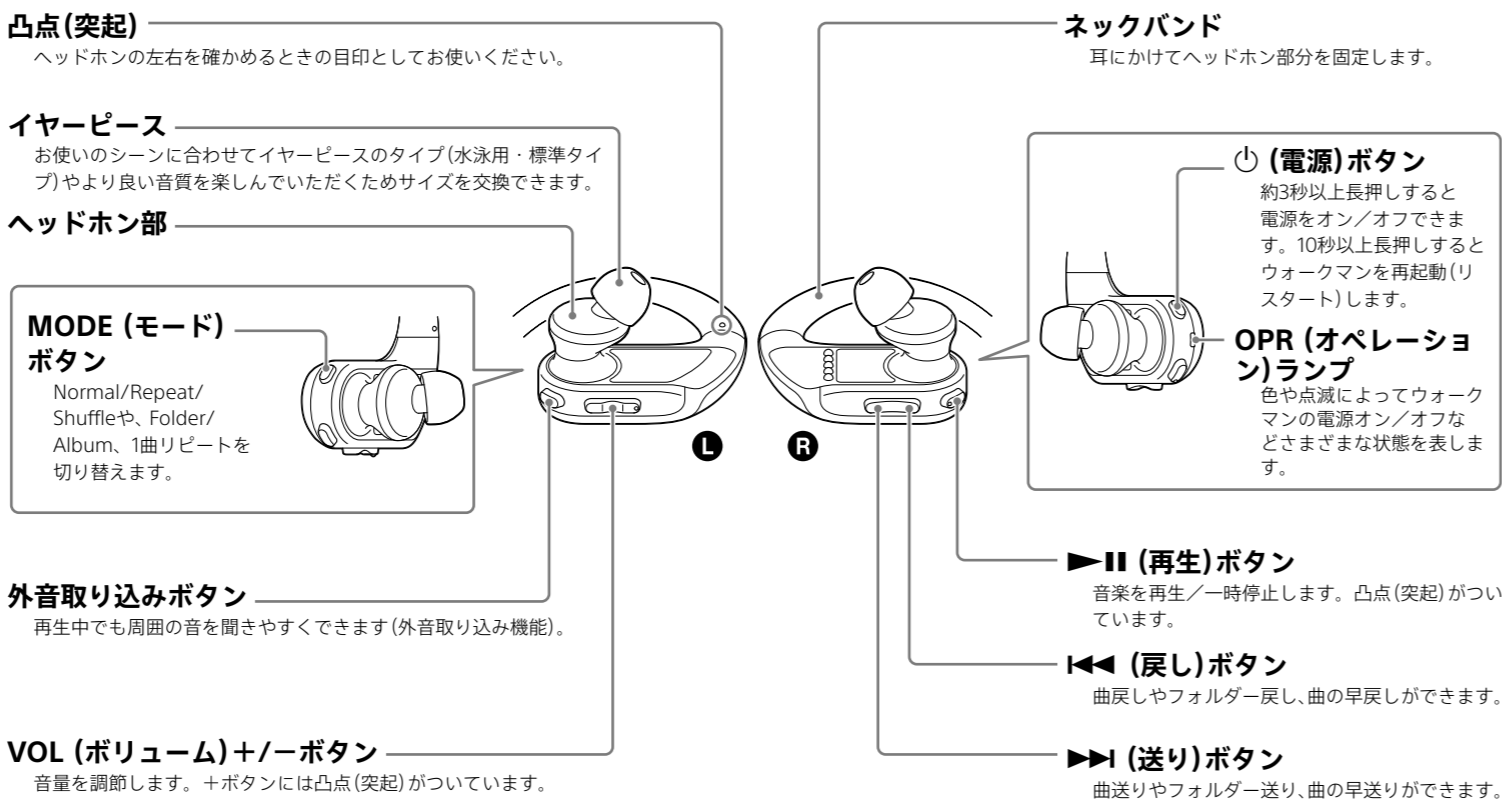

OPR (オペレーション) ランプの主な表示

OPR (オペレーション) ランプの表示	ウォークマンの状態
オレンジ：点灯	● 充電中
緑：点灯	● 充電完了 ● 電源が入った状態で一時停止中 ● 電池残量が充分にあります。
オレンジ：速い点滅	● USB通信中 ● 起動中(データベース構築中)
緑：点滅	● 再生中 ● 電池残量が充分にあります。
緑/オレンジ：交互に点滅	● 再生中 ● 電池残量が少なくなっています。

緑/オレンジ：交互に点灯	● 電源が入った状態で一時停止中 ● 電池残量が少なくなっています。
オレンジ/赤：交互に点滅	● 電池残量なし*1 ● 操作できません。
赤：点灯(約10秒)	● 起動エラー *2
赤：2回点滅の繰り返し	● 充電温度、充電中の異常に関するエラー *3
赤：2回点滅	● 上記以外のエラー *2

*1 電池残量がなくなると、エラー音が鳴り、「Low Battery」と音声ガイダンスが聞こえます。
*2 (電源) ボタンを10秒以上長押ししてウォークマンを再起動(リスタート)してください。
*3 5℃～35℃の環境で充電してください。

1 充電する

ご購入後は、はじめにウォークマンを起動しているパソコンに接続して充電を行ってください。

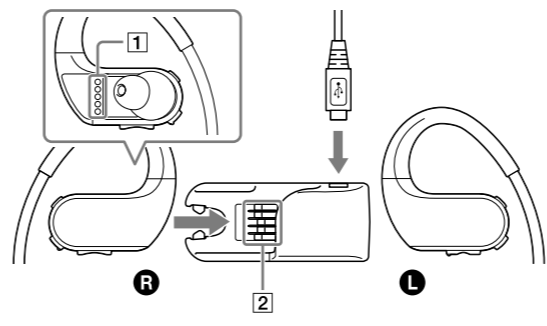

- 乾いた柔らかい布でウォークマンの端子部分(1)をよく拭いておく。
- ウォークマンを同梱のUSBクレードルに取り付ける。ウォークマン側の端子部分(1)とUSBクレードル側の端子部分(2)を必ず合わせてください。
- 同梱のUSBケーブルをUSBクレードルにつなぐ。
- USBケーブルを起動しているパソコンにつなぐ。OPRランプ(3)がオレンジ色で点灯しているか、必ず確認してください。満充電までに必要な時間は、約1.5時間です。充電が完了すると、OPRランプは緑色に点灯します。充電完了後はウォークマンを取り外してください。

ヒント

- パソコンから音楽を転送している間も充電されます。
- ACアダプター (AC-UD20) (別売) でも充電できます。

ご注意

- パソコンやACアダプターで充電中はウォークマンの操作はできません。
- 電池の劣化を抑えるために、ウォークマンを長期間使わない場合でも、半年から1年ごとに充電するようにしてください。

電池残量を確認する

電池残量はOPRランプで確認することができます(左の表を参照)。

2 パソコンから音楽を転送する

本書では、Windowsでの操作方法を中心に説明しています。対応するパソコンのOSは「使用上のご注意/主な仕様」(別紙)をご覧ください。Macパソコンからウォークマンに音楽を転送するには、Content Transferを使います。詳しくは「ヘルプガイド」をご覧ください。

ソフトウェアをインストールする

ご購入いただいたウォークマンでは、PCアプリケーションとしてMusic Center for PCの使用を推奨しています。Music Center for PCの操作については、Music Center for PCのヘルプもあわせてご覧ください。(インターネットへの接続が必要です。)

従来からウォークマン向けに提供していたPCアプリケーション「x-アプリ」および「Media Go」は、サポート保証外となります。x-アプリやMedia GoからMusic Center for PCに切り替える際は、以下のサポートページにて移行に関する情報をご確認ください。
http://www.sony.jp/support/walkman/

- Music Center for PCのダウンロードページにアクセスする。
http://www.sony.net/smc4pc/
- Music Center for PCをインストールする。Music Center for PCの対応OS条件をご確認の上、ダウンロードボタンをクリックしてください。「実行」ボタンをクリックし、直接インストールしてください。
- 画面の指示に従ってMusic Center for PCをインストールする。インストール後「終了」ボタンを押すと、Music Center for PCが自動で起動します。

ヒント

- ブラウザによっては、手順2でダウンロード専用のフォルダに自動で保存されます。

パソコン内の音楽をMusic Center for PCに取り込む



- Music Center for PCのメニューで[ファイル] - [フォルダを指定して取り込む]などをクリックする。
- パソコン内の取り込みたいコンテンツを選ぶ。
- [取り込み開始]をクリックする。

Music Center for PCからウォークマンに転送する

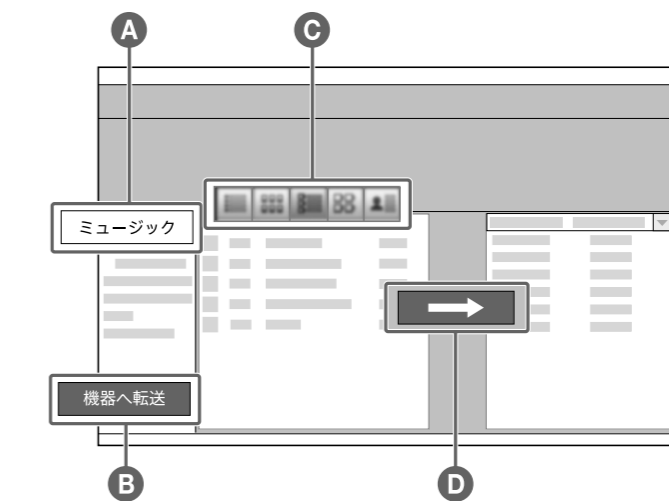

- パソコンとウォークマンを同梱のUSBケーブルで接続する。
- ミュージック A をクリックする。Music Center for PCの音楽ライブラリーが表示されます。
- 機器へ転送 B をクリックする。接続しているウォークマンのコンテンツが、右側のライブラリー画面内に表示されます。
- ウォークマンに転送したい曲やアルバムを、左側のライブラリー画面内から選ぶ。曲やアルバムの表示方法は、画面上部 C の各項目をクリックして変更できます。複数の曲やアルバムを選ぶには、キーボードの[Ctrl]キーを押しながらクリックします。
- 転送 D をクリックする。ウォークマンに曲が転送されます。
- すべての曲の転送が完了したら、パソコンからウォークマンを取り外す。

ご注意

- ウォークマンをパソコンから外すと、ウォークマンはデータベースの構築を始めます(OPRランプがオレンジ色で速く点滅します)。データベースの構築中に再度パソコンに接続すると故障の原因になりますので、データベース構築の終了を確認してから接続してください。

3 装着する

水泳にお使いの場合は、「プールや海でお使いになる前に必ずお読みください」(別紙)をご覧ください。水泳用イヤークラスの装着方法やお手入れ方法などが記載されています。

- ウォークマン本体の左(L)右(R)を確認する。
- ネックバンドを耳にかける。
- ヘッドホン部を耳に挿入する。
- 装着感が良くなるように、ウォークマン本体の位置を調整する。

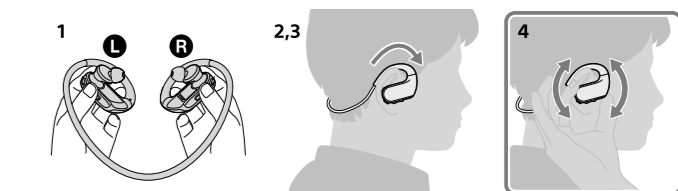

ご注意

- 装着感が良くなる場合は、イヤークラスを交換してください。
- ネックバンドを強い力で変形させたり、折り曲げたりしないでください。繰り返し同じ箇所を折り曲げると、破損する可能性があります。破損すると、中の針金(バネ)が飛び出して怪我をする危険性があります。その場合は、使用を中止してください。

ヘッドホンのイヤークラスを交換するには

より良い音質を楽しんでいただくために、耳に最もフィットするサイズのイヤークラスに交換してください。

- ヘッドホンを押さえた状態で、イヤークラスをねじりながら引き抜く。イヤークラスが滑って外れない場合は、乾いた柔らかい布でぐるぐる回し外れやすくなります。
- 新しいイヤークラスをヘッドホンに取り付ける。イヤークラスの着色部分の先端(1)が、ヘッドホンの突起部分にある(2)の位置にくるまで押し込んでください。イヤークラスが外れて耳に残らないよう、ヘッドホンにしっかり取り付けてください。

ヒント

- イヤークラスが破損した場合は、別売のイヤークラスEP-EX11をご購入ください。水泳用イヤークラスは、ソニーの相談窓口またはお買い上げ店にご相談ください。

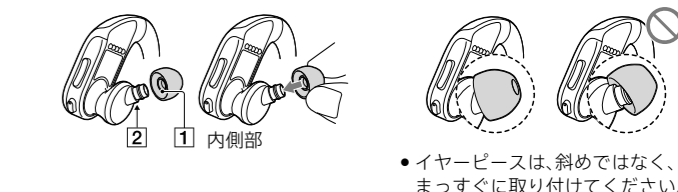

- イヤークラスは、斜めではなく、まっすぐに取り付けてください。

調整バンドを使ってしっかり装着するには

ウォークマンを装着する前に、同梱の調整バンドをネックバンド部分に取り付けてください。

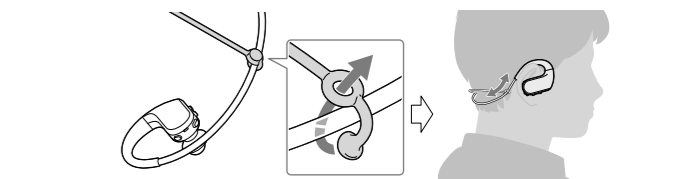

ご注意

- 調整バンドを取り付けたウォークマンを装着したら、調整バンドを収まりの良い位置に調整してください。

取り外す

ウォークマンを上下に動かして、ゆっくり取り外します。

ご注意

- イヤークラスが耳にぴったりと密着するように装着された状態で急に外すと、鼓膜などを傷めたり、イヤークラスが耳に残ったりする恐れがあります。

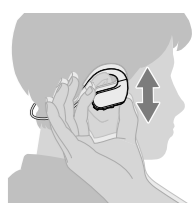

再生に関しては裏面をご覧ください。

4 再生する

電源を入れる／切る

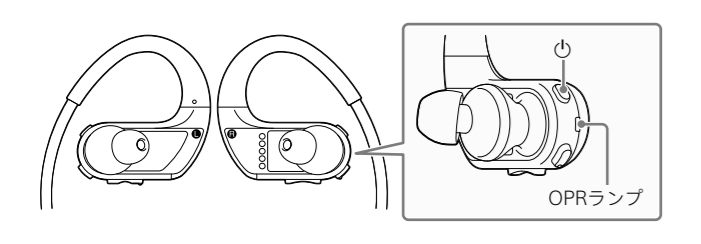

電源を入れるには

ウォークマン本体右**(R)**の **⏻** ボタンを約3秒間以上長押しする。OPRランプがオレンジ色で速く点滅し、電源が入ります。

電源を切るには

ウォークマン本体右**(R)**の **⏻** ボタンを約3秒間以上長押しする。電源が切れ、OPRランプが消灯します。

再生する／一時停止する

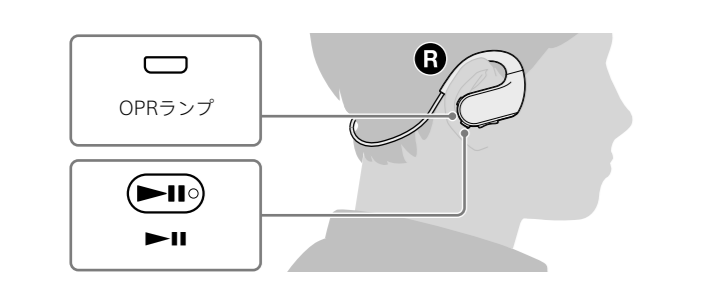

ウォークマン本体右**(R)**の **⏸** ボタンを押す。再度押すと一時停止します。

🔔 ヒント

- 一時停止中に30分操作がないと、OPRランプが消灯し、ウォークマンの電源がオフになります。電源を入れるには、**⏻** ボタンを3秒以上長押しします。

曲を選ぶ

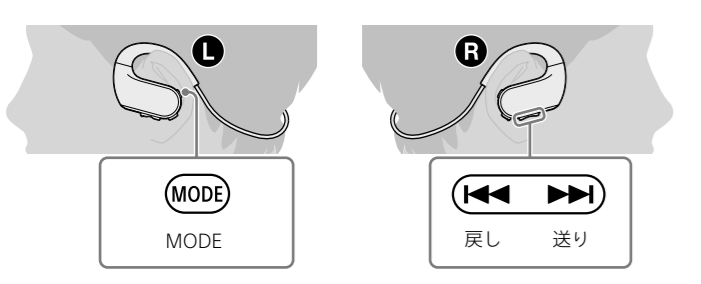

曲戻しするには

ウォークマン本体右**(R)**の戻しボタンを短押しする。現在の曲の先頭に移動します。再度戻しボタンを押すと、前の曲に移動します。

曲送りするには

ウォークマン本体右**(R)**の送りボタン短押しする。次の曲の先頭に移動します。再度送りボタンを押すと、さらに次の曲の先頭に移動します。

曲を早戻しするには

ウォークマン本体右**(R)**の戻しボタンを押したままにする。再生中の曲を早戻しします。

曲を早送りするには

ウォークマン本体右**(R)**の送りボタンを押したままにする。再生中の曲を早送りします。

フォルダー戻し／アルバム戻しをするには

ウォークマン本体右**(R)**の戻しボタンを素早く2回短押し(ダブルクリック)する。ダブルクリックすると、現在選ばれているフォルダー／アルバムの先頭曲に移動します。もう一度ダブルクリックすると前のフォルダー／アルバムに移動します。

フォルダー送り／アルバム送りをするには

ウォークマン本体右**(R)**の送りボタンを素早く2回短押し(ダブルクリック)する。次のフォルダーやアルバムの先頭曲に移動します。

🔔 ヒント

- プレイリストをウォークマンに転送して、再生単位をプレイリストに設定している場合は、プレイリスト戻し／送りされます。

アルバム単位で再生するには

ウォークマン本体左**(L)**のMODEボタンを3秒以上長押しする。押すたびに再生単位が切り替わり、音声ガイドンスが聞こえます。Folder (フォルダー単位の再生) → Album (アルバム単位の再生)

🔔 ヒント

- プレイリストをウォークマンに転送すると、プレイリスト単位で聞くこともできます。

リピート／シャッフル再生するには

ウォークマン本体左**(L)**のMODEボタンを短押しする。押すたびに次の順番で再生モードが切り替わり、音声ガイドンスが聞こえます。Normal (通常再生) → Repeat (リピート再生) → Shuffle (シャッフル再生)

1曲リピート再生するには

リピートしたい曲の再生中に、ウォークマン本体左**(L)**のMODEボタンを素早く2回短押し(ダブルクリック)する。音声ガイドンスが聞こえ、再生中の曲を繰り返し再生します。1曲リピート再生を解除するにはMODEボタンを素早く2回短押し(ダブルクリック)するか、1回短押しします。

🔔 注意

- 1曲リピート再生中はフォルダー単位、アルバム単位など、再生単位を変更できません。

より詳しい操作や設定については🔔「ヘルプガイド」をご覧ください。

5 外音取り込み機能を使う

外音取り込み機能とは、ウォークマンの左右に内蔵されているマイクにより、周囲の音を聞き取りやすくする機能です。周囲の音を確認しながら音楽を楽しむことができます。

🔔 注意

- 外音取り込み機能は周囲の音を聞き取りやすくする機能です。しかしながら、すべての音を聞き取れるようにする機能ではありません。周囲の状況、ウォークマンで再生中の音の種類や音量によって、周囲の音が聞き取れない場合もあります。周囲の音が聞こえないと危険な場所(車や自転車の通る道など)では、安全に十分に注意してください。
- イヤークーピースが耳にフィットしていない状態で使用すると、外音取り込み機能が正常に動作しない場合があります。耳に最もフィットするサイズのイヤークーピースでしっかりと装着してご使用ください。

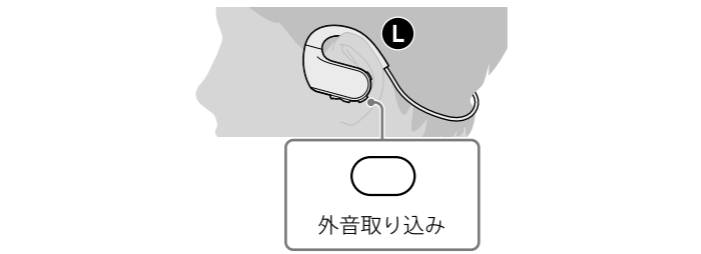

外音取り込み機能をオン／オフする

外音取り込み機能をオンにするには

ウォークマン本体左**(L)**の外音取り込みボタンを短押しする。音声ガイドンスが聞こえ、周囲の音が聞き取りやすくなります。

外音取り込み機能をオフにするには

ウォークマン本体左**(L)**の外音取り込みボタンを短押しする。

🔔 ヒント

- 外音取り込み機能をオンにするとOPRランプが緑色で2回点滅します。オフにするとOPRランプはオレンジ色で2回点滅します。

モードを切り替える

外音取り込み機能がオンのとき、ウォークマン本体左**(L)**の外音取り込みボタンを約3秒間長押しする。押すたびにモードがMode A → Mode B → Mode Cと切り替わり、音声ガイドンスが聞こえます。Mode A から順に、Mode Cになるほど外音が大きく聞こえます。周囲の状況に合わせて最適なモードを選んでください。

故障かな?と思ったら

ウォークマンを操作中に困ったときや、トラブルが発生したときは、次の手順で解決方法をご確認ください。

- 🔔「困ったときは」の各項目で調べる。
- 🔔「ヘルプガイド」で調べる。機能や使いかたについて詳しい説明があります。
- パソコンに接続して充電する。充電すると問題が解決することがあります。
- ウォークマン本体右**(R)**の **⏻** ボタンを約10秒間長押しして、ウォークマンを再起動(リスタート)する。再起動(リスタート)する際は、次のことをお確かめください。
 - パソコンと接続していない
 - 一時停止中である

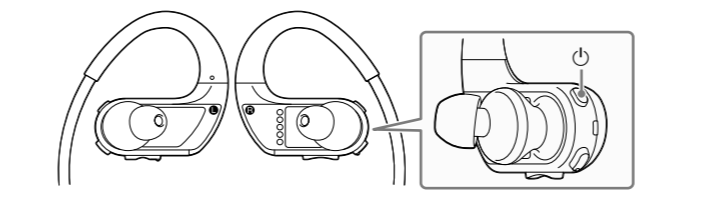

- Music Center for PCなどのヘルプで調べる。
- 「ウォークマンサポート」のホームページで調べる。http://www.sony.jp/support/walkman/
- 手順1～6を確認しても問題が解決しないときは、ソニーの相談窓口(🔔「使用上のご注意／主な仕様」(別紙)「お問い合わせ窓口のご案内」)またはお買い上げ店に相談する。

🔔 ヒント

- 再起動(リスタート)しても、データは消去されません。

困ったときは

ウォークマンが動作しない、または電源が入らない

- 電池の残量が少ない、または消耗している場合は充電してください。
- 電源がオフになっている可能性があります。電源をオンにしてください。
- ウォークマンは充電中は操作できません。充電が完了してからご使用ください。

電源が切れる

- 電源が入ったまま一時停止状態で30分経過すると、自動的に電源が切れます。その場合は電源を入れてください。

再生音が出ない

- ウォークマンの音量がゼロになっていないか確認してください。

充電できない

- 同梱のUSBクレードルとUSBケーブルが正しくパソコンに接続されているか確認してください。
- 同梱のUSBクレードルとUSBケーブルをいったん外して、接続し直してください。
- ウォークマンをUSBクレードルからいったん外して、何度か取り付け直してみてください。
- ウォークマンの端子部が汚れている場合は、水でぬらした毛先の柔らかい歯ブラシなどで端子部の汚れを取り除いてください。
- 5℃～35℃の環境で充電してください。
- ウォークマンを充電するためには、パソコンの電源を入れる必要があります。パソコンがスタンバイ(スリープ)や休止状態になっていないか確認してください。
- ウォークマンを1年以上使用していないと、お使用の環境にもよりますが、電池の劣化の可能性があります。ソニーの相談窓口またはお買い上げ店にご相談ください。
- 上記に当てはまらない場合は、**⏻**ボタンを約10秒間長押ししてウォークマンを再起動(リスタート)してから、USB接続をし直してください。

電池の持続時間が短い

- 5℃以下の環境で使用している場合は、電池の特性によるもので故障ではありません。
- 充電時間が足りない可能性があります。充電が完了し、OPRランプが緑色に点灯するまで充電してください。
- 音量を上げると電池の使用量も増え、電池の持続時間が短くなります。
- ウォークマンを長期間使用していないかった場合は、何回か充放電を行うと、電池性能が回復します。
- 電池を十分に充電しても、使える時間がお買い上げ時の半分くらいになったときは電池が劣化しています。ソニーの相談窓口またはお買い上げ店にご相談ください。
- ウォークマンと接続したパソコンがスタンバイ(スリープ)や休止状態に入ると、ウォークマンはバッテリーを消費します。充電が終わったら、ウォークマンをパソコンから外してください。パソコンのスタンバイ(スリープ)や休止状態を解除してください。
- ウォークマン使用后、電源を切っていないと、電池が消耗します。使用后は必ず電源を切ってください。
- ウォークマンはACアダプター (AC-UD20) (別売)で充電できます。

電源が入るまでに時間がかかる

- ファイルやフォルダーの数が多い場合は、起動するまでに時間がかかる場合があります。起動中は起動音が鳴ります。

パソコン、またはMusic Center for PCがウォークマンを認識しない

- ウォークマンに同梱のUSBクレードルが完全に差し込まれているか、同梱のUSBケーブルがUSBクレードルやパソコンと正しく接続されているか確認してください。きちんと接続されていないと、OPRランプがオレンジ色に点灯して充電が開始されても、ウォークマンがパソコンに認識されない場合があります。
- ウォークマンの端子部が汚れている場合は、水でぬらした毛先の柔らかい歯ブラシなどで端子部の汚れを取り除いてください。
- ウォークマンをUSBクレードルからいったん外して、何度か取り付け直してみてください。
- ウォークマンを初めて使用する場合や、長期間使用していなかった場合は、OPRランプがオレンジ色に点灯して充電が開始されても、ウォークマンがパソコンに認識されない場合があります。パソコンとウォークマンを接続してから約10分後に、ウォークマンがパソコンに認識されているか確認してください。
- 上記でも解決しない場合は、パソコンの電源を完全に切ってからウォークマンを取り外し、パソコンの電源ケーブルやバッテリーなども外して、5分間放電してください。その後、パソコンの電源を入れて起動し、ウォークマンを接続し直してください。

パソコンからウォークマンに転送できない

- ファイルの種類によっては転送できないことがあります。(🔔「使用上のご注意／主な仕様」(別紙)「再生できるファイルの種類」)
- 著作権保護された音楽ファイル(音楽ダウンロードサイトからダウンロード購入した楽曲や、「着うたフル」/「着うたフルプラス」など)はお使用のウォークマンでは再生できません。
- ウォークマンが同梱のUSBクレードルに正しく接続されていない、同梱のUSBケーブルがUSBクレードルやパソコンと正しく接続されていないと転送できません。いったん外して、接続し直してください。
- ウォークマンの空き容量が不足している場合は、不要なデータを削除して、空き容量を増やしてください。

再生できない／電源が入らない。OPRランプが赤色に点滅して、エラー音が鳴る

- 電池残量を確認してください。電池残量がない場合は、充電してください。(🔔 表面「充電する」)
- ウォークマンで再生できる形式の音楽ファイルかどうか確認してください。(🔔「使用上のご注意／主な仕様」(別紙)「再生できるファイルの種類」)また、DRMで著作権保護された音楽ファイルは再生できません。
- ウォークマンの初期化に失敗したか、またはパソコンでウォークマンを初期化した可能性があります。ウォークマンで再度初期化をしてください。初期化について詳しくは🔔「ヘルプガイド」をご覧ください。

思っている曲順で再生されない

- シャッフル再生している場合は、シャッフル再生を解除して通常再生にしてください。
- 「フォルダー」で再生しているときは、曲の再生順は、パソコン上に表示される順番ではなく、フォルダー名／ファイル名の文字順になります。曲順を設定したいときは、Music Center for PCかiTunesでプレイリストを作成して、プレイリストごと転送してください。x-アプリのプレイリストは転送できません。
- アルバム内をリピートしたいときは、リピート再生中にMODEボタンを3秒以上長押しして、「Album」を選択してください。

フォルダー送りができない

- シャッフル再生している場合は、フォルダー送りができません。MODEボタンを押して、通常再生にしてください。

ウォークマンが熱くなる

- 充電中または充電直後にウォークマンが一時的に温かくなる場合があります。また、大量のデータを転送した場合も、一時的に温かくなる場合があります。しばらく放置してください。

本製品の仕様および外観は、改良のため予告なく変更することがあります。ご了承ください。