

SONY®

# スタートガイド

マルチチャンネルAVレシーバー

接続と準備をする **➤ 次**のページ

つないだ機器の映像や音声を楽しむ 8 ページ

音響効果を楽しむ 10 ページ







困ったときは 11 ページ

# 接続と準備をする

## STEP 1 スピーカーを接続する

付属品を確認する：

- リモコン (1)  

- 単4形マンガン乾電池 (2)  

- 測定用マイク (1)  

- FMアンテナ線 (1)  

- マイクスタンド上皿 (1)  

- マイクスタンド支柱 (1)  

- マイクスタンド台 (1)  

接続に必要なケーブル (別売)：

- スピーカーケーブル
- HDMIケーブル
- モノラル音声ケーブル (サブウーファー接続用)
- LANケーブル\*
- 光デジタル音声ケーブル\*
- 3極ステレオミニプラグ音声ケーブル\* (S-センター出力端子接続用)

\* 接続方法によっては必要ありません。

### 5.1.2 チャンネルスピーカーシステムの設置例



テレビにS-センタースピーカー入力端子がある場合は

本機のS-センター出力端子と市販の3極ステレオミニプラグ音声ケーブルで接続すると、本機のセンター成分の音声をテレビのスピーカーから出力して、テレビ画面内にセリフなどを定位させることができます。(アコースティックセンターシンク機能)

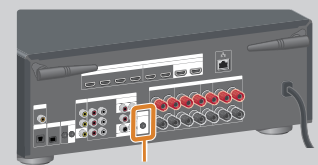

S-センター出力端子

5.1.2 チャンネルスピーカーシステム以外のスピーカーの  
配置・接続例については付属の取扱説明書をご覧ください。

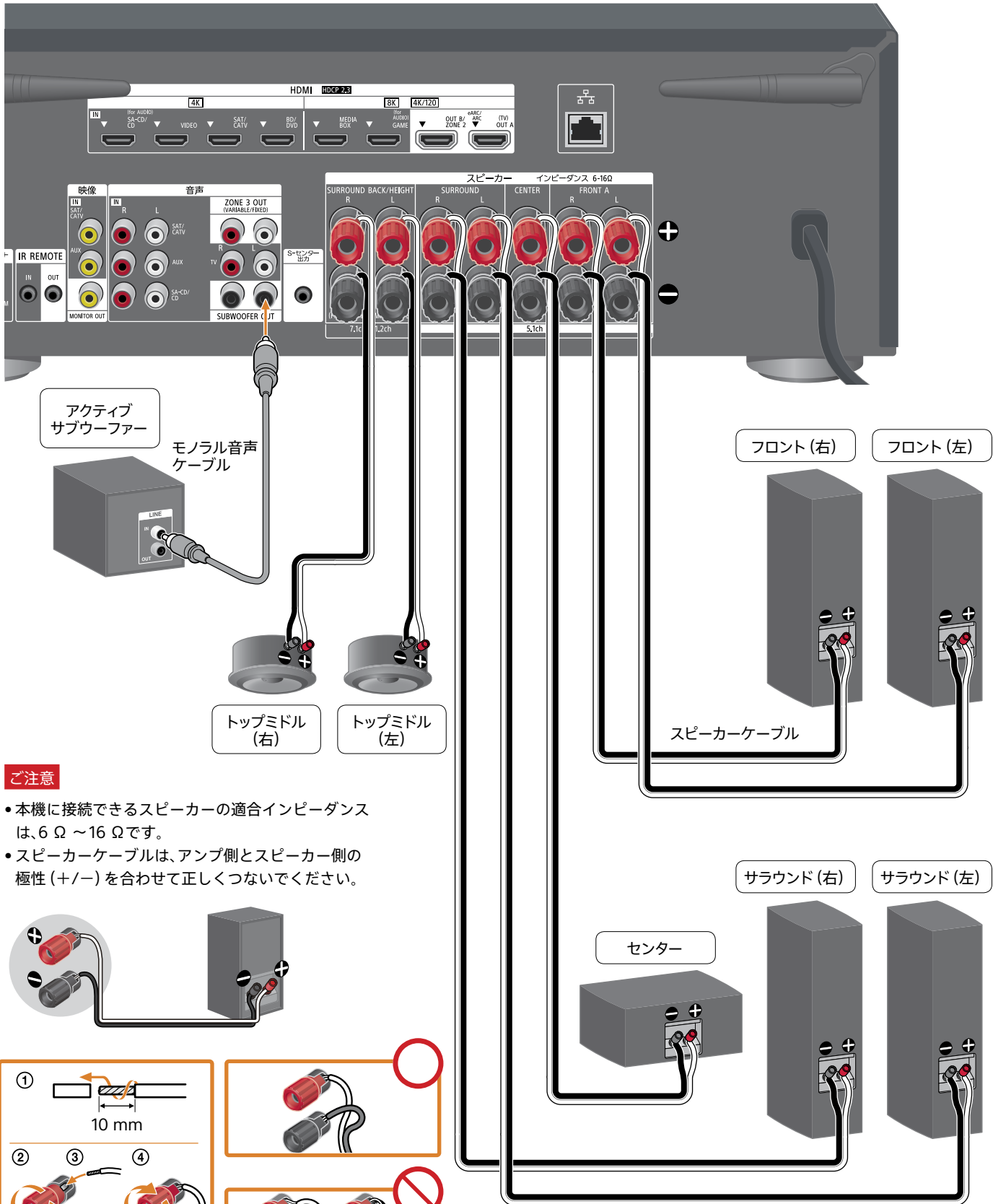
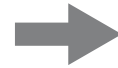

**ご注意**

- 本機に接続できるスピーカーの適合インピーダンスは、6 Ω ~ 16 Ω です。
- スピーカークーブルは、アンプ側とスピーカー側の極性 (+/-) を合わせて正しくつないでください。

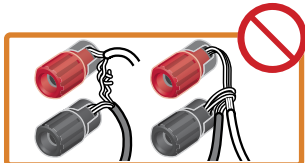
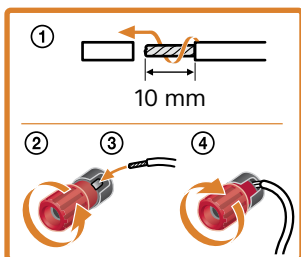
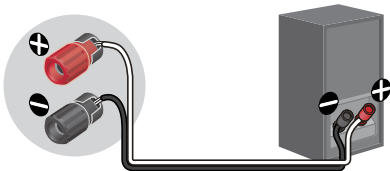

不適切な接続をすると、本機の故障の原因となることがあります。

# 接続と準備をする (つづき)

## STEP 2 テレビやその他の機器を接続する

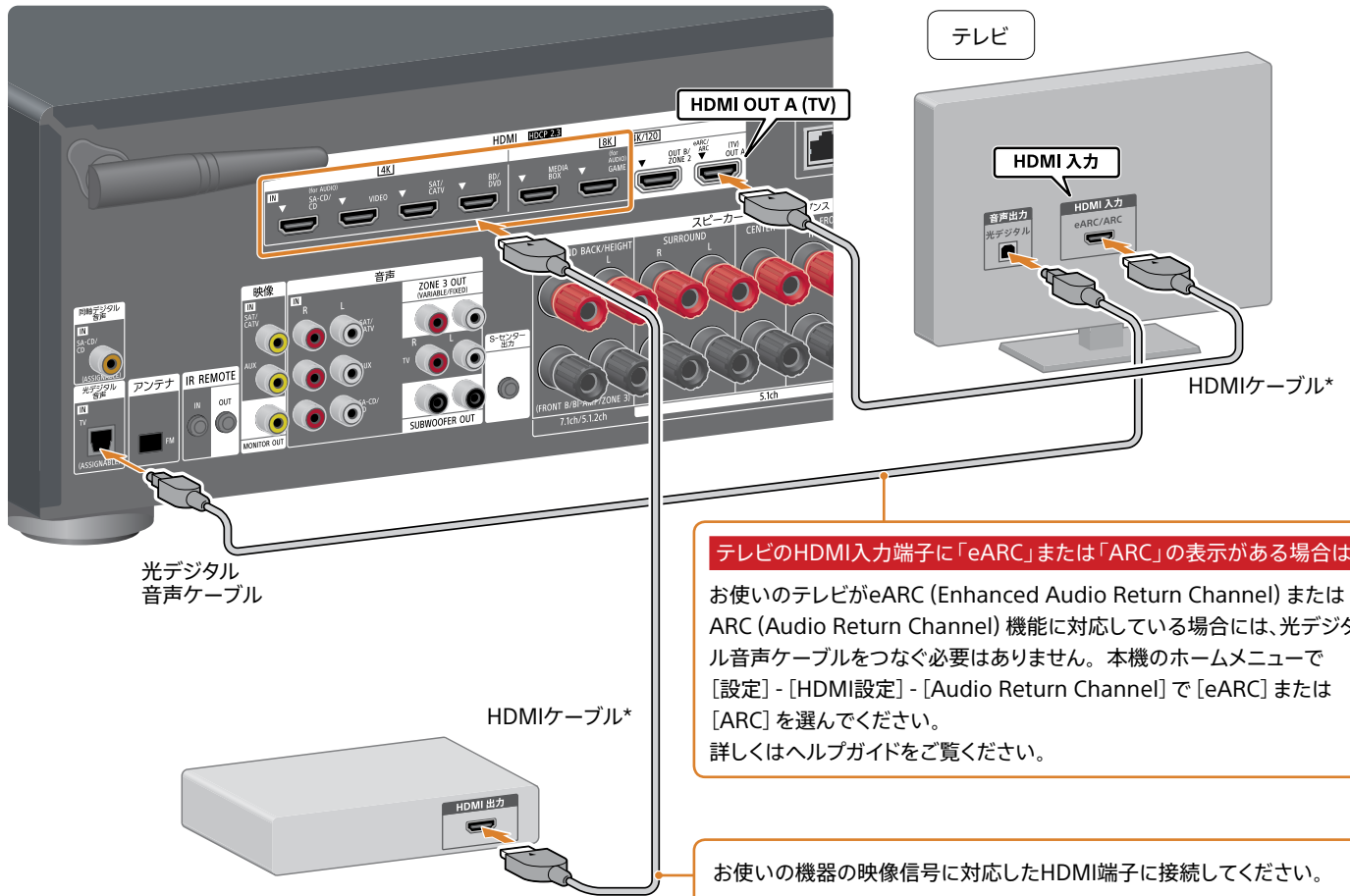

テレビのHDMI入力端子に「eARC」または「ARC」の表示がある場合は、お使いのテレビがeARC (Enhanced Audio Return Channel) またはARC (Audio Return Channel) 機能に対応している場合には、光デジタル音声ケーブルをつなぐ必要はありません。本機のホームメニューで「設定」-「HDMI設定」-「Audio Return Channel」で「eARC」または「ARC」を選んでください。詳しくはヘルプガイドをご覧ください。

\* 48 Gbpsに対応したウルトラハイスピードHDMIケーブルの場合は、本機が対応するすべての映像フォーマット(4K/120p、8Kまで)に対応します。18 Gbpsに対応したプレミアムハイスピードHDMIケーブル(イーサネット対応)の場合は、4K/60pなどの映像フォーマットまで対応します。

お使いの機器の映像信号に対応したHDMI端子に接続してください。

HDMI入力端子	接続機器例	
SA-CD/CD (for AUDIO)*	4K	
VIDEO*		
SAT/CATV		
BD/DVD		
MEDIA BOX	8K	
GAME (for AUDIO)		
	4K/120	8Kまたは4K/120pまでの映像信号に対応している機器を接続します。

\* パソコンを接続する場合は、4K/30pまでの映像信号に制限されます。その場合は、SAT/CATV端子、BD/DVD端子、MEDIA BOX端子、GAME (for AUDIO)端子のいずれかに接続すれば、4K/60pの映像をお楽しみいただけます。

### ちょっと一言

- 画質は接続端子の種類によって異なります。お使いの機器にHDMI出力端子がある場合は、HDMI接続することをおすすめします。
- お使いのテレビのeARC/ARC対応HDMI端子が8Kや4K/120pの映像入りに非対応で、お使いの機器の8Kや4K/120pフォーマットの映像を視聴したい場合の接続方法については、ヘルプガイドをご覧ください。

### STEP 3 FMアンテナを接続する

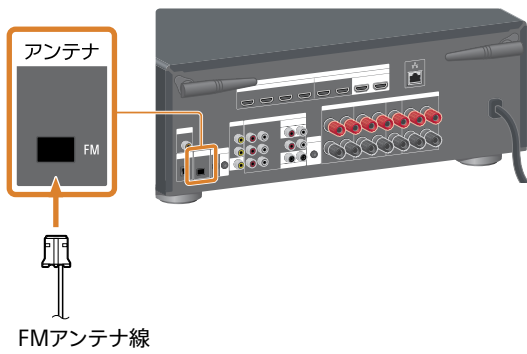

#### ご注意

FMアンテナ線は必ず完全に伸ばし、できるだけ水平になるように設置してください。

### STEP 4 ネットワークに接続する

#### 有線接続する場合

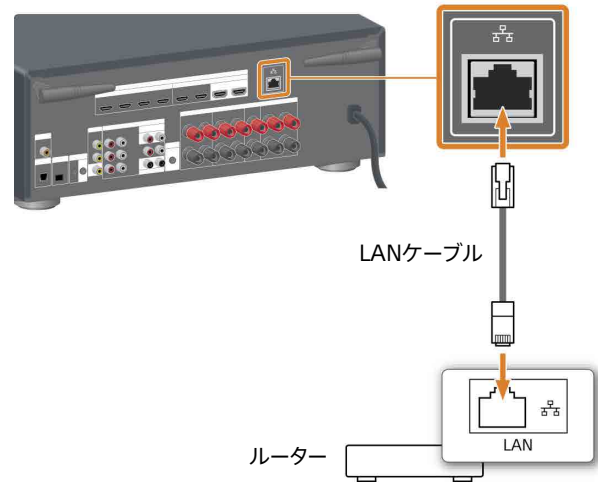

#### 無線接続する場合

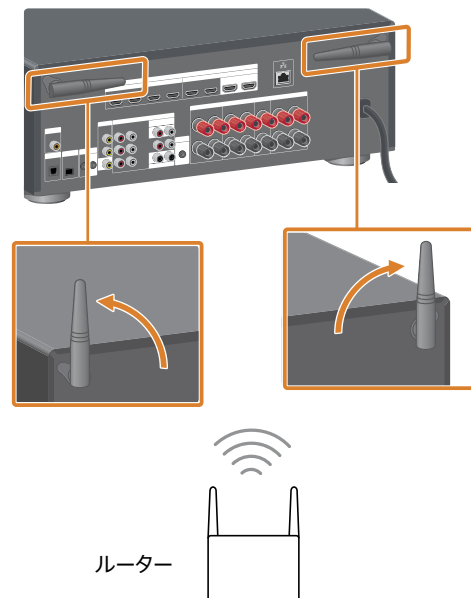

# 接続と準備をする (つづき)

## STEP 5 本機の準備をする

1 リモコンに電池を入れる。

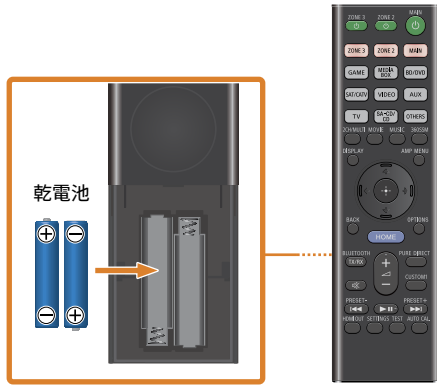

2 マイクスタンドを組み立てる。

① マイクスタンド台にマイクスタンド支柱をしっかりと奥まで差し込む。

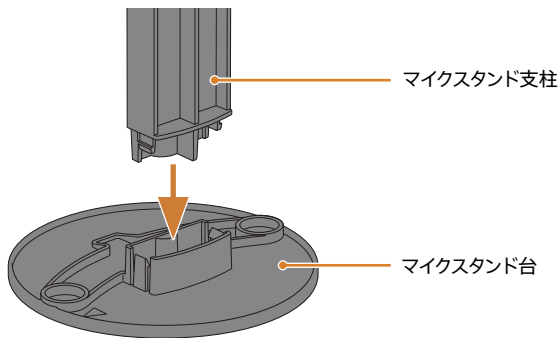

② マイクスタンド支柱の反対側にマイクスタンドの上皿をしっかりと奥まで差し込む。

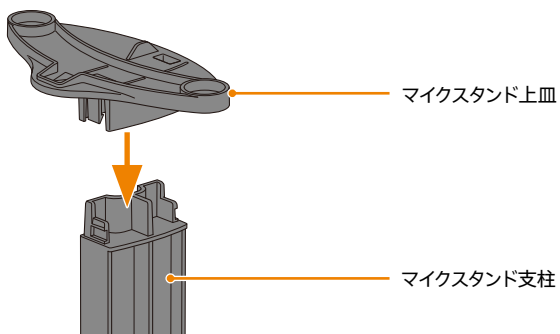

3 マイクスタンドと測定用マイクを視聴位置に設置する。

この測定用マイクは、STEP 7のかんたん設定の中で自動音場補正を行うときに使用します。

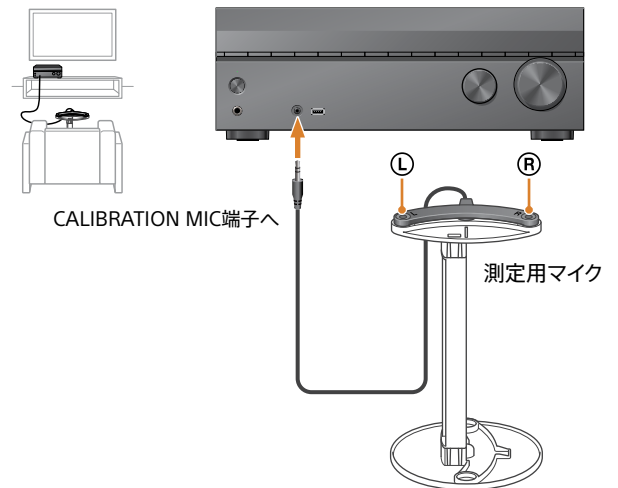

4 電源コードをコンセントにつなぐ。

電源コードをつなぐ前に、スピーカーや他の機器が接続されていることを確認してください。表示窓に「HELLO」が表示され、その後「PLEASEWAIT」の表示に切り替わります。「HELLO」→「PLEASEWAIT」の表示が消えるまで、本機の電源を入れることはできません。

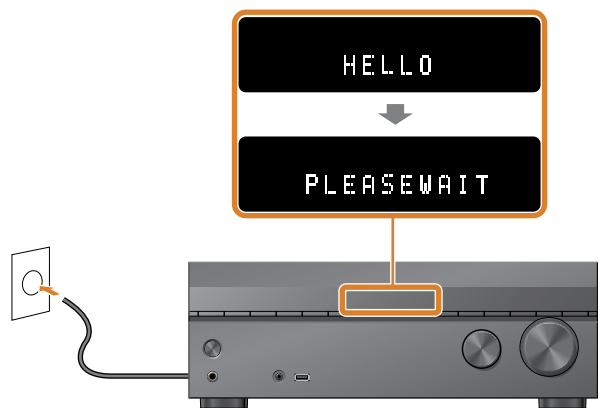

## STEP 6 本機の画面を表示する

- 1 テレビの電源を入れ、テレビの入力を本機に切り替える。

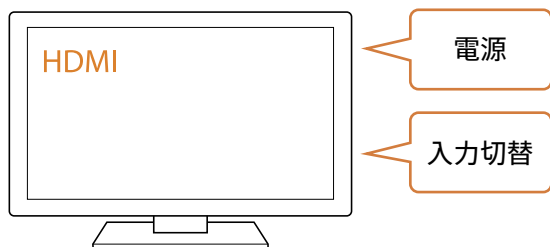

- 2 本機の電源を入れる。

テレビ画面に [かんたん設定] が表示されます。

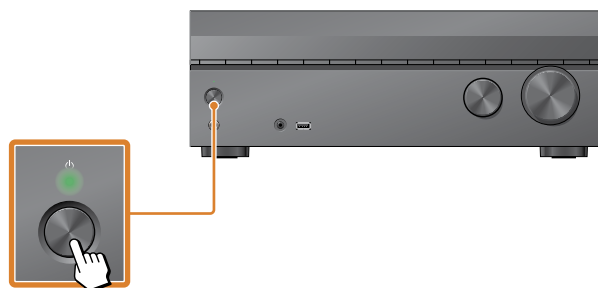

かんたん設定の画面が表示されないときは

- 1 リモコンのHOMEボタンを押す。  
テレビ画面にホームメニューが表示されます。
- 2 [設定] を選び、**+**ボタンで決定する。
- 3 [かんたん設定] を選び、**+**ボタンで決定する。

## STEP 7 かんたん設定をする

- 1 画面の指示に従ってリモコンの**↑/↓/←/→**ボタンで項目を選び、**+**ボタンで決定する。

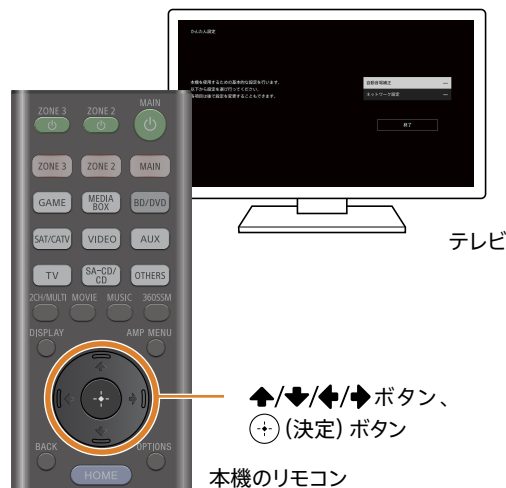

### ご注意

- ハイト/オーバーヘッドスピーカーを使用する場合は、サラウンドバックスピーカー割り当て画面で [ハイトスピーカー] を選んでください。
- 自動音場補正中はスピーカーから大きな音が出ますが、音量を調節することはできません。自動音場補正を実行するときは、隣近所や周囲のお子さまに充分配慮してください。

### 自動音場補正について

自動音場測定は2回実行されます。  
下図のとおり測定マイクを置いてください。

1回目: マイクをマイクスタンド上皿に置く。

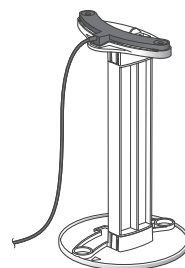

2回目: マイクスタンド台に置く。

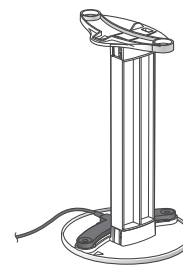

# つないだ機器の映像や音声を楽しむ

## STEP 1

### ホームメニューを表示する

- 1 接続した機器、テレビ、本機の順に電源を入れ、テレビの入力を本機に切り替える。

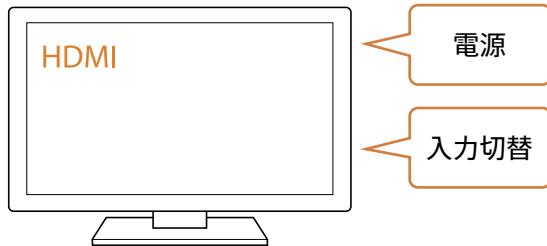

- 2 リモコンのHOMEボタンを押す。

テレビ画面にホームメニューが表示されます。



## STEP 2

### 再生する機器を選ぶ

- 1 リモコンの▲/▼ボタンで [映像をみる] または [音楽をきく] を選び、⊕ボタンで決定する。

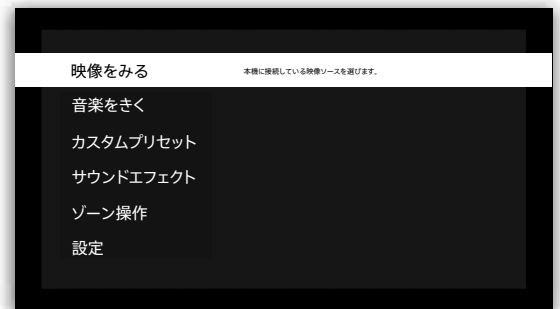

- 2 リモコンの◀/▶ボタンで再生したい機器を選び、⊕ボタンで決定する。





## STEP 3

### 接続した機器を再生する

- 1 接続した機器で再生を開始する。

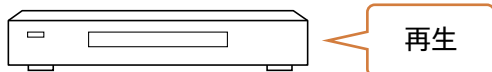

本機の電源が入っていない状態でも、接続した機器からの映像や音声をテレビで楽しみたいときは、[HDMI設定]メニューの[スタンバイスルー]を[入]に設定してください。設定の方法についてはヘルプガイドをご覧ください。

- 2 リモコンの  $\triangleleft$  (音量) + / - ボタンで音量調節をする。



これで接続した機器の音声を楽しむことができます！

#### テレビ画面を使わずに操作するには

本機をテレビにつないでいない、またはテレビの電源が入っていない場合でも、リモコンの入力切り替え用ボタンで再生したい機器やミュージックサービスなどを選べます。

選んだ再生ソースの入力名は本体の表示窓に表示されます。

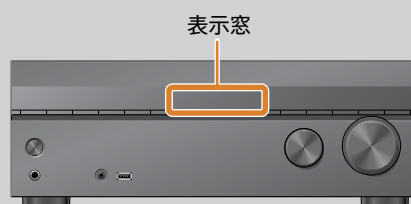
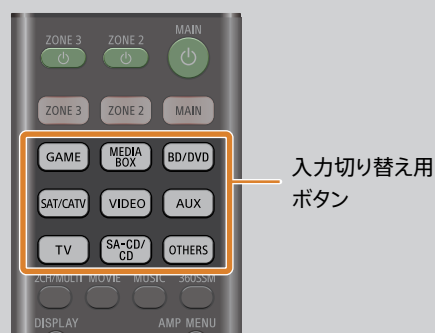

#### ちょっと一言

- OTHERSボタンを押すときは、繰り返し押しして使用したい再生ソースを選んでください。
- リモコンのAMP MENUボタンを押して、本体の表示窓に表示されるメニューを使っても、さまざまな設定を行うことができます。表示窓のメニューを使って設定できる項目については、ヘルプガイドをご覧ください。



本機をより便利にお使いいただくためのモバイル端末向け専用アプリケーションを無料でダウンロードできます。

Google Play™ または App Store で「Sony | Music Center」を検索してください。

# 音響効果を楽しむ

## 360 立体音響を楽しむ

360 スペーシャルサウンドマッピング機能を使うと、実際よりも広い空間に多くのスピーカーを配置したような、驚きの360立体音響体験を楽しめます。正確な音場を再現するために、事前に自動音場補正(7ページ)を行っておく必要があります。

- 1 リモコンの360SSMボタンを押して、360 スペーシャルサウンドマッピング機能を入れる。



360SSMボタン

### ご注意

- 自動音場補正を行わないと360 スペーシャルサウンドマッピングを「入」にできません。
- BLUETOOTH送信モードでBLUETOOTH機器とつないでいるときは、[360 Spatial Sound Mapping] 設定は無効になります。
- ヘッドホンを接続しているときはこの設定は変更できません。
- [スピーカー設定] で、お使いのスピーカー構成に合わせてスピーカーパターンを選んでください。
- 以下のサウンドフィールドを選んでいるときに有効となります。
  - [マルチステレオ] (2チャンネル音源以外)
  - [A.F.D.]
  - [A.F.D. Movie]
  - [オーディオエンハンサー] (2チャンネル音源以外)

## 音場を選ぶ (サウンドフィールド)

スピーカーの接続・配置方法や視聴するコンテンツに合わせて、さまざまなサウンドフィールドを選べます。

- 1 リモコンのサウンドフィールド選択ボタンを押して、お好みのサウンドフィールドを選ぶ。

表示窓に選択したサウンドフィールドが表示されます。



サウンドフィールド選択ボタン  
(2CH/MULTI、MOVIE、MUSIC)

## 選択できるサウンドフィールド

### • 2CH/MULTIボタン

サウンドフィールド	表示
2chステレオ	2CH STEREO
マルチステレオ	MULTI ST.
ダイレクト	DIRECT
A.F.D.	A.F.D.

### • MOVIEボタン

サウンドフィールド	表示
A.F.D. Movie	A.F.D. MOVIE
ドルビーモード	DOLBY MODE
DTS:Xモード	DTS:X MODE

### • MUSICボタン

サウンドフィールド	表示
オーディオエンハンサー	A.ENHANCER

お買い上げ時のサウンドフィールドは、[マルチステレオ] に設定されています。サウンドフィールドとスピーカー出力の関係については、付属の取扱説明書をご覧ください。

# 困ったときは

## ■ テレビに映像が出ない

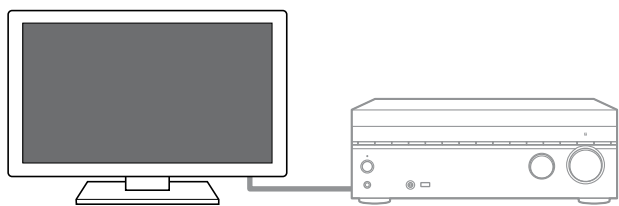

- 本機のリモコンの入力切り替え用ボタンで、再生したい機器の入力を選んでください。
- ケーブルが正しく、しっかりと機器につながっているか確認してください。

## ■ メニュー画面が表示されない

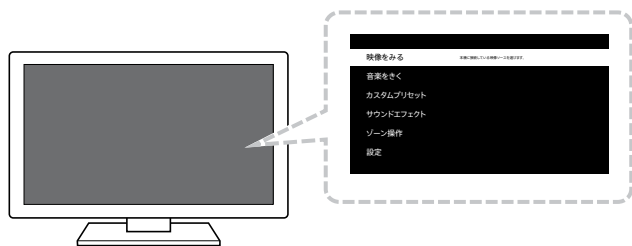

- 本機とテレビが正しく接続されているか確認してください。メニュー画面を表示するには、本機とテレビをHDMIケーブルでつないでください。(4ページ)
- 本機のリモコンのHOMEボタンを押してください。
- テレビによっては、テレビ画面にメニューが表示されるまでに時間がかかることがあります。
- [設定] - [HDMI設定] - [HDMI OUT Bモード] で [ゾーン2] を選んでいる場合、HDMI OUT B/HDMI ZONE 2 端子につないだテレビにはメニュー画面を表示できません。その場合は [メイン] を選んでください。
- 本機とテレビをつないでいるHDMIケーブルを、本機とテレビの両方から抜き、接続し直してください。

## ■ リモコンが働かない

- リモコンを、テレビなどの他機器ではなく本体のリモコン受光部に向けて操作してください。
- リモコンと本体の間にある障害物を取り除いてください。

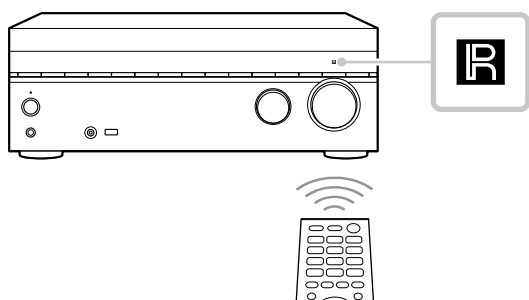

## ■ 接続した機器の音が出ない

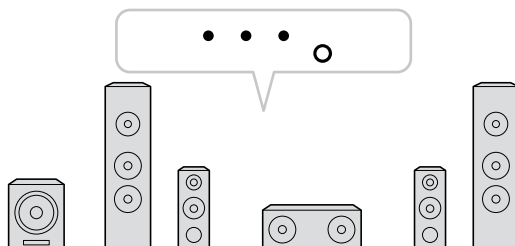

- すべてのケーブルが、本機、スピーカー、機器のそれぞれの入力/出力端子に正しく接続されているか確認してください。(2~4ページ)
- 本機と再生したい機器の電源が入っているか確認してください。
- 本体のMASTER VOLUME つまみが「VOL MIN」に設定されていないか確認してください。
- 本機のリモコンの入力切り替え用ボタンを押すか、本体のINPUT SELECTORつまみを回して、お好みの機器を選んでください。
- テレビ放送の音声が聞こえない場合は、本体のDISPLAY MODEボタンを押して、表示窓で「TV」入力選ばれていることを確認してください。他の入力選ばれている場合は、リモコンのTVボタンを押して入力を切り替えてください。

## ■ アクティブサブウーファーからの音が出ない/サラウンドにならない/センタースピーカーからの音が出ない

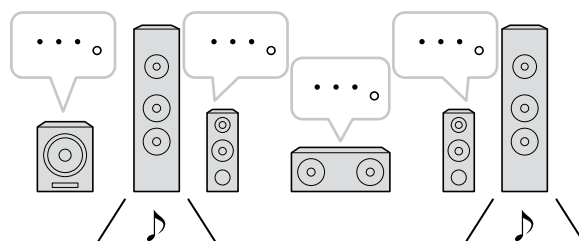

- 再生する信号や、選択するサウンドフィールドおよび設定によっては、対象のスピーカーから音が出ないことがあります。
- 本体のDISPLAY MODEボタンを押して、表示窓で音場(サウンドフィールド)が正しく設定されているか確認してください。サウンドフィールドについて詳しくは、付属の取扱説明書またはヘルプガイドをご覧ください。

# 本機の説明書について



## スタートガイド (本書)

5.1.2チャンネルスピーカーシステムの接続と再生を説明しています。



## 取扱説明書

複数のスピーカーシステムの接続と本機の基本的な操作を説明しています。



## ヘルプガイド (Web取扱説明書)

本機の取扱情報のすべてはヘルプガイドに記載しています。パソコンはもちろん、スマートフォンやタブレットからもご活用ください。ヘルプガイドをご覧になるには、下記URLを入力してください。

<https://rd1.sony.net/help/ha/strtaan10/ja/>



5-037-027-02(1)



503702702