

α

縦位置グリップ  
竖拍手柄兼電池盒取扱説明書  
使用说明书© 2023 Sony Corporation  
Printed in Thailand<https://www.sony.net/>

VG-C5

本書には、事故を防ぐための重要な注意事項と製品の取り扱い方を示しています。本書をよくお読みのうえ、製品を安全にお使いください。お読みになったあとは、いつでも見られるところに必ず保管してください。

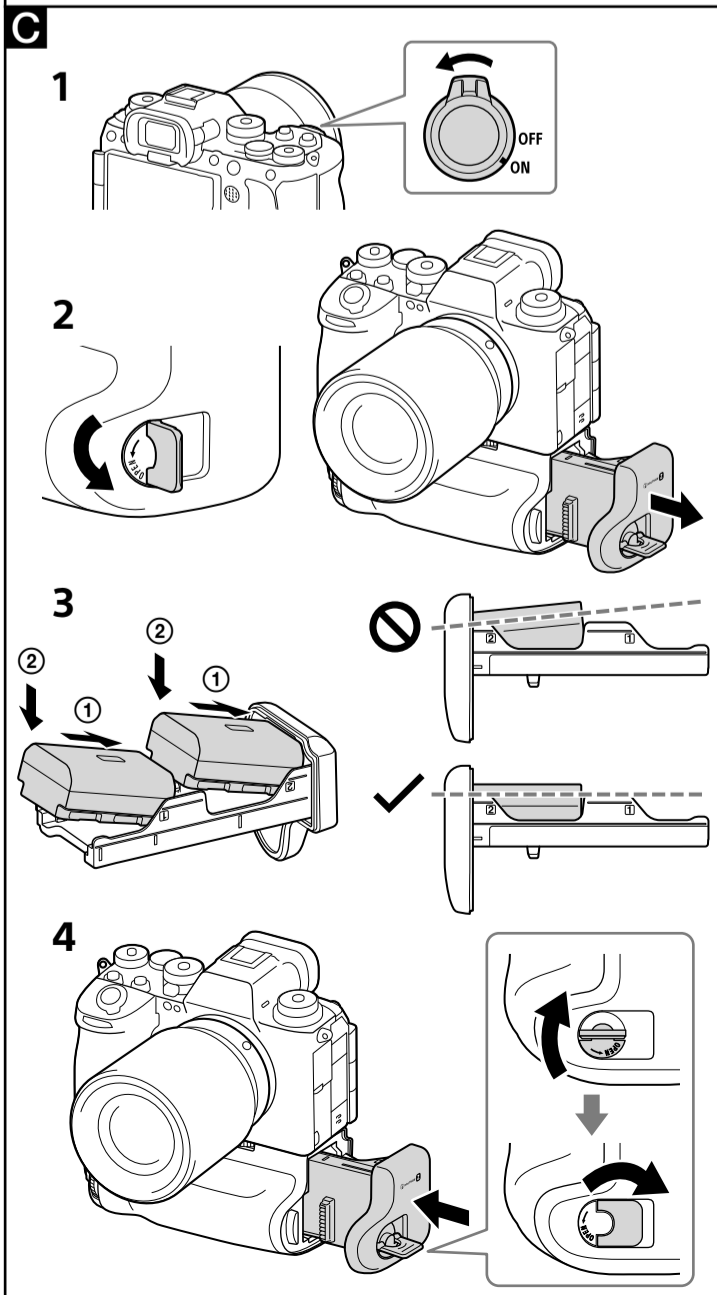
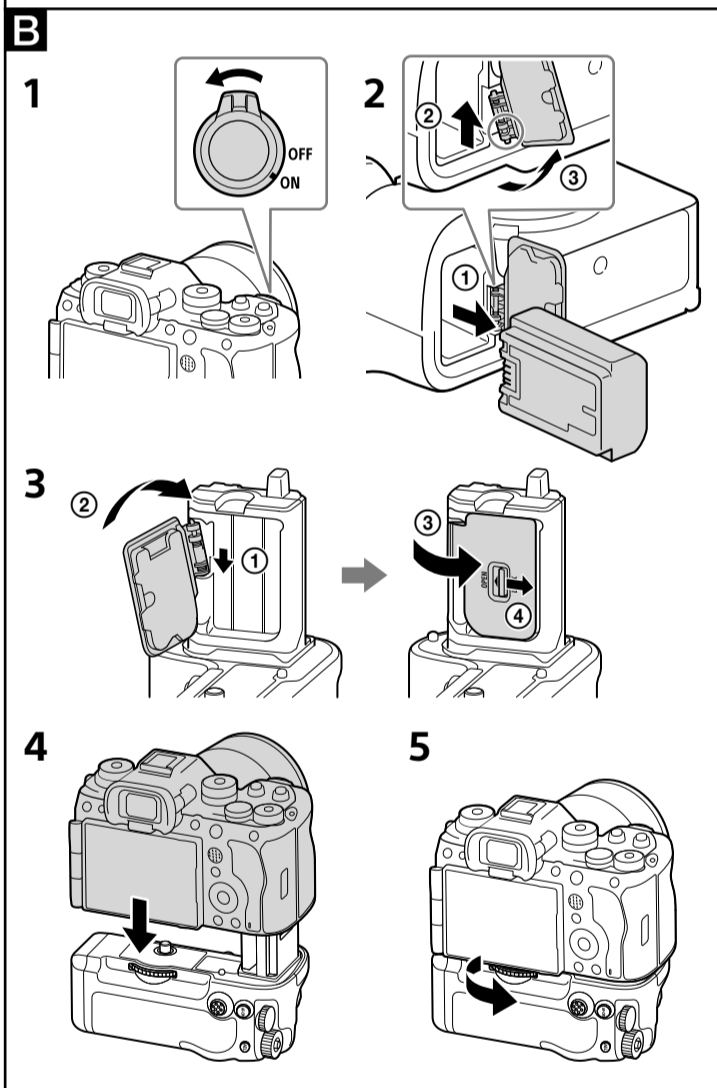
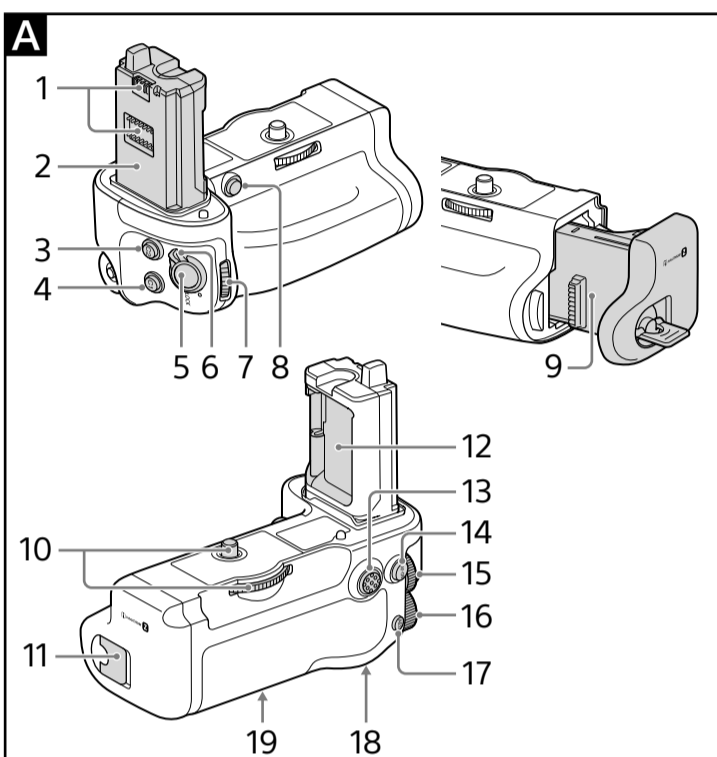

## 取り扱い上のご注意

• 本機はリチャージャブルバッテリーパックNP-FZ100専用です。本機に接続可能なカメラについては、以下のサイトでご確認ください。  
<https://www.sony.net/dics/vgc5/>



- 本機を他社製品と組み合わせて使用した際の性能や、それによって生じた事故、故障につきましては保証いたしかねますので、あらかじめご了承ください。
- 火災、感電の原因となることがありますので以下にご注意ください。
  - 分解や改造をしない
  - ぬれた手で使用しない
  - 内部に水や異物(金属類や燃えやすい物など)を入れない
  - 水滴のかかる場所など湿気の多い場所やほこり、油煙、湯気の多い場所では使わない
- 破損や不具合の原因となる場合がありますので以下にご注意ください。
  - 本機は精密機器のため、落としたり、たたいたり、強い衝撃を与えない
  - 端子部を直接手で触らない
  - 高温多湿の場所での使用、保存を避ける
  - 屋外使用するときは、雨や海水にぬれないようにする
- 内部点検や修理は相談窓口にご依頼ください。
- 本機の使用温度範囲は0℃～40℃です。
- バッテリーの充電は周囲の温度が10℃～30℃の環境で行ってください。
- 本機は防じん、防滴性に配慮して設計されていますが、防水性能は備えていません。雨中での使用時は、本機に雨がからないようにしてください。
- 本機をカメラに取り付け、取り外しする場合や、本機のみで保管する場合は、必ずバッテリーを取り出した状態にしてください。
- 三脚を取り付けるときは、ネジの長さが5.5mm未満の三脚をお使いください。ネジの長さが5.5mm以上の場合、本機を三脚にしっかり固定できず、本機を傷つけることがあります。
- 本機をカメラに取り付けるときや電池を入れ替えるときは、カメラにUSBケーブルをつながないでください。
- 本機をお手入れする際は、柔らかい布で汚れを軽くふき取ってください。シンナー、ベンジンなどの有機溶剤を含むクリーナーは絶対に使用しないでください。

## A 各部の名前

- 1 電源信号接点部
- 2 カメラ電源室挿入部
- 3 C2ボタン(カスタムボタン2)
- 4 C1ボタン(カスタムボタン1)
- 5 シャッターボタン
- 6 縦位置コントロールLOCKスイッチ
- 7 前ダイヤル
- 8 C5ボタン(カスタムボタン5)
- 9 バッテリートレイ
- 10 取り付けネジ
- 11 バッテリートレイOPEN/CLOSEつまみ
- 12 カメラバッテリーカバー収納部
- 13 マルチセレクター
- 14 撮影時：AF-ON(AFオン)ボタン  
再生時：拡大ボタン
- 15 後ダイヤルL
- 16 後ダイヤルR
- 17 撮影時：AELボタン  
再生時：一覧表示ボタン
- 18 ストラップ取り付け部
- 19 三脚用ネジ穴

詳細はお使いのカメラの取扱説明書をご覧ください。

## B カメラに本機を取り付ける

- 1 カメラのON/OFF(電源)スイッチをOFFにする
- 2 カメラのバッテリーを取り出し、バッテリーカバーを取り外す
- 3 カメラのバッテリーカバーを、図のように本機のバッテリーカバー収納部にしっかりと装着する
  - 本機を使用しないときは、バッテリーカバーを元通りにカメラに装着してください。
  - 本機にバッテリーが入っている場合は、取り出してください。
- 4 以下の各部がそれぞれ合うようにはめ込む  
【本機】カメラ電源室挿入部 ↔ 【カメラ】バッテリー挿入口  
【本機】取り付けネジ ↔ 【カメラ】三脚用ネジ穴
- 5 取り付けネジを回して、しっかりと固定する
  - 使用中、取り付けネジが緩んでいないことをときどき確認してください。
  - 締めつけ後、各部が乗り上げていないか確認してください。

## C バッテリーを入れる

バッテリー NP-FZ100 1個または2個

- 1 本機をカメラに装着したままバッテリーを入れ替える場合、カメラのON/OFF(電源)スイッチをOFFにする
- 2 バッテリートレイOPEN/CLOSEつまみをOPENのほうに回し、バッテリートレイを引き出す
- 3 バッテリートレイの表示にしたがってバッテリーを取り付ける
  - バッテリーを1個入れるときは、どちらに入れても構いません。
  - バッテリートレイには、バッテリーNP-FZ100しか取り付けられません。他のバッテリーを無理に取り付けしないでください。
- 4 バッテリートレイを挿入し、バッテリートレイのOPEN/CLOSEつまみを回す
  - つまみの向きが図の位置に来るまで確実に回してください。

## バッテリーを充電する

本機がカメラに装着された状態で充電します。  
本機のみでは充電できません。

- 1 カメラのON/OFF(電源)スイッチをOFFにする
- 2 カメラとパソコンを市販のUSBケーブルでつなぐ
  - 2個のバッテリーのうち、残量が少ないほうから充電されます。
  - バッテリー充電中、カメラ本体の充電ランプが点灯します。
  - 詳細はお使いのカメラの取扱説明書をご覧ください。

## 縦位置で撮影する

- 本機のダイヤルやボタンの操作方法はカメラと同じです。ご使用の際、お使いのカメラの取扱説明書もご覧ください。使用するときは、本機の縦位置コントロールLOCKスイッチを●に合わせます。
- 本機の縦位置コントロールLOCKスイッチは、本機のダイヤルやボタンを有効/無効にするものです。
  - 縦位置コントロールLOCKスイッチの位置には関係なく、カメラ本体側の操作ボタンは動作します。
  - 電源のON/OFFはカメラのON/OFF(電源)スイッチで行います。縦位置コントロールLOCKスイッチでは電源はON/OFFしません。

## バッテリー残量表示について

NP-FZ100を2個入れたときは、カメラの液晶モニターに下図のような表示が出ます。(カメラのモードにより表示位置が異なる場合があります。)

## 液晶モニター(表示例)



2個のバッテリーのうち、残量の多いほうから使用します。残量がほぼ等しい場合は、2個同時に使用します。

## レンズマウントアダプター使用時の注意

- 本機とレンズマウントアダプターLA-EA2/EA4を同時装着すると、本機とレンズマウントアダプターの隙間が狭くなり持ちにくくなります。
- 本機とレンズマウントアダプターを同時に使用される場合、レンズマウントアダプターの三脚用ネジ穴に三脚を取り付けられないことがあります。本機の三脚用ネジ穴に三脚を取り付けてください。カメラまたはレンズマウントアダプターに三脚座付きのレンズを取り付ける場合は、レンズの三脚座を操作の妨げにならない位置に回転させてご使用いただくか、着脱可能なものは外してお使いください。また、三脚を使用する場合は、レンズ側の三脚座を三脚に取り付けて使用してください。
- カメラに本機を装着し、レンズマウントアダプターを使用して三脚座付きのレンズを取り付ける場合は、縦位置での撮影時に以下のレンズスイッチが操作できないことがありますので、あらかじめ横位置にて設定を行ってください。
  - フォーカスモードスイッチ
  - DMFモード切り替えスイッチ
  - フォーカスレンジ切り替えスイッチ



リチウムイオン電池はリサイクルできます。不要になったリチウムイオン電池は、金属部をビニールテープなどで絶縁してリサイクル協力店へお持ちください。

充電式電池の回収・リサイクルおよびリサイクル協力店については一般社団法人JBRCホームページ http://www.jbrc.com/を参照してください。

## 故障かな？と思ったら

こんなときは	対処のしかた
本機をカメラに取り付け、バッテリーを入れてカメラのON/OFF(電源)スイッチをONにしてもカメラが動作しない	<ul style="list-style-type: none"><li>取り付けネジがしっかり締まっているか確認してください。</li> <li>バッテリーが充電されているか確認してください。</li> <li>バッテリートレイからすべてのバッテリーを取り外し、もう一度取り付け直してください。</li> <li>カメラのON/OFF(電源)スイッチをOFFにし、本機からバッテリーを抜いて、本機を外し、再度取り付けてください。</li></ul>
シャッターボタン、その他の操作ボタンが効かない	<ul style="list-style-type: none"><li>縦位置コントロールLOCKスイッチがLOCKになっていないか確認してください。</li> <li>バッテリートレイからすべてのバッテリーを取り外し、もう一度取り付け直してください。</li> <li>カメラのON/OFF(電源)スイッチをOFFにし、本機からバッテリーを抜いて、本機を外し、再度取り付けてください。</li></ul>

ソニー純正バッテリーを使用しているのに「対応バッテリーをお使いください」と表示される	<ul style="list-style-type: none"><li>バッテリートレイからすべてのバッテリーを取り外し、もう一度取り付け直してください。</li> <li>カメラのON/OFF(電源)スイッチをOFFにし、本機からバッテリーを抜いて、本機を外し、再度取り付けてください。</li></ul>
--	--

## 主な仕様

定格電圧	NP-FZ100 7.2 V <span>⎓</span>
外形寸法(約)	136.1 mm × 108.9 mm × 68.3 mm(幅／高さ／奥行き)
質量(約)	236 g（バッテリートレイのみを含む、電池含まず）
動作温度	0℃～40℃
保存温度	-20℃～+55℃
同梱物	縦位置グリップ(1)、印刷物一式

仕様および外観は、改良のため予告なく変更することがありますが、ご了承ください。

- α**はソニーグループ株式会社の商標です。
- InfoLITHIUM(インフォリチウム)はソニーグループ株式会社の商標です。

## 保証書とアフターサービス

**保証書**

- この製品には保証書が添付されていますので、お買い上げの際お買い上げ店でお受け取りください。
- 所定事項の記入および記載内容をお確かめのうえ、大切に保存してください。

**アフターサービス**

**調子が悪いときはまずチェックを**

この取扱説明書をもう一度ご覧になってお調べください。

**それでも具合が悪いときは**

ソニーの相談窓口にご相談ください。

**保証期間中の修理は**

保証書の記載内容に基づいて修理させていただきます。詳しくは保証書をご覧ください。

**保証期間経過後の修理は**

修理によって機能が維持できる場合は、ご要望により有償修理させていただきます。

**部品の保有期間について**

当社では本機の補修用性能部品(製品の機能を維持するために必要な部品)を、製造打ち切り後最低7年間保有しています。この部品保有期間を修理可能の期間とさせていただきます。ただし、故障の状況その他の事情により、修理に代えて製品交換をする場合がありますのでご了承ください。

保有期間が経過したあとも、故障箇所によっては修理可能な場合がありますので、ソニーの相談窓口にご相談ください。ご相談になるときは、次のことをお知らせください。

- 品名：VG-CS**
- 故障の状態：できるだけ詳しく**
- 購入年月日**

お問い合わせ窓口	
<div> <div><b>●各種お問い合わせ</b></div> <div>様々なお問い合わせ方法を準備しております。お気軽にLINE、チャット、メールでお問い合わせください。詳しくは以下のホームページをご覧ください。https://www.sony.jp/support/inquiry.html</div> </div>	
<div> <div><b>●電話でのお問い合わせ</b></div> <div> <div><b>【使い方相談窓口】</b></div> <div>フリーダイヤル:0120-333-020</div> <div>携帯電話・一部のIP電話:050-3754-9577</div> </div> </div>	<div> <div><b>【修理相談窓口】</b></div> <div>フリーダイヤル:0120-222-330</div> <div>携帯電話・一部のIP電話:050-3754-9599</div> </div>
<div> <div>FAX: (共通)0120-333-389</div> </div>	

### 中文（簡）

**保留备用**

在操作本产品前，请通读本手册，然后保存好本手册以备将来参考。

## 使用须知

- 仅可使用锂离子电池组 NP-FZ100。有关与本装置兼容的相机/摄像机型号，请访问以下网站：https://www.sony.net/dics/vgc5/



- 将本机与其他制造商的产品一起使用可能会影响其性能，并由此引发事故或故障。
- 为了避免发生火灾或触电等危险，请注意以下几点：
  - 请勿拆解或改装本装置。
  - 请勿在手湿的情况下使用本装置。
  - 请勿让水或异物（金属、易燃物质等）进入本装置。
  - 请勿在溅水、湿度较高、有灰尘、油烟和蒸汽的地方使用本装置。
- 为了避免发生损坏或故障等危险，请注意以下几点：
  - 本装置属精密设备。请勿摔落、击打本装置，也不要对其施加猛烈的物理撞击。
  - 请勿徒手触摸本装置上的电触点。
  - 请勿在高温、高湿的场所中使用或存放本装置。
  - 在室外使用本装置时，请勿将其暴露在雨水或海水中。
- 有关本装置的内部检查和维修事宜，请与Sony 经销商或当地的Sony 授权维修机构联系。
- 本机设计工作温度为0℃至40℃。
- 为电池充电时，确保环境温度处于 10℃ – 30℃ 范围内。
- 本装置具有防尘和防潮设计，但是不防水或防溅水。当您在阴雨条件下使用本装置时，请不要让本装置淋湿。
- 在相机上安装或从相机上取下本机时，或将本机单独存放时，应务必将电池从本机中取出。
- 将本机安装到三脚架上时，应确保三脚架的螺丝长度不超过 5.5 mm。如果螺丝长度超过 5.5 mm，则无法将本机牢牢固定到三脚架上。违反上述规定可导致本机受损。
- 将本机安装到相机或更换电池时，请勿将将USB电缆连接到相机。
- 要清洁本机，请用软布轻轻擦去污垢。切勿使用含有机溶剂的清洁剂，如涂料稀释剂或汽油。

### A 部件识别

- 电触点
- 导向杆
- C2按钮（自定义按钮2）
- C1按钮（自定义按钮1）
- 快门按钮
- 竖拍控制LOCK开关
- 前转盘
- C5按钮（自定义按钮5）
- 电池托盘
- 安装螺丝
- 电池托盘 OPEN/CLOSE 旋钮
- 电池盖插槽
- 多功能选择器
- 拍摄时：AF-ON（AF开启）按钮

观看时：放大按钮
- 后转盘L
- 后转盘R
- 拍摄时：AEL按钮

观看时：影像索引按钮
- 背带钩
- 三脚架安装孔

详情请参见相机附带的使用说明书。

## B 安装本机到相机上

- 将相机的ON/OFF（电源）开关设为OFF。
- 从相机中取出电池，然后拆开电池盖。
- 如图所示，将相机的电池盖牢固安装在电池盖插槽上。
  - 不使用本机时，务必将电池盖安装在相机上。
  - 如果本机内有电池，将其取出。
- 在相机上安装本机时，应对准以下部分：

[本机] 导向杆 ↔ [相机] 电池插槽

[本机] 安装螺丝 ↔ [相机] 三脚架安装孔
- 旋紧安装螺丝使其锁定。
  - 使用时，适时检查并确定安装螺丝没有松动。
  - 将本机安装至相机后，确保所有部件均已固定到位。

### C 电池安装

使用NP-FZ100电池（1块或2块）

- 在本装置安装于相机的情况下更换电池时，请将相机的ON/OFF（电源）开关设为OFF。
- 沿箭头方向转动电池托盘的 OPEN/CLOSE 旋钮，使其指向OPEN，然后将电池托盘拉出。
- 按照托盘上的指示，将电池安装到托盘上。
  - 安装电池时，可安装到任何一端。
  - 只能安装NP-FZ100电池到托盘上。不要安装其他电池。
- 插入电池托盘并转动电池托盘的 OPEN/CLOSE 旋钮。
  - 将电池托盘的 OPEN/CLOSE 旋钮正确旋转到如图所示的位置。

## 为电池充电

当本机安装在相机上时，可为电池充电。请注意，本机自身无法为电池充电。

- 将相机的ON/OFF（电源）开关设为OFF。
- 利用USB线缆（市售）将相机连接到计算机上。
  - 当插入两块电池时，其中剩余电量较少的电池将先行充电。
  - 充电过程中，相机上的充电指示灯会亮起。
  - 详情请参见相机附带的使用说明书。

### 竖拍

本机转盘及按钮操作与相机主机上的转盘及按钮操作相同。使用本机时，另请参阅相机附带的使用说明书。沿垂直方向使用本机时，请将竖拍控制LOCK开关与●对齐。

- 竖拍控制LOCK开关可启用/禁用转盘和按钮功能。
- 无论竖拍控制LOCK开关处于什么位置，相机上的操作按钮始终可以正常操作。
- 使用相机的ON/OFF（电源）开关将电源设为ON和OFF。竖拍控制LOCK开关无法打开/关闭电源。

**剩余电量指示**

将两块电池（NP-FZ100）插入本机时，相机的LCD监视器上将出现以下指示标记。（电池电量的指示位置视相机的模式而异。）

LCD监视器（示例）

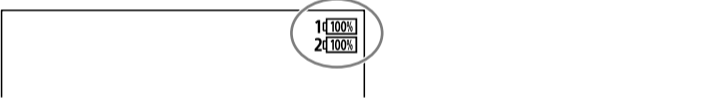

在两组电池中，会首先使用剩余电量较高者。如果两组电池的剩余电量几近相等，将同时使用两者。

### 镜头转接环使用注意事项

- 如果将本装置与镜头卡口适配器LA-EA2/EA4同时安装在相机上，那么本装置与镜头卡口适配器之间的间距将不够大而无法将本装置牢牢卡紧。
- 同时使用本机和镜头转接环时，可能无法将三脚架固定至镜头转接环的三脚架螺丝孔。这时，请将三脚架安装在本装置的三脚架安装孔中。将带有三脚架安装套环的镜头安装至相机或镜头转接环时，请将三脚架安装套环旋转至可以使用手柄的位置，或取下所有可拆卸的附件。此外，如果还使用三脚架，请将三脚架安装到镜头的三脚架安装套环中。
- 当利用镜头转接环将带有三脚架安装套环的镜头安装至相机时，以下镜头开关在竖拍位置可能无法正常操作。在开始竖拍之前，请在水平位置将其设置好。
  - 对焦模式开关
  - DMF模式开关
  - 对焦范围限定器

### 故障维修

故障情况	解决方法
即使在将本装置安装至相机上后，将电池插入本装置中，且相机的ON/OFF（电源）开关设为ON，相机也不会运行。	<ul style="list-style-type: none"><li>检查本机的安装螺丝是否已经拧紧。</li> <li>检查电池是否已经充电。</li> <li>从电池托盘中取出电池，然后重新装入。</li> <li>将相机的ON/OFF（电源）开关设为OFF，取下电池，然后将本装置重新安装至相机。</li></ul>
快门按钮或其他操作按钮不工作。	<ul style="list-style-type: none"><li>检查竖拍控制LOCK开关是否未设为LOCK。</li> <li>从电池托盘中取出电池，然后重新装入。</li> <li>将相机的ON/OFF（电源）开关设为OFF，取下电池，然后将本装置重新安装至相机。</li></ul>
即使使用正宗的Sony电池，也会显示“电池不兼容。请使用正确的型号。”。	<ul style="list-style-type: none"><li>从电池托盘中取出电池，然后重新装入。</li> <li>将相机的ON/OFF（电源）开关设为OFF，取下电池，然后将本装置重新安装至相机。</li></ul>

## 规格

额定电压	NP-FZ100 7.2 V <span>⎓</span>
尺寸（近似值）	136.1 mm × 108.9 mm × 68.3 mm（宽/高/深）
质量（近似值）	236 g（含电池托盘，不包括电池）
操作温度	0℃至40℃
储存温度	- 20℃至+55℃
所含物品	竖拍手柄兼电池盒(1)，成套印刷文件

设计或规格如有变动，恕不另行通知。

- α**是Sony Group Corporation的商标。
- InfoLITHIUM是Sony Group Corporation的商标。