

お客様・販売店様・特約店様用

壁掛けユニット

テレビを縦長方向へ設置する際のご注意

お買い上げいただきありがとうございます。

お客様へ

本製品の取り付けには、確実な作業が必要になります。必ず、販売店や工事店に依頼して、安全性に充分考慮して確実な取り付けを行ってください。



警告

安全のための注意事項を守らないと、
火災や人身事故になることがあります。

この冊子には、事故を防ぐための重要な注意事項と製品の取り扱いを示しています。この冊子をよくお読みのうえ、製品を安全にお使いください。お読みになったあとは、いつでも見られるところに必ず保管してください。

販売店様・特約店様へ

壁掛けユニットの取り付けには特別な技術が必要ですので、設置の際には本冊子をよくご覧の上、設置を行ってください。取り付け不備や、取り扱い不備、対応モデル以外でのご使用による事故、損傷については、当社では責任を負いません。なお、この冊子は、取り付け作業後にお客様にお渡しください。

対象モデル

KJ-65X8500C
KJ-55X8500C

設置の際には別売の壁掛けユニットSU-WL500と以下のスペーサーおよびネジをご使用ください。スペーサーおよびネジのお求めについては、下記の法人向けBRAVIAサイトをご覧ください。

<http://www.sony.jp/bravia-biz/support/>

テレビ型名	壁掛けユニット		スペーサー		ネジ	
	品名	個数	品名	個数	品名	個数
KJ-65X8500C KJ-55X8500C	SU-WL500	1	平座金 外形Φ18mm、 内径Φ10mm、 厚さ2mm (ソニー部品番号 7-688-000-32)	20	PSW M6×25mm (ソニー部品番号 4-577-327-01)	4

SU-WL500



下記の注意事項を守らないと火災・感電・転倒・落下・破裂などにより死亡や大けがの原因となります。

SU-WL500の取扱説明書に記載してある取扱注意事項をよくお読みください。

縦長方向の設置時には壁掛けユニットSU-WL450は絶対に使用しないでください。

周囲に間隔を空ける

テレビの周囲には、次の図に示す寸法の空きが必要です。

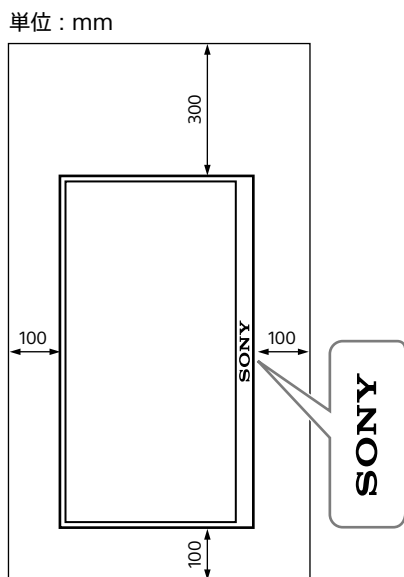

動作可能な温度範囲で使用する

動作温度は0℃～35℃です(KJ-55X8500Cは明るさ設定をスタンダードまたはカスタムの44/50以下に設定してください)。

テレビの通風孔をふさがない

設置の際、通風孔をテープなどでふさいでしまうと内部に熱がこもり、火災の原因となることがあります。

その他

- 縦長方向に設置した場合、使用できる入出力端子は以下の端子のみです。
 - HDMI 1、2、3、4入力端子(4K対応)
 - MHL端子(HDMI 2入力端子と共通)
 - 光デジタル音声出力端子
 - 音声出力 \odot / \ominus 端子
 - LAN端子
 - (USB) 1、2端子、SS (USB) 3 HDD録画端子
- イルミネーションLEDの周辺をテープ等でふさいでしまうと動作状況がわからなくなったり、リモコンが動作しなくなるおそれがあります。
- 運搬の際は横長方向で保持し、設置する際には落下しないように注意してください。また、テレビに無理な力を加えないでください。変形するおそれがあります。

手順1：取り付けに必要な部品を確認する

SU-WL500の取扱説明書の手順1にしたがって確認してください。

手順2：取り付け位置を決める

SU-WL500の取扱説明書の手順2にしたがって取り付け位置を決めてください。テレビ取り付け寸法表は本冊子の6ページをご覧ください。

手順3：ベースブラケットを壁に取り付ける

SU-WL500の取扱説明書の手順3にしたがって取り付けてください。

手順4：テレビの取り付け準備をする

電動ドライバーを使用する場合、締め付けトルクはおおよそ $2\text{N}\cdot\text{m}$ { $20\text{kgf}\cdot\text{cm}$ }に設定してください。マウンティングフックのネジ留め(左右各2本)が完了する前に、マウンティングフックを持ち上げないでください。マウンティングフックやテレビのキャビネットが変形する場合があります。

1 (KJ-65X8500Cのみ) テレビ背面からネジ4本ははずす。

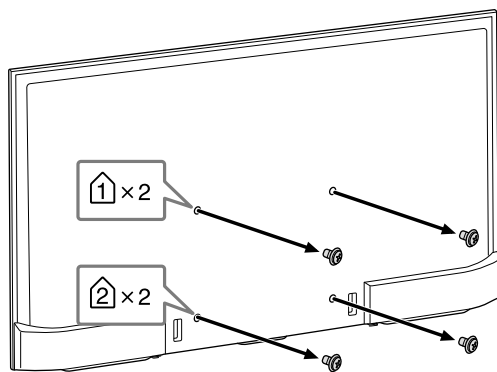

2 7ページのネジ・フック位置一覧表を参照してネジ穴位置を確認し、マウンティングフックをテレビ後面に固定する。

- 1 マウンティングフックをネジ(+PSW6×25) 4本で仮留めをする。
- 2 テレビに均一に固定されるようにしっかり締め付ける。

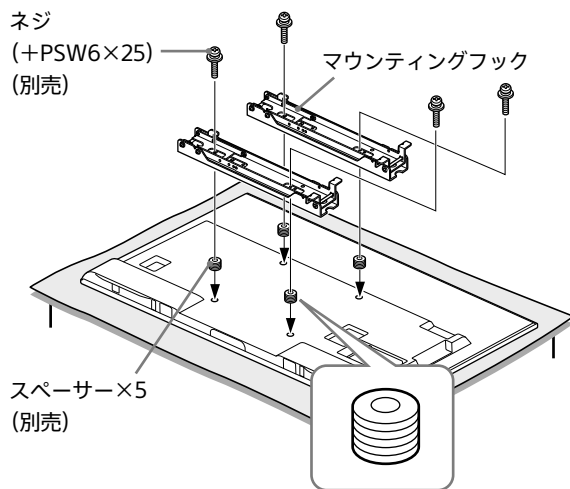

3 左右のアームベース①のネジがしっかりと留まっているか確認する。

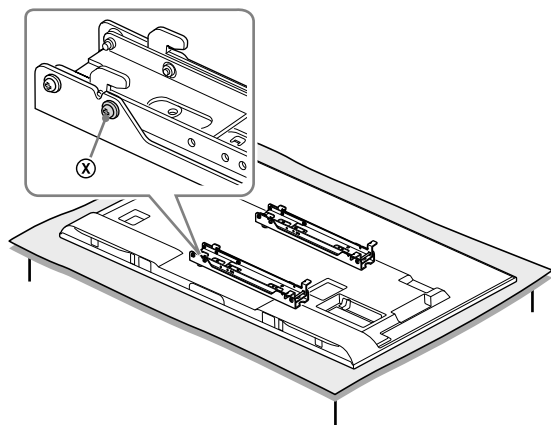

ご注意

- 縦長方向に設置する場合、左右のアームは必ず 0° のまま取り付けてください。他の角度では使用しないでください。
- アームがしっかりとネジ留めされているかを確認してください。

手順5：テレビを壁に取り付ける

警告

すべての作業が終わるまで、電源コードをコンセントにつながないでください。機器などに電源コードをはさみこむと、ショートして感電する恐れがあります。また、電源コードやテレビを足に引っかけると、転んでけがの原因となることがあります。

1 テレビに、付属の電源コードおよび接続ケーブルをつなぐ。

テレビの後面に電源コードおよび接続ケーブルをつないでください。接続のしかたについては、テレビの取扱説明書をご覧ください。

KJ-55X8500Cの場合は、電源コードをワイヤークランパー（テレビに付属）で下図のように配線してください。

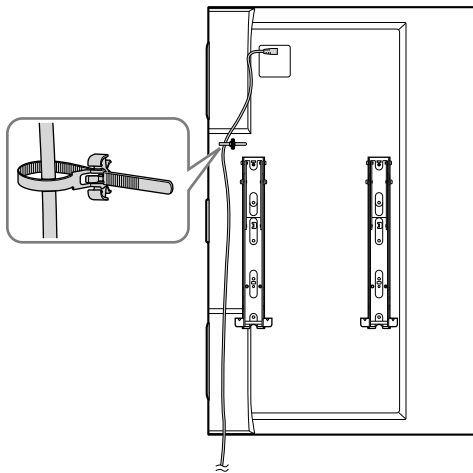

ご注意

- テレビをベースブラケットにいったん取り付けると、ケーブル類をつなげなくなります。
- 壁の中の配線、電気工事は専門業者にご依頼ください。

2 テレビをベースブラケットに取り付ける。

- 1 7ページのネジ・フック位置一覧表を参照して、マウンティングフック上側にあるフックをベースブラケットの所定の穴に掛ける。
- 2 テレビをしっかりと持ちながら、ゆっくりおろす。

警告

- テレビは、必ず2人以上で持って移動させてください。
- 運搬の際は横長方向で保持し、設置する際には落下しないように注意してください。また、テレビに無理な力を加えないでください。変形するおそれがあります。

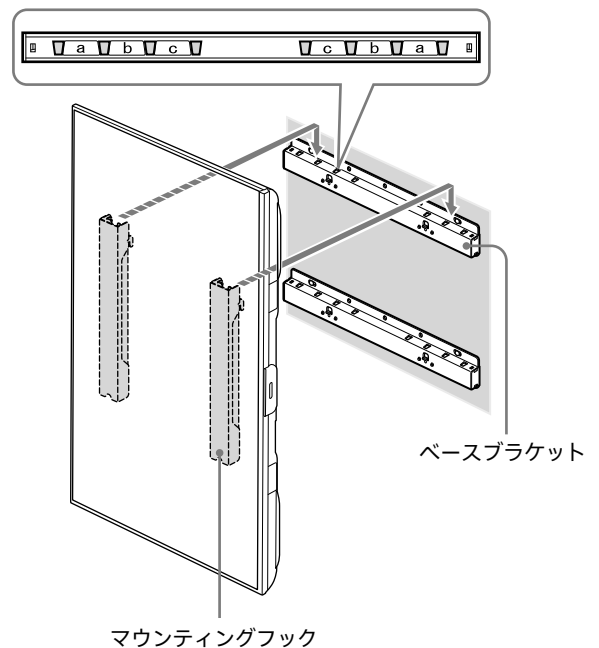
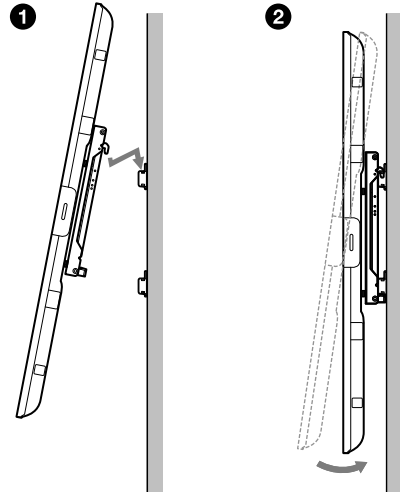

3 テレビとベースブラケットをSU-WL500に付属のネジ(+BVST4×12)で固定する。

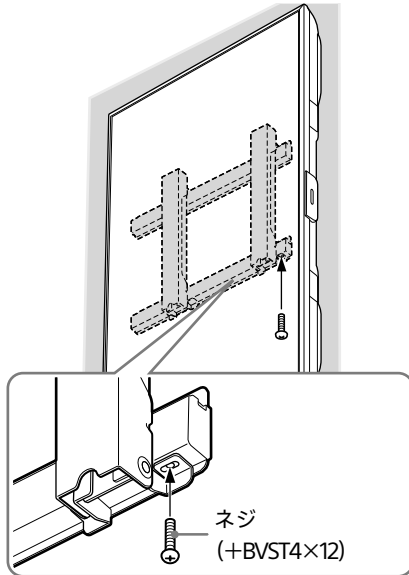

ご注意

電動ドライバーを使用する場合、締め付けトルクはおよそ $1.5\text{N} \cdot \text{m}$ { $15\text{kgf} \cdot \text{cm}$ } に設定してください。

警告

ネジをしっかりと締め付けてください。このネジの締め付けが不十分だとテレビが上に押されたとき、壁掛けユニットからはずれ、落下によるけがの原因となります。

取り付け完了を確認する

SU-WL500の取扱説明書の手順にしたがって確認してください。

テレビを取りはずすには

SU-WL500の取扱説明書の手順にしたがって取りはずしてください。

テレビ取り付け寸法表

本製品にテレビを取り付けると、それぞれ下記寸法表に記載の数値になります。この寸法表を参考に壁に取り付ける位置を決めてください。

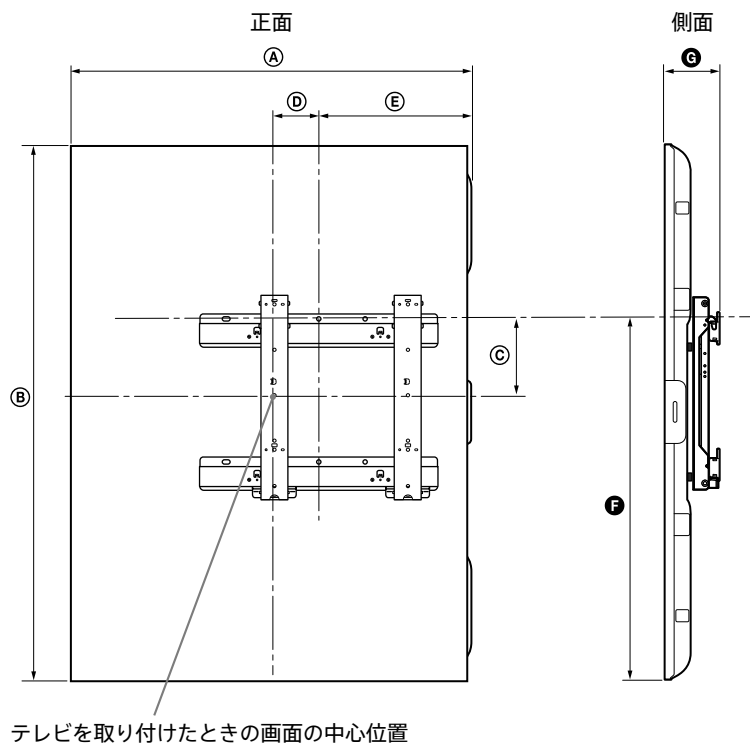

単位：mm

テレビ型名	テレビ寸法		画面中心寸法			取り付け角度による長さ	
	A	B	C	D	E	F	G
KJ-65X8500C	844	1,453	171	130	300	898	141
KJ-55X8500C	722	1,236	121	35	335	739	122

取り付け寸法は取り付け状態により若干異なることがあります。



警告

取り付ける壁にはテレビ質量の4倍に耐えられる強度を要します。
テレビの質量はテレビ本体付属の取扱説明書をご覧ください。

ネジ・フック位置一覧表

テレビ型名	ネジ位置
KJ-65X8500C	d、j
KJ-55X8500C	d、g

ネジ位置

マウンティングフックをテレビに取り付ける場合

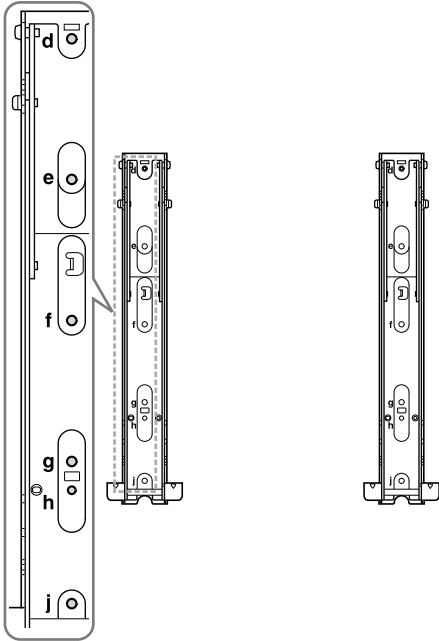

フック位置

テレビをベースブラケットに取り付ける場合

