

LMD-1951MDは、SXGA(1280×1024)のパネルを採用した、5:4の19型高画質モニターです。  
LMD-1950MDの踏襲かつ、機能強化により、より医療分野でお使いいただきやすくなりました。

## 主な仕様

<b>画像系</b>	
LCDパネル	: a-Si TFTアクティブマトリクス
画像サイズ	: 19型
表示エリア(水平×垂直)	: 約376 × 301 mm
有効画素率	: 99.99%
色再現性	: 約1677万色
視野角(代表値)	: 上89度/下89度/左89度/右89度、コントラスト>10:1
スキャン	: ノーマルスキャン…7% オーバースキャン アンダースキャン…0% スキャン オーバースキャン…20% オーバースキャン
解像度(水平×垂直)	: 1280 × 1024 ピクセル(SXGA)
アスペクト比	: 5:4
<b>入出力系</b>	
<b>入力</b>	
コンポジット入力(NTSC/PAL)	: BNC × 1、1Vp-p ± 3dB、負同期
Y/C入力	: 4ピンミニDIN × 1 Y…1Vp-p ± 3dB 負同期 C…0.286Vp-p ± 3dB (NTSCバースト信号レベル) 0.3Vp-p ± 3dB (PALバースト信号レベル)
RGB/コンポーネント入力	: BNC × 3 RGB入力…0.7Vp-p ± 3dB (Sync On Green 0.3Vp-p、負同期) コンポーネント入力…0.7Vp-p ± 3dB (75%クロミナス標準カラーバー信号)
外部同期入力端子	: BNC × 1、0.3 ~ 4.0Vp-p、正負両極性3値または負極性2値
HD15入力端子	: D-sub 15ピン × 1、R/G/B…0.7Vp-p、正極性 (Sync On Green 0.3Vp-p 負同期) 同期信号…TTLレベル、(極性自由、水平/垂直分離同期信号) プラグアンドプレイ機能…DDC2B対応
DVI入力端子	: DVI-D端子 × 1、TMDSシングルリンク
<b>リモート入力</b>	
パラレルリモート	: モジュラーコネクタ 8ピン × 1
シリアルリモート	: D-sub 9ピン (RS-232C) × 1 RJ-45モジュラーコネクタ (ETHERNET) × 1
入力オプションポート	: 2ポート 信号フォーマット 水平…15 ~ 45kHz 垂直…48 ~ 60Hz
DC IN 端子	: DC5V/24V(出力インピーダンス0.05Ω以下)
<b>出力</b>	
コンポジット出力端子	: BNC × 1、ループスルー、75Ω自動終端機能付き
Y/C出力端子	: 4ピンミニDIN × 1、ループスルー、75Ω自動終端機能付き
RGB/コンポーネント出力端子	: BNC × 3、ループスルー、75Ω自動終端機能付き
外部同期出力端子	: BNC × 1、ループスルー、75Ω自動終端機能付き

主要安全規格	
北米	: Safety : UL 60601-1、CSA C22.2 No.601.1 EMC : FCC Part15 Subpart-B Digital Device Class A、ICES-003 Class A Digital Apparatus
欧州	: Safety : EN 60601-1 EMC : EN 60601-1-2
EC 指令	: MDD
豪州	: EMC : AS/NZS CISPR22 Class B (EN 55022 Class B)
日本	: EMC : VCCI Class A、JIS C 61000-3-2
CB 証明	: Safety : IEC 60065、IEC 60601-1
一般	
電源	
LCDモニター(LMD-1951MD)	: AC 100 ~ 240V (付属の電源コードはAC100V用です)、50/60 Hz、0.92A ~ 0.40A DC IN...24V/3.5A、5V/0.030A (ACアダプターから供給)
ACアダプター(AC-110MD) (別売)	: AC IN...100 ~ 240V、50/60Hz、1.53 ~ 0.58A DC OUT...24V/5.0A、5V/0.060A
消費電力	: 最大約 85W (BKM-229X × 2 装着時)
使用温度	: 0 ~ 35°C (推奨使用温度 20 ~ 30°C)
保存温度	: -20 ~ +60°C
使用湿度	: 30 ~ 85% 以下 (結露なきこと)
保存湿度	: 0 ~ 90%
使用気圧	: 700 ~ 1,060hPa
保存気圧	: 700 ~ 1,060hPa
外形寸法(幅×高さ×奥行)	: LCDモニター(LMD-1951MD) : 約 455.8 × 368.3 × 101.7mm ACアダプター(AC-110MD) (別売) : 約 95.2 × 54.5 × 264.8mm (突起部除く)
質量	
LCDモニター(LMD-1951MD)	: 約 6.7 kg (モニタースタンドおよび入力アダプター未装着時) 約 7.1 kg (モニタースタンド未装着でBKM-229X × 2 装着時)
ACアダプター(AC-110MD) (別売)	: 約 1.2kg
付属品	
AC電源コード(1)、ACプラグホルダー(2)、取扱説明書(1)、CD-ROM(1)、 CD-ROMマニュアルの使いかた(1)、早わかりカード(1)、はじめてお使いになるときは(1)、 問い合わせ先のご案内(1)、保証書(1)	

## 外形寸法図

### 前面

別売スタンド SU-560 装着時

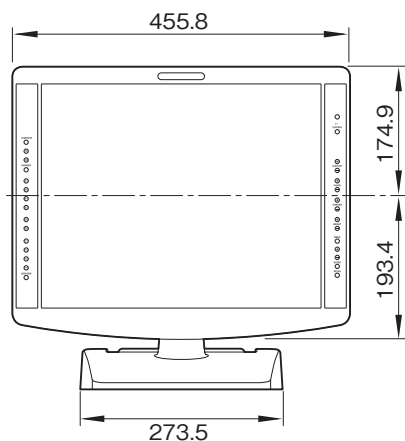

### 側面

別売スタンド SU-560 装着時

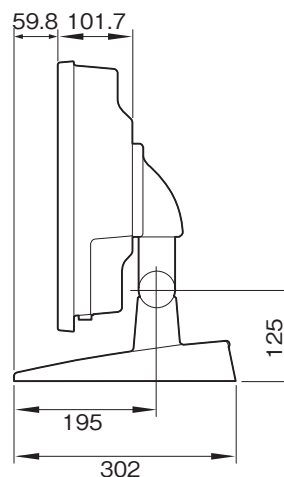

### 後面

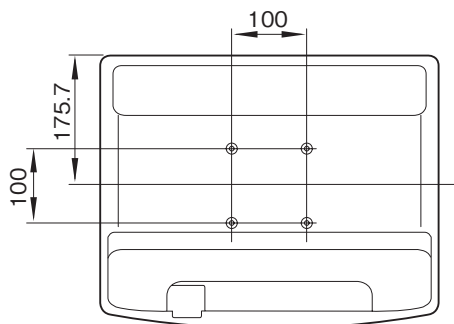

### AC アダプター (AC-110MD) (別売)

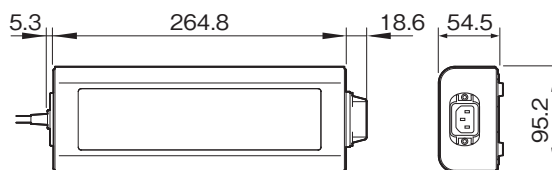

単位：mm

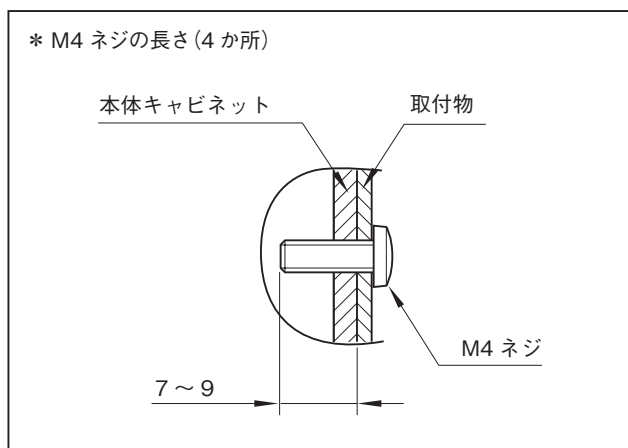

仕様および外観は、改良のため予告なく変更されることがありますのであらかじめご了承ください。