

PMW-400Lは、2/3型“Exmor”3CMOSイメージセンサーを搭載し、高画質・高感度な撮影が可能なXDCAMメモリーカムコーダーです。

主な仕様

カメラ部	
撮像素子	: 2/3型3板式“Exmor”フルHD CMOSセンサー
分光系	: F1.4 プリズム方式
有効画素数	: 1920(H) × 1080(V)
内蔵フィルター	: 1…クリア、2…1/4ND、3…1/16ND、4…1/64ND
感度	: F12(1920 × 1080/59.94iモード)
最低被写体照度	: 0.003lx(F1.4レンズ、+42dB、64フレーム蓄積)
映像SN比	: 60dB
水平解像度	: 1000TV本以上(1920 × 1080iモード)
ゲイン	: -3、0、3、6、9、12、18、24、30、36、42dB
入出力端子	
AUDIO IN	: XLRタイプ3ピン(凹) × 2、LINE/MIC/+48V切替式
MIC IN	: XLRタイプ5ピン(凹) × 1
GENLOCK IN	: BNC × 1
TC IN	: BNC × 1
SDI OUT	: BNC × 2、HD/SD切替式
VIDEO OUT	: BNC × 1、SDコンポジット/HD-Y切替式
AUDIO OUT	: XLRタイプ5ピン(凸) × 1
TC OUT	: BNC × 1
EARPHONE	: ステレオミニジャック × 1
DC IN	: XLRタイプ4ピン(凸) × 1
DC OUT	: 4ピン × 1
LENS	: 12ピン × 1
REMOTE	: 8ピン × 1
i.LINK	: 6ピン × 1(HDV/DV)、IEEE1394準拠 ※FATモード時のみ
USB	: タイプA × 1、タイプB × 1
HDMI OUT	: タイプA × 1
その他	
ビューファインダー	: 3.5型カラー液晶ビューファインダー: 960(H) × 540(V)
液晶画面	: 白黒(オーディオレベル、TC、バッテリー/メディア残量表示用)
一般	
外形寸法(幅×高さ×奥行)	: 約124 × 269 × 332mm
質量(本体のみ)	: 約3.4kg
電源	: DC12V
消費電力	: 約26W(本体+LCDビューファインダー+オートフォーカスレンズ+マイク、記録時)
動作温度	: 0～+40℃
保存温度	: -20～+60℃
連続操作時間	: 約200分(BP-GL95A使用時)
ファイルシステム(対応フォーマット)	
exFAT	: XAVC-I、XAVC-L、MPEG HD422、MPEG HD、DVCAM
UDF	: MPEG HD422、MPEG HD、MPEG IMX、DVCAM
FAT	: HQ、SP、DVCAM

記録フォーマット(ビデオ)	: <HD>
	XAVC-I(最大112Mbps)
	XAVC-L(50/35/25Mbps)
	MPEG HD422(50Mbps)
	MPEG HD(35Mbps)
	HQ(35Mbps)
	SP(25Mbps)
	<SD>
	MPEG IMX(50Mbps)
	DVCAM(25Mbps)
記録フォーマット(オーディオ)	: <HD>
	XAVC-I…4ch/24bits/48kHz
	XAVC-L…4ch/24bits/48kHz
	MPEG HD422…4ch/24bits/48kHz
	MPEG HD…4ch/16bits/48kHz
	HQ/SP…4ch/16bits/48kHz
	<SD>
	MPEG IMX…4ch/24bits/48kHz または 4ch/16bits/48kHz
	DVCAM…4ch/16bits/48kHz ※FATモード時は2ch
記録フレームレート	: <HD>
	XAVC-I…1920 x 1080/59.94i, 29.97p, 50i, 25p, 23.98p
	1280 x 720/59.94p, 50p
	XAVC-L(50Mbps)…1920 x 1080/59.94i, 29.97p, 50i, 25p, 23.98p
	1280 x 720/59.94p, 50p
	XAVC-L(35Mbps)…1920 x 1080/59.94i, 29.97p, 50i, 25p, 23.98p
	XAVC-L(25Mbps)…1920 x 1080/59.94i, 50i
	MPEG HD422…1920 x 1080/59.94i, 29.97p, 50i, 25p, 23.98p
	1280 x 720/59.94p, 29.97p, 50p, 25p, 23.98p
	MPEG HD…1920 x 1080/59.94i, 29.97p, 50i, 25p, 23.98p
	1440 x 1080/59.94i, 29.97p, 50i, 25p, 23.98p
	1280 x 720/59.94p, 50p, 23.98p(プルダウン)
	HQ…1920 x 1080/59.94i, 29.97p, 50i, 25p, 23.98p
	1440 x 1080/59.94i, 29.97p, 50i, 25p, 23.98p
	1280 x 720/59.94p, 29.97p, 50p, 25p, 23.98p
	SP…1440 x 1080/59.94i, 50i, 23.98p(プルダウン)
	<SD>
	MPEG IMX…720 x 486/59.94i, 29.97p(PsF)
	720 x 576/50i, 25p(PsF)
	DVCAM…720 x 480/59.94i, 29.97p(PsF)
	720 x 576/50i, 25p(PsF)
付属品	
	ビューファインダー(1)、ショルダーベルト(1)、ステレオマイク(1)、ウインドスクリーン(1)、コールドシューキット(1式)、
	レンズマウントキャップ(1)、フランジバック調整用チャート(1)、CD-ROMマニュアル(1)

外形寸法図

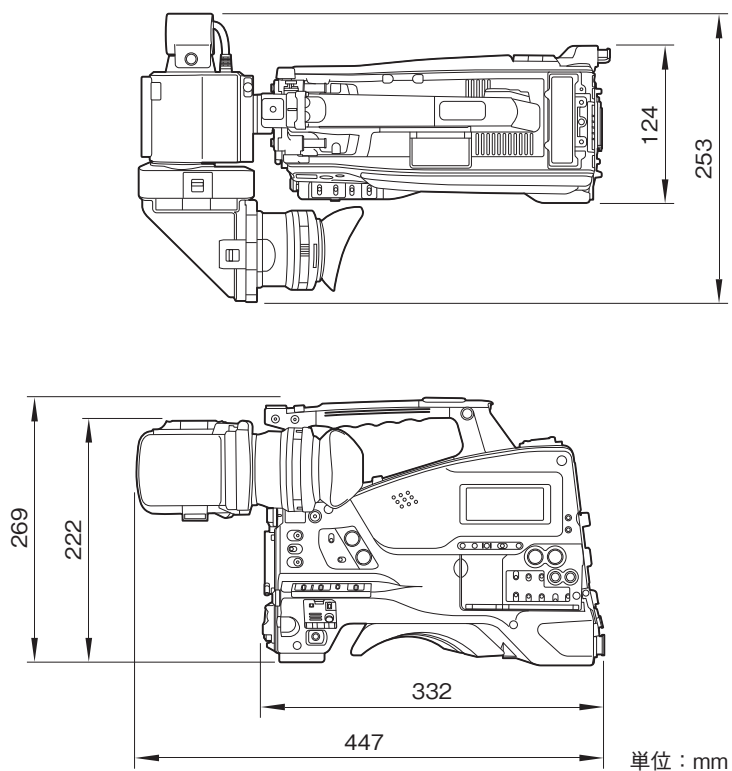

仕様および外観は、改良のため予告なく変更されることがありますのであらかじめご了承ください。