

SU-561は、マルチフォーマット液晶モニター用スタンドです。

対応機器：LMD-1750WHS、-1750W/SET、-2050W、-2050W/SET、-2450W、-2450W/SET(LMD-2050W、-2050W/SET、2450W、-2450W/SETには標準装備)

主な仕様

外形寸法(幅×高さ×奥行)：約320.0×364.0×269.9mm

幅 = スタンド底面幅、奥行 = スタンド底面の奥行

質量：約2.1kg

付属品

⊕B4×12(8)

外形寸法図

天面

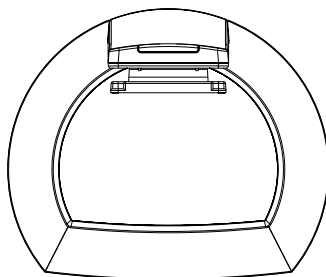

側面

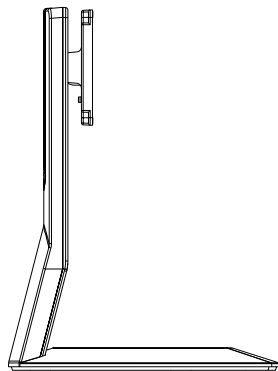

前面

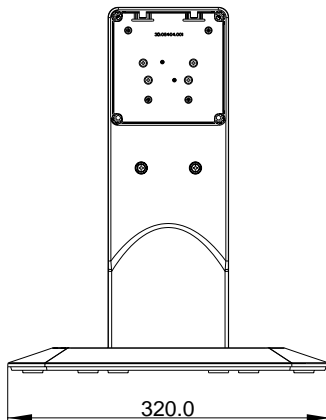

側面

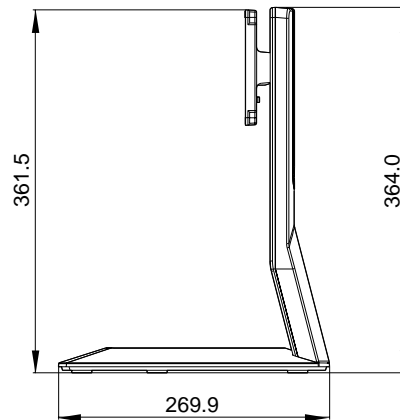

底面

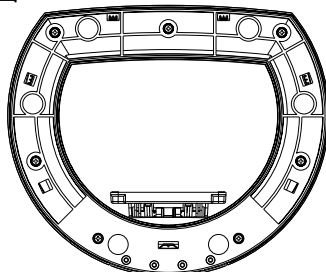

単位:mm

仕様および外観は、改良のため予告なく変更されることがありますのであらかじめご了承ください。