

Cleaning Ribbon and Cleaning Sheet

取扱説明書

Operating Instructions

Mode d'emploi

Bedienungsanleitung

Istruzioni per l'uso

Manual de instrucciones

使用说明书

UP-CR20L series

© 2008 Sony Corporation Printed in U.S.A.

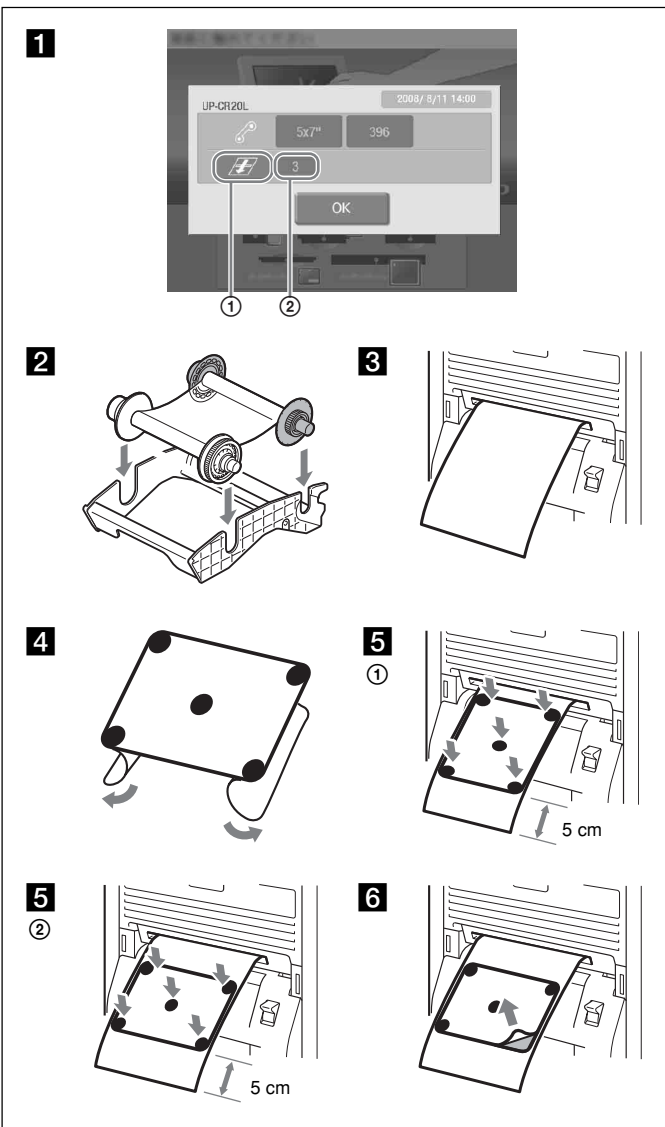

日本語

プリンター内部のクリーニング

プリント画に白いスジや点状のキズが入るなどの印画不良が生じた場合は、サーマルヘッドのクリーニング(ヘッドクリーニング)や、ローラーのクリーニング(ローラークリーニング)が必要です。

クリーニング時期の目安は、インクリボンの残量確認画面で確認できます(図 1)。インクリボンの残量確認画面は、スタートガイド画面の右上隅を2回続けてタッチして表示します。

プリント枚数(図 1-②)が一定の数を超えると、クリーニングが必要というメッセージが表示されます。その場合は、 ボタンにタッチして、クリーニングを開始してください(図 1-①)。

クリーニングには以下のものがが必要です。

- プリンター本体に付属しているクリーニングリボン
- プリントパックに同封されているクリーニングシート(Cleaning Sheet 200)
- プリント紙

ご注意

- クリーニングリボンは繰り返し使用します。捨てないでください。
- クリーニングシートは再利用できません。一度使った後は廃棄してください。
- プリント紙の残量が少ない場合にはエラーになることがあります。プリント紙を交換してやり直してください。

- 1  ボタンにタッチする(図 1-①)。
- 2 排紙カバー、排紙トレイおよびスクラップボックスを取りはずす。
- 3 プリント紙が入っていることを確認する。
- 4 リボンドアを開け、リボントレイを取り出す。
- 5 インクリボンを取りはずし、クリーニングリボンを取り付ける(図 2)。
- 6 リボントレイをプリンターに挿入し、リボンドアを閉める。
- 7 メッセージの[OK]ボタンにタッチする。
自動的にプリント紙が約 20 cm 排出され、クリーニング開始のメッセージが表示されます(図 3)。
- 8 クリーニングシートの裏面(イラストが印刷されていない面)の紙をはがす(図 4)。
表裏を間違えないように注意してください。
- 9 プリント紙の幅に合わせてクリーニングシートの向きを決め、図を参考に紙の先端から約5 cm の位置に左右均等に貼り付けます。

R203/R205シリーズを使用している場合
クリーニングシートを縦長に貼り付けてください(図 5-①)。

R204/C26/R206シリーズを使用している場合
クリーニングシートを横長に貼り付けてください(図 5-②)。
- 10 クリーニングシートの表面の紙をはがす(図 6)。
クリーニングシートの四隅が、浮いたりめくれたりしていないことを確認してください。
- 11 メッセージの[OK]ボタンにタッチする。
サーマルヘッドとローラーのクリーニングが開始され、内部のごみや汚れを取り除きます。クリーニングが終わるとプリント紙がカットされクリーニングシートが排出されます。
- 12 リボンドアを開け、クリーニングリボンを取り出す。

ご注意

クリーニングの完了後、クリーニングシートがすべて排出されたことを確認してください。クリーニングシートが残っている場合はクリーニングシートを貼った部分をすべてカットしてからお使いください。

English

Cleaning the interior

If defects such as white stripes and speckled scratches begin to appear in printouts, you may need to clean the thermal head and rollers.

You can check whether cleaning is necessary in the confirmation screen for the remaining ink ribbon (Figure 1). To display the confirmation screen for the remaining ink ribbon, touch the top right corner of the Start Guide screen twice in succession.

When the total number of prints (Figure 1-②) exceeds a fixed value, a message indicating that cleaning is necessary appears. If this occurs, touch the  button to begin cleaning (Figure 1-①).

The following items are necessary to perform interior cleaning.

- The cleaning ribbon supplied with the printer
- The cleaning sheet (Cleaning Sheet 200) supplied with the printing pack
- Print paper

Notes

- The cleaning ribbon is reusable. Do not throw it away.
- As the cleaning sheet is not reusable, discard it after the first use.
- If there is insufficient print paper remaining, an error may occur. If this occurs, replace the print paper and begin the cleaning process again.

- 1 Touch the  button (Figure 1-①).
- 2 Remove the output cover, output tray, and scrap receptacle.
- 3 Check the remaining amount of print paper.
- 4 Open the ribbon door, and remove the ribbon tray.
- 5 Remove the ink ribbon, and replace it with the cleaning ribbon (Figure 2).
- 6 Load the ribbon tray into the printer, and close the ribbon door.
- 7 Touch the [OK] button in the message.
About 20 cm of paper is ejected automatically, and the message to start cleaning appears (Figure 3).
- 8 Remove the paper from the back side of the cleaning sheet (the side without illustrations) (Figure 4).
Be careful not to remove the paper from the wrong side of the sheet.
- 9 Refer to the following illustrations according to the width of your paper roll, determine the orientation of the cleaning sheet, and affix the sheet evenly onto the paper 5 cm away from the edge.

When using the R203/R205 series printing pack

Affix the cleaning sheet vertically (Figure 5-①).

When using the R204/C26/R206 series printing pack

Affix the cleaning sheet horizontally (Figure 5-②).

- 10 Remove the paper from the front side of the cleaning sheet (Figure 6).
Make sure that the four corners of the cleaning sheet are firmly affixed and not curling up.
- 11 Touch the [OK] button in the message.
Cleaning for the thermal head and roller starts, and dust and particles are removed from the interior. When cleaning is finished, the print paper is cut and the cleaning sheet is ejected.
- 12 Open the ribbon door, and remove the cleaning ribbon.

Note

After cleaning is finished, make sure that the cleaning sheet is completely ejected. If any part of the cleaning sheet remains, cut off all portions of the print paper on which the cleaning sheet is still affixed before further operation.

Français

Nettoyage de l'intérieur

Si des défauts tels que des bandes blanches et des rayures commencent à apparaître sur les tirages, vous devez nettoyer la tête thermique et les rouleaux. Vous pouvez vérifier si le nettoyage est requis dans l'écran de confirmation du ruban d'encre restant (Figure 1). Pour afficher l'écran de confirmation du ruban d'encre restant, touchez deux fois de suite la partie supérieure droite de l'écran de guide de démarrage.

Lorsque le nombre total de tirages (Figure 1-②) dépasse la valeur fixée, un message indiquant que le nettoyage est requis apparaît. Dans ce cas, touchez le bouton  pour commencer le nettoyage (Figure 1-①).

Les éléments suivants sont nécessaires pour effectuer le nettoyage interne.

- Le ruban de nettoyage fourni avec l'imprimante
- La feuille de nettoyage (Cleaning Sheet 200) fournie avec le pack d'impression
- Papier d'impression

Remarques

- Le ruban de nettoyage est réutilisable. Ne le jetez pas.
- La feuille de nettoyage n'est pas réutilisable, jetez-la après une seule utilisation.
- S'il ne reste pas suffisamment de papier d'impression, une erreur peut se produire. Dans ce cas, remplacez le papier d'impression et recommencez le processus de nettoyage.

- 1 Touchez le bouton  (Figure 1-①).
- 2 Retirez le couvercle de sortie, le plateau de sortie et le réceptacle à déchets.
- 3 Vérifiez la quantité restante de papier d'impression.
- 4 Ouvrez le couvercle du ruban et retirez le plateau du ruban.
- 5 Retirez le ruban d'encre et remplacez-le par le ruban de nettoyage (Figure 2).
- 6 Chargez le plateau du ruban et fermez le couvercle.
- 7 Touchez le bouton [OK] dans le message.
Environ 20 cm de papier est automatiquement éjecté et le message de début de nettoyage s'affiche (Figure 3).
- 8 Retirez le papier à l'arrière de la feuille de nettoyage (le côté sans illustrations) (Figure 4).
Veillez à ne pas retirer le papier de la mauvaise face de la feuille.
- 9 Reportez-vous aux illustrations suivantes en fonction de la largeur du rouleau de papier, déterminez l'orientation de la feuille de nettoyage et collez la feuille sur le papier à 5 cm du bord.

Lors de l'utilisation du pack d'impression de la série R203/R205

Fixez la feuille de nettoyage verticalement (Figure 5-①).

Lors de l'utilisation du pack d'impression de la série R204/C26/R206

Fixez la feuille de nettoyage horizontalement (Figure 5-②).

- 10 Retirez le papier du côté avant de la feuille de nettoyage (Figure 6).
Vérifiez que les quatre coins de la feuille de nettoyage sont bien fixés et ne plient pas.
- 11 Touchez le bouton [OK] dans le message.
Le nettoyage de la tête thermique et du rouleau commence et toute la poussière et les particules sont nettoyées de l'intérieur. Quand le nettoyage est terminé, le papier d'impression est coupé et la feuille de nettoyage est éjectée.
- 12 Ouvrez le couvercle du ruban et retirez le ruban de nettoyage.

Remarque

Une fois le nettoyage terminé, veillez à ce à ce que la feuille de nettoyage soit complètement éjectée. S'il reste une partie de la feuille de nettoyage, coupez toutes les parties du papier sur lequel la feuille est toujours collée avant d'effectuer toute autre opération.

Deutsch

Reinigen des Geräteinneren

Wenn in den Ausdrucken Fehler wie z. B. weiße Streifen und fleckige Schrammen auftreten, müssen unter Umständen Thermokopf und Walzen gereinigt werden. Ob eine Reinigung erforderlich ist, können Sie im Bestätigungsbildschirm für das verbleibende Farbband überprüfen (Abbildung **1**). Um den Bestätigungsbildschirm für das verbleibende Farbband anzuzeigen, berühren Sie zweimal nacheinander die rechte obere Ecke des Bildschirms. Wenn die Gesamtzahl der Ausdrücke (Abbildung **1**-**2**) einen festgelegten Wert übersteigt, wird eine Meldung angezeigt, dass eine Reinigung des Gerätes erforderlich ist. Berühren Sie in diesem Fall die Schaltfläche  , um die Reinigung zu starten (Abbildung **1**-**1**).

Folgende Gegenstände werden für die Reinigung des Geräteinneren benötigt.

- Das im Lieferumfang des Druckers enthaltene Reinigungsband
- Das im Lieferumfang des Drucksatzes enthaltene Reinigungsblatt (Cleaning Sheet 200)
- Druckpapier

Hinweise

- Das Reinigungsband ist wiederverwendbar. Werfen Sie es nicht weg.
- Das Reinigungsblatt ist nicht wiederverwendbar und muss nach dem ersten Gebrauch entsorgt werden.
- Wenn die verbleibende Papiermenge zu gering ist, kann ein Fehler auftreten. Legen Sie in diesem Fall Druckpapier nach, und starten Sie den Reinigungsprozess erneut.

- Berühren Sie die Schaltfläche  (Abbildung 1-1).**
- Entfernen Sie die Ausgabefachabdeckung, das Ausgabefach und den Verschnittbehälter.**
- Überprüfen Sie die Menge des restlichen Druckpapiers.**
- Öffnen Sie die Farbbandkassettenabdeckung, und entnehmen Sie den Farbbandhalter.**
- Entnehmen Sie das Farbband, und ersetzen Sie es durch das Reinigungsband (Abbildung 2).**
- Setzen Sie den Farbbandhalter in den Drucker ein, und schließen Sie die Farbbandkassettenabdeckung.**

- Berühren Sie in der Meldung die Schaltfläche [OK].**

Ca. 20 cm Papier werden automatisch ausgeworfen, und die Meldung über den Start der Reinigung wird angezeigt (Abbildung **3**):
- Entfernen Sie das Schutzpapier von der Rückseite des Reinigungsblattes (der Seite ohne Illustrationen) (Abbildung 4).**

Achten Sie darauf, das Papier nicht von der falschen Seite des Blatts zu entfernen.

- Beachten Sie die folgenden Abbildungen entsprechend der Breite Ihrer Papierrolle, bestimmen Sie die Ausrichtung des Reinigungsblatts, und befestigen Sie das Blatt gleichmäßig im Abstand von 5 cm vom Rand auf dem Papier.**

Bei Verwendung eines Drucksatzes der Serie R203/R205

Befestigen Sie das Reinigungsblatt vertikal (Abbildung **5**-**1**).

Bei Verwendung des Drucksatzes Serie R204/C26/R206

Befestigen Sie das Reinigungsblatt horizontal (Abbildung **5**-**2**).

- Entfernen Sie das Papier von der Vorderseite des Reinigungsblattes (Abbildung 6).**

Stellen Sie sicher, dass die vier Ecken des Reinigungsblatts fest angeklebt sind und sich nicht nach oben wellen.

- Berühren Sie in der Meldung die Schaltfläche [OK].**

Die Reinigung des Thermokopfs und der Rollen wird gestartet, und Staub und Partikel werden aus dem Geräteinneren entfernt. Wenn der Reinigungsvorgang abgeschlossen ist, wird das Druckpapier geschnitten und das Reinigungsblatt ausgeworfen.

Hinweis

Achten Sie darauf, dass das Schutzblatt nach Abschluss der Reinigung vollständig ausgeworfen wird. Wenn Teile des Reinigungsblatts übrig geblieben sind, schneiden Sie alle Teile des Druckpapiers ab, auf denen das Reinigungsblatt noch befestigt ist, ehe Sie den Drucker weiter verwenden.

- Öffnen Sie die Farbbandkassettenabdeckung, und entnehmen Sie das Reinigungsband.**

Italiano

Pulizia dell’interno

Se sulle stampe iniziano a comparire difetti quali rigature bianche o graffi screziati, potrebbe essere necessario pulire la testina termica e i rulli. È possibile verificare se è necessaria la pulizia consultando la schermata di verifica del nastro inchiostro restante (Fig. **1**). Per visualizzare la schermata di verifica del nastro inchiostro restante, toccare due volte in rapida successione l’angolo superiore destro dello schermo. Quando il numero totale di stampe (Fig. **1**-**2**) supera un valore fissato, viene visualizzato un messaggio indicante che è necessario eseguire la pulizia. In tal caso, toccare il pulsante  per dare inizio alla pulizia (Fig. **1**-**1**).

Per eseguire la pulizia dell’interno dell’unità è necessario quanto segue.

- Il nastro inchiostro fornito con la stampante
- Il foglio di pulizia (Cleaning Sheet 200) allegato alla forniture del pacchetto di stampa
- Carta da stampa

Note

- Il nastro di pulizia è riutilizzabile. Non gettarlo.
- Dal momento che il foglio di pulizia non è riutilizzabile, gettarlo dopo il primo utilizzo.
- Se la carta di stampa rimanente è insufficiente, potrebbe verificarsi un errore. In tal caso, aggiungere carta di stampa e iniziare di nuovo la procedura di pulizia.

- Toccare il pulsante  (Fig. 1-1).**
- Rimuovere il coperchio di uscita, il vassoio di uscita e il raccoglitore scarti.**

- Verificare la quantità di carta da stampa disponibile.**

- Aprire lo sportello del nastro e rimuovere il vassoio del nastro.**

- Rimuovere il nastro inchiostro e inserire il nastro di pulizia (Fig. 2).**

- Caricare il vassoio del nastro nella stampante e chiudere lo sportello del nastro.**

- Toccare il pulsante [OK] nel messaggio.**

Circa 20 cm di carta vengono espulsi automaticamente, e compare il messaggio con la richiesta di avviare la pulizia (Fig. **3**).

- Rimuovere il dorso protettivo dal retro del foglio di pulizia (il lato senza illustrazioni) (Fig. 4).**

Fare attenzione a non rimuovere la carta dal lato errato del foglio.

- Fare riferimento alle illustrazioni seguenti a seconda della larghezza del rullo di carta in uso, determinare l’orientamento del foglio di pulizia e apporre il foglio uniformemente sulla carta a 5 cm di distanza dal bordo.**

Se si utilizza il pacchetto di stampa serie R203/R205

Se si utilizza il pacchetto di stampa serie R204/C26/R206

Collocare il foglio di pulizia orizzontalmente (Fig. **5**-**2**).

- Rimuovere la protezione della parte anteriore del foglio di pulizia. (Fig. 6).**

Accertarsi che i quattro angoli del foglio di pulizia siano ben poggiati e non accartocciati.

- Toccare il pulsante [OK] nel messaggio.**

Ha inizio la pulizia della testina termica e del rullo, e la polvere e le particelle varie all’interno dell’unità vengono rimosse. Al termine della pulizia la carta di stampa viene tagliata e il foglio di pulizia viene espulso.

Nota

Al termine della pulizia, assicurarsi che il foglio di pulizia venga espulso completamente dalla stampante. Se resta presente qualche parte del foglio di pulizia, prima di riprendere il funzionamento ritagliare tutte le parti della carta da stampa su cui il foglio di pulizia è ancora apposto.

- Aprire lo sportello del nastro e rimuovere il nastro di pulizia.**

Español

Limpieza del interior

Si empiezan a aparecer defectos como bandas blancas y motas en las impresiones, es posible que sea necesario limpiar el cabezal térmico y los rodillos. Es posible comprobar si es necesario llevar a cabo la limpieza en la pantalla de confirmación de la cinta de tinta restante (ilustración **1**). Para visualizar la pantalla de confirmación de la cinta de tinta restante, toque la esquina superior derecha de la pantalla de la Guía de inicio dos veces seguidas. Si el número total de impresiones (ilustración **1**-**2**) supera un valor fijo, aparecerá un mensaje en el que se indicará que es necesario llevar a cabo la limpieza. En tal caso, toque el botón  para iniciar la limpieza (ilustración **1**-**1**).

Para llevar a cabo la limpieza interior, es necesario disponer de los siguientes elementos.

- La cinta de limpieza suministrada con la impresora
- La hoja de limpieza (Cleaning Sheet 200) suministrada con el paquete de impresión
- Papel de impresión

Notas

- La cinta de limpieza puede utilizarse varias veces. No la deseche.
- Debido a que la hoja de limpieza no es reutilizable, deséchela después del primer uso.
- Si el papel que queda fuese insuficiente, es posible que se produzca un error. En tal caso, sustituya el papel de impresión e inicie el proceso de limpieza de nuevo.

- Toque el botón  (ilustración 1-1).**
- Retire la cubierta de la salida, la bandeja de salida y el receptáculo para trozos de papel.**

- Compruebe la cantidad de papel de impresión restante existente.**

- Abra la compuerta de la cinta y extraiga la bandeja de la cinta.**

- Retire la cinta de tinta y sustitúyala por la cinta de limpieza (ilustración 2).**

- Cargue la bandeja de la cinta en la impresora y cierre la compuerta de la cinta.**

- Toque el botón [OK] en el mensaje.**

Se expulsarán aproximadamente 20 cm de papel automáticamente y se mostrará un mensaje que le indicará que inicie la limpieza (ilustración **3**).

- Retire el papel del reverso de la hoja de limpieza (la cara sin dibujos) (ilustración 4).**

Tenga cuidado de no retirar el papel del lado incorrecto de la hoja.

- Consulte las ilustraciones siguientes en función del ancho del rollo de papel, determine la orientación de la hoja de limpieza y coloque la hoja de manera uniforme sobre el papel a una distancia de 5 cm del borde.**

Si utiliza el paquete de impresión de la serie R203/R205

Coloque la hoja de limpieza verticalmente (ilustración **5**-**1**).

Si utiliza el paquete de impresión de la serie R204/C26/R206

Coloque la hoja de limpieza horizontalmente (ilustración **5**-**2**).

- Retire el papel de la cara anterior de la hoja de limpieza (ilustración 6).**

Asegúrese de que las cuatro esquinas de la hoja de limpieza estén firmemente colocadas y que no se encuentren curvadas hacia arriba.

- Toque el botón [OK] en el mensaje.**

Se iniciará la limpieza del cabezal térmico y del rodillo, y se eliminarán el polvo y las partículas del interior. Una vez finalizada la limpieza, el papel de impresión se cortará y la hoja de limpieza se expulsará.

Nota

Quando haya terminado el proceso de limpieza, asegúrese de que la hoja de limpieza se haya expulsado completamente. De lo contrario, corte todos los trozos del papel de impresión sobre los que todavía se encuentra colocada la hoja de limpieza antes de llevar a cabo ninguna operación.

- Abra la compuerta de la cinta y extraiga la cinta de limpieza.**

中文

清洁内部

如果打印输出中开始出现诸如白色条纹和斑点痕迹等瑕疵,则可能需要清洁热敏头和纸卷。

可在确认屏幕中查看是否需对剩余色带进行清洁 (图 **1**)。若要显示剩余色带的确认屏幕,请连续两次点击入门指南屏幕的右上角。

如果打印总数 (图 **1**-**2**)超出固定值,会显示信息提示需要进行清洁。如果出现此信息,请按  按钮开始清洁 (图 **1**-**1**)。

执行内部清洁需要以下各项。

- 打印机附带的清洁色带
- 打印包附带的清洁片 (Cleaning Sheet 200)
- 打印纸

注

- 清洁色带可重复使用。请勿丢弃。
- 若清洁片不能重复利用,则在初次使用后丢弃。
- 如果纸张剩余量太少,可能出现错误。如果出现错误,请更换打印纸并且重新执行清洁。

- 点击  按钮 (图 **1**-**1**)。
- 取出输出盖板、输出盘及废料回收盒。

- 检查打印纸剩余数量。

- 打开色带仓门,取出色带托盘。

- 取出色带,替换为清洁色带 (图 **2**)。
- 将色带托盘装入打印机,然后关闭色带仓门。

- 按消息上的 [确定] 按钮。

约 20 厘米的纸将会被自动送出,然后会出现开始清洁的信息 (图 **3**)。

- 从清洁片背面 (无插图面) 除去保护纸 (图 **4**)。

请勿从清洁片的正面除去保护纸。

- 根据您的纸卷宽度参照以下插图,确定清洁片的方向,然后将其平整的粘贴在距纸张边缘 5 厘米处。

使用 R203/R205 系列打印包时

垂直粘贴清洁片 (图 **5**-**1**)。

使用 R204/C26/R206 系列打印包时

水平粘贴清洁片 (图 **5**-**2**)。

- 从清洁片正面除去保护纸 (图 **6**)。

确保清洁片的四个角被牢固的粘贴且未发生卷曲。

- 按消息上的 [确定] 按钮。

开始清洁热敏头和纸卷,内部的灰尘和微粒也会被清除掉。清洁完成后,打印纸将被裁剪,清洁片也会被送出。

注

清洁完成后,请确保已送出整张清洁片。如果有部分清洁片保留在打印机内,则在进行下一步操作前,请裁下打印纸上粘有清洁片的所有部分。

- 打开色带仓门,取出清洁色带。